

**SCHŁADZARKO-ZAMRAŻARKA SZOKOWA  
SCHNELLKÜHLER-GEFRIERSCHRANK  
BLAST CHILLER**

**849055**



**PL**  
2-15

**DE**  
16-29

**EN**  
30-43

**Instrukcja obsługi - Instrukcja oryginalna  
Bedienungsanleitung - Übersetzung der Originalbedienungsanleitung  
Instruction manual - Translation of the original manual**

Dziękujemy Państwu za zakup naszego produktu. Przed pierwszym użyciem prosimy dokładnie zapoznać się z niniejszą instrukcją obsługi.

Aby zapewnić Państwu najlepsze rozwiązania techniczne urządzeń, stale rozwijamy je technologicznie. Z tego względu zdjęcia i rysunki w poniższej instrukcji mogą różnić się od zakupionego urządzenia. **Aktualna instrukcja obsługi każdego urządzenia, dostępna jest na stronie internetowej [www.stalgast.com](http://www.stalgast.com) w zakładce „pliki do pobrania” przy opisie produktu.**

**UWAGA:** Instrukcję należy przechowywać w bezpiecznym oraz dostępnym dla personelu miejscu. Producent zastrzega sobie prawo do zmiany parametrów technicznych urządzeń. Kopiowanie instrukcji bez zgody producenta jest zabronione.

## 1. INSTRUKCJE BEZPIECZEŃSTWA

- Nieprawidłowa obsługa i niewłaściwe użytkowanie może spowodować poważne uszkodzenie urządzenia lub zranienie osób;
- Urządzenie może być stosowane wyłącznie w celu, do którego zostało zaprojektowane;
- Producent nie ponosi żadnej odpowiedzialności za szkody spowodowane nieprawidłową obsługą i niewłaściwym użytkowaniem urządzenia;
- W czasie użytkowania zabezpiecz urządzenie i wtyczkę kabla zasilającego przed kontaktem z wodą lub innymi płynami. W przypadku, gdyby przez nieuwagę urządzenie wpadło do wody, należy natychmiast wyciągnąć wtyczkę z kontaktu, a następnie zlecić kontrolę urządzenia specjalście;

### Nieprzestrzeganie tej instrukcji może spowodować zagrożenie życia.

- Nigdy nie otwieraj samodzielnie obudowy urządzenia;
- Nie wtykaj żadnych przedmiotów w obudowę urządzenia;
- Nie dotykaj wtyczki kabla zasilającego wilgotnymi rękami;
- Regularnie kontroluj stan wtyczki i kabla. W przypadku wykrycia uszkodzenia wtyczki lub kabla, zleć naprawę w wyspecjalizowanym punkcie naprawczym;
- W przypadku, gdy urządzenie spadnie lub ulegnie uszkodzeniu w inny sposób, przed dalszym użytkowaniem zawsze zleć przeprowadzenie kontroli i ewentualną naprawę w wyspecjalizowanym punkcie naprawczym;
- Nigdy nie naprawiaj urządzenia samodzielnie - **może to spowodować zagrożenie życia**;
- Chroń kabel zasilający przed kontaktem z ostrymi lub gorącymi przedmiotami i chroń go z dala od otwartego ognia. Jeżeli chcesz odłączyć urządzenie z kontaktu, zawsze chwytaj za wtyczkę, nigdy nie ciągnij za kabel;
- Zabezpiecz kabel (lub przedłużacz), aby nikt przez omyłkę nie wyciągnął go z kontaktu lub się o niego nie potknął;
- Kontroluj funkcjonowanie urządzenia w czasie użytkowania;
- Niniejszy sprzęt może być użytkowany przez dzieci w wieku co najmniej 8 lat i przez osoby o obniżonych możliwościach fizycznych, umysłowych i osoby o braku doświadczenia i znajomości sprzętu, jeżeli zapewniony zostanie nadzór lub instruktaż odnośnie do użytkowania sprzętu w bezpieczny sposób, tak aby związane z tym zagrożenia były zrozumiałe. Dzieci nie powinny bawić się sprzętem. Dzieci bez nadzoru nie powinny wykonywać czyszczenia i konserwacji sprzętu;
- Jeżeli urządzenie nie jest w danej chwili użytkowane lub jest właśnie czyszczone, zawsze odłącz je od źródła zasilania, wyciągając wtyczkę z kontaktu. Odłączona wtyczka powinna być umieszczona w widocznym miejscu;
- **Uwaga:** Jeżeli wtyczka kabla zasilającego jest podłączona do kontaktu, urządzenie cały czas pozostaje pod napięciem;
- Wyłącz urządzenie, zanim wyciągniesz wtyczkę z kontaktu;
- Nigdy nie ciągnij urządzenia za kabel zasilający;
- W urządzeniu **zabronione** jest przechowywanie substancji wybuchowych takich jak puszki z aerozolem / gazem palnym;
- **OSTRZEŻENIE:** Nie zasłaniać otworów wentylacyjnych w obudowie sprzętu lub we wbudowanej konstrukcji;
- **OSTRZEŻENIE:** W celu przyspieszenia procesu rozmrażania nie posługiwaj się środkami mechanicznymi ani innymi środkami niż zalecane przez wytwórcę;
- **OSTRZEŻENIE:** Chronić przed uszkodzeniem układ chłodniczy;
- **NIE** używać urządzenia do przechowywania środków medycznych.

## 2. OPIS I PRZEZNACZENIE URZĄDZENIA

- Urządzenie przeznaczone wyłącznie do szybkiego schładzania/mrożenia żywności do celów komercyjnych. Każde inne użycie może spowodować uszkodzenia urządzenia lub obrażeń ciała.
- Używanie urządzenia w jakimkolwiek innym celu należy uznać za niewłaściwe. Użytkownik ponosi wyłączną odpowiedzialność za niewłaściwe korzystanie z urządzenia.
- Obudowa urządzenia wykonana ze stali nierdzewnej;
- Elektroniczny sterownik z wyświetlaczem temperatury.

## 3. LOKALIZACJA I INSTALACJA

Wymij urządzenie z opakowania. Upewnij się, że wszystkie folie ochronne i powłoki zostały dokładnie usunięte ze wszystkich powierzchni. Aby zapobiec obrażeniom ciała lub uszkodzeniu urządzenia, zalecamy rozpakowanie i ustawienie urządzenia przez dwie osoby.

Klasa klimatyczna znajduje się na tabliczce znamionowej. Określa ona temperaturę otoczenia, w której urządzenie może być eksploatowane. Tabliczka znamionowa znajduje się z tyłu urządzenia.

Klasa klimatyczna	Maksymalna temperatura otoczenia	Wilgotność względna
3	25	60%
4	30	55%
5	40	40%

W celu zapewnienia wentylacji należy zachować odległość 10 cm między urządzeniem a ścianami lub innymi przedmiotami. Odległość tę należy zwiększyć, jeśli urządzenie znajduje się w pobliżu źródła ciepła.

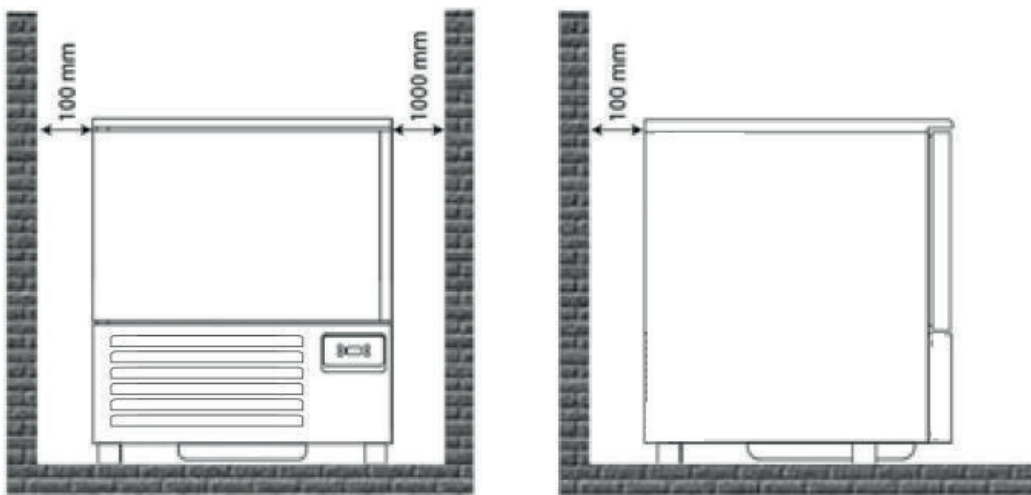

- Urządzenie należy ustawić na twardej, płaskiej i stabilnej powierzchni, aby zminimalizować hałas i wibracje. Wypoziomować urządzenie, regulując nóżki.
- Nie należy ustawiać urządzenia w miejscu narażonym na bezpośrednie działanie promieni słonecznych lub w pobliżu źródeł ciepła, takich jak piekarniki lub grzejniki.
- Należy zapewnić odpowiednią wentylację urządzenia.
- Sprawdzić, czy zasilanie i napięcie są zgodne z danymi podanymi na tabliczce znamionowej. Po zainstalowaniu urządzenie musi mieć swobodny dostęp do gniazdka elektrycznego.
- Podczas podłączania upewnij się, że wtyczka jest całkowicie włożona. Podczas odłączania trzymaj korpus wtyczki. Nigdy nie ciągnij bezpośrednio za przewód zasilający.
- Chłodziarka szokowa jest wyposażona w agregat chłodniczy, dlatego należy zwrócić uwagę, aby nie utrudniać cyrkulacji powietrza w urządzeniu w okolicy przedniej kratki, co pozwoli na prawidłową wymianę powietrza. Należy unikać odkładania produktów lub innych materiałów na obrzeżach chłodziarki szokowej. Należy pamiętać, że wzrost temperatury otoczenia lub niewystarczająca ilość powietrza dostarczanego do skraplacza agregatu chłodniczego zmniejsza wydajność chłodziarki szokowej, co może spowodować pogorszenie jakości produktów i zwiększenie zużycia energii.
- Jeśli urządzenie ma być wyłączone na dłuższy czas, należy je wyłączyć i odłączyć wtyczkę z gniazdka.
- Wyczyść urządzenie i pozostaw otwarte drzwiczki, aby zapobiec powstawaniu nieprzyjemnych zapachów.
- **Ważne!** Dla własnego bezpieczeństwa urządzenie musi być prawidłowo uziemione. Urządzenie jest wyposażone w przewód z wtyczką z przewodem uziemiającym. Wtyczkę należy podłączyć do prawidłowo uziemionego i zainstalowanego gniazdka. Jeśli nie rozumiesz instrukcji dotyczących uziemienia, skontaktuj się z wykwalifikowanym elektrykiem lub serwisem. W razie wątpliwości co do prawidłowego uziemienia urządzenia, poproś wykwalifikowanego elektryka o sprawdzenie obwodu i upewnienie się, że gniazdko jest prawidłowo uziemione.
- W przypadku odcięcia zasilania odczekaj co najmniej 3 minuty przed ponownym uruchomieniem urządzenia, aby uniknąć uszkodzenia sprężarki.
- **Uwaga:** Jeśli urządzenie nie było przechowywane lub przenoszone w pozycji pionowej, przed użyciem należy pozostawić je w pozycji pionowej na około 12 godzin.
- **Uwaga:** Przed pierwszym użyciem urządzenia należy wyczyścić półki i wnętrze wodą z właściwym detergentem.

#### 4. DANE TECHNICZNE

<b>Model</b>	<b>849055</b>
<b>Zasilanie (V/Hz)</b>	230 / 50
<b>Moc (W)</b>	760
<b>Czynnik chłodniczy</b>	R600a / 70 g
<b>Zakres temperatur (°C)</b>	+10 / -40
<b>Wymiary (WxDxH) (mm)</b>	760x730x850
<b>Klasa klimatyczna *</b>	4
<b>Waga (kg)</b>	86

\* 4 - do +30°C / wilgotność względna 55%

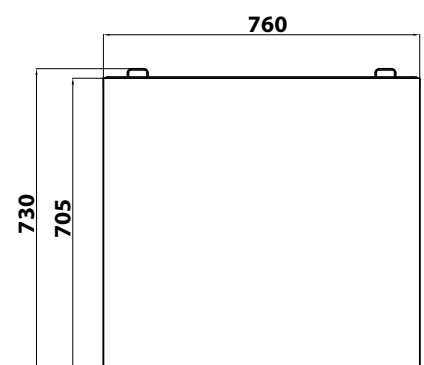
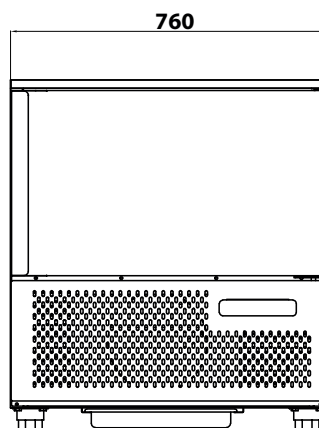
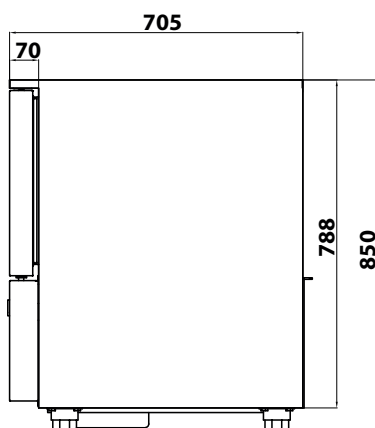



Urządzenie zawiera czynnik chłodzący R600a lub R290 - gaz naturalny, ekologiczny, łatwopalny. Zachować szczególną ostrożność, podczas transportu oraz instalowania urządzenia aby nie uszkodzić obiegu chłodzącego.

Jeśli zostanie wykryty wyciek, nie należy używać urządzeń / przedmiotów mogących spowodować przeskoczenie iskry lub ogień oraz wywietrzyć pomieszczenie. Aby uniknąć utworzenia się mieszanki zapalnego gazu, w przypadku wycieku z układu chłodniczego, należy zainstalować urządzenie w pomieszczeniu o wielkości 1m<sup>3</sup> dla każdego 8 g czynnika. Ilość czynnika chłodzącego, podana jest w tabeli „DANE TECHNICZNE” oraz na tabliczce znamionowej.

## 5. TRANSPORT I MAGAZYNOWANIE

Urządzenie zabezpieczone jest folią ochronną, umieszczone na drewnianej palecie, zapakowane w karton i zabezpieczone pasami.

- zapakowane urządzenie należy przechowywać w zadaszonym magazynie przy temperaturze otoczenia 0°C/+55°C oraz wilgotności 30-95%;
- zabronione jest ustawianie urządzeń jednego na drugim;
- należy zapoznać się z danymi na tabliczce znamionowej urządzenia. W przypadku uszkodzenia lub utraty tabliczki znamionowej należy ją niezwłocznie wymienić;
- nie odkręcać osłon bezpieczeństwa;
- po rozpakowaniu urządzenia należy ostrożnie usunąć folię ochronną oraz inne elementy zabezpieczające urządzenie podczas transportu;
- urządzenie transportować oraz magazynować wyłącznie w pozycji pionowej. Nigdy nie stawiać urządzenia na boku lub do góry nogami, ponieważ może to doprowadzić do uszkodzenia układu chłodzącego. Takie uszkodzenie nie podlega naprawie gwarancyjnej;
- nie umieszczać urządzenia w pobliżu produktów łatwopalnych, na powietrzu lub w miejscu narażonym na bezpośrednie działanie promieni słonecznych.

## 6. OBSŁUGA URZĄDZENIA

Po podłączeniu do zasilania urządzenie przechodzi w tryb „Stand-by”; na wyświetlaczu świeci się ikona.

Aby włączyć urządzenie, należy przytrzymać przycisk START/STOP  przez 3 sekundy. Wyświetlacz pokaże temperaturę w komorze.





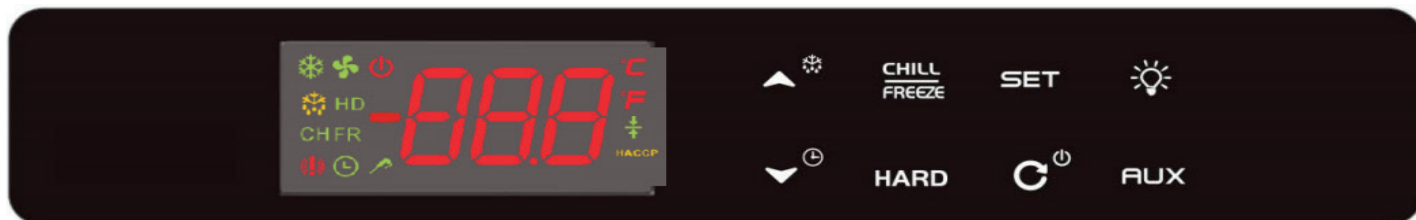

Po zakończeniu cyklu gwałtownego schładzania urządzenie przechodzi automatycznie w tryb przechowywania w temperaturze od +1°C do +4°C.

Po zakończeniu cyklu gwałtownego zamrażania urządzenie przechodzi automatycznie w tryb przechowywania w temperaturze od -20°C do -18°C.

Aby zachować zgodność z wymogami, podczas cyklu schładzania/mrożenia zaleca się nie otwierać drzwi schładzarki.

### 6.1. Ustawianie i regulacja temperatury





<b>SET</b>	Przycisk ustawiania parametrów		Cykl start/stop; tryb czuwania
	Cykl chłodzenia/zamrażania		Strzałka w dół / czas cyklu
	Cykl intensywny / standardowy		Strzałka w górę / cykl rozmrażania
	Sterowanie oświetleniem - dostępne tylko w niektórych wersjach		

### 6.2. Kombinacje klawiszy



**Uwaga:** Aby poprawnie aktywować funkcję, należy nacisnąć jednocześnie kombinację przycisków (COMBO).

#### Blokowanie lub odblokowywanie klawiatury:



Jeśli użytkownik końcowy ZABLOKUJE klawiaturę, żadne dodatkowe działania nie będą aktywne, a termostat pozwoli zakończyć bieżący cykl/operację.

Aby **ZABLOKOWAĆ (LOCK)**, naciśnij i przytrzymaj przyciski  oraz  przez 3 sekundy, aż na wyświetlaczu pojawi się napis „PoF”. Aby **ODBLOKOWAĆ (UNLOCK)**, naciśnij i przytrzymaj przyciski przez 3 sekundy, aż na wyświetlaczu pojawi się napis „Pon”.

#### Wejście do „trybu programowania”:

- naciśnięcie **SET** i  przez 3 sekundy (ikona  będzie migać), a na wyświetlaczu pojawi się nazwa pierwszego parametru „SeF”.





Poniżej kolejne kroki:







- Naciśnij przycisk **SET**, aby wyświetlić wartość „SeF”, a następnie naciśnij ponownie, aby przejść do kolejnych parametrów.
- Użyj klawiszy  oraz , aby zmienić wartość.

Naciśnij ponownie **SET**, aby zapisać nową wartość i przejść do następnego parametru.

**Aby wyjść z procedury:** Naciśnij SET +  lub poczekaj 15 sekund bez naciskania żadnego przycisku.

#### Kombinacje przycisków

 + 	Kombinacja klawiszy <b>UNLOCK</b> lub <b>LOCK</b> : stan blokady uniemożliwia edycję parametrów, gdy funkcje urządzenia są nadal aktywne.
<b>SET</b> + 	Przejdź do trybu programowania.
<b>SET</b> + 	Powrót do wyświetlanie temperatury komory.

Symbol	Znaczenie
	Aktywne odszranianie Aktywne ociekanie
<b>CH</b>	Świeci się – trwa cykl schładzania; Jeśli miga – cykl jest wybrany.
<b>FR</b>	Świeci się – trwa cykl zamrażania; Jeśli miga – cykl jest wybrany.
<b>HD</b>	Świeci się – trwa tryb intensywnego schładzania/zamrażania.
	Świeci się – trwa cykl z regulacją temperatury; Jeśli miga – cykl jest wybrany (temperatura jest wykrywana przez sondę „n2P”).
	Świeci się – urządzenie znajduje się w trybie czuwania.
	Świeci się – trwa cykl oparty na czasie; Jeśli miga – cykl jest wybrany. (temperatura jest wykrywana przez czujnik komory „rNP”).
	Świeci się - trwa cykl „Przechowywanie” (temperatura jest wykrywana przez sondę komory „rNP”).
	Jeśli po włączeniu urządzenia świeci się ALARM, sprawdź instrukcję „rozwiązywanie problemów”.

**Uwaga:** Ikona alarmu / wyświetlane etykiety alarmu:





W przypadku wystąpienia jednego lub więcej zdarzeń alarmowych, są one widoczne na wyświetlaczu i włącza się sygnał dźwiękowy (alarm akustyczny).

Niezależnie od tego, który przycisk zostanie naciśnięty, brzęczyk zostanie wyłączony, ale ikona alarmu i etykieta będą nadal widoczne.



Ikona alarmu i etykiety będą widoczne do momentu sprawdzenia i potwierdzenia sytuacji alarmowej przez użytkownika. Aby ręcznie zresetować alarm, należy nacisnąć przycisk **SET** i przytrzymać go przez 5 sekund.

### 6.3. Obsługa panelu sterowania

#### 1. Włączanie urządzenia/przełączanie w tryb czuwania

- Przytrzymaj przycisk  przez 3 sekundy, ikona  zaświeci się.
- Przytrzymaj przycisk  przez 3 sekundy, ikona  zgaśnie, a na wyświetlaczu pojawi się temperatura komory „rNP”.

## 2. Wybór cyklu temperatury

Naciśnij i zwolnij przycisk  cyklu chłodzenia/mrożenia, ikona  + **CH** będzie migać i zostanie wybrana.

**Uwaga:** Cykl temperaturowy został wybrany jako ustawienie domyślne zarówno dla cyklu chłodzenia, jak i zamrażania.

## 3. Wybór cyklu czasowego

- Naciśnij i zwolnij przycisk cyklu chłodzenia/zamrażania , naciśnij i przytrzymaj przycisk  przez 3 sekundy.

Ikona cyklu czasowego  + **CH** będzie migać i zostanie zaznaczona.

## 4. Rozpoczęcie lub zatrzymanie cyklu

Naciśnij i zwolnij przycisk START/STOP , cykl pracy zostanie zakończony, a na wyświetlaczu pojawi się temperatura komory „rNP”.





## 5. Wyświetlenie wartości sondy „Temperatura komory”

- Przytrzymaj przycisk Frost Buster **AUX** przez kilka sekund, a na wyświetlaczu pojawi się napis „rNP”.
- Naciśnij i zwolnij przycisk **SET**, a na wyświetlaczu pojawi się temperatura komory.
- Aby zakończyć procedurę:** Naciśnij i zwolnij kombinację klawiszy combo **SET** +  lub nie wykonuj żadnych czynności przez 3 sekundy, a na wyświetlaczu pojawi się wartość „n2P” lub pozostały czas cyklu.

## 6. Wyświetlenie wartości sondy temperatury

- Przytrzymaj przycisk Frost Buster **AUX** przez kilka sekund, a na wyświetlaczu pojawi się napis „rNP”.
- Naciśnij i zwolnij dwukrotnie przycisk **SET**, na wyświetlaczu pojawi się „n2P”.
- Naciśnij ponownie przycisk **SET**, aby wyświetlić wartość temperatury sondy.
- Aby zakończyć procedurę:** Naciśnij i zwolnij kombinację klawiszy combo **SET** +  lub nie wykonuj żadnych czynności przez 3 sekundy, a na wyświetlaczu pojawi się wartość „rNP” lub pozostały czas cyklu.



## 7. Uruchomienie cyklu rozmrażania

- Nie należy wybierać ani uruchamiać żadnego cyklu.
- Przytrzymaj przycisk STRZAŁKA W GÓRĘ  przez 3 sekundy, ikony rozmrażania i wentylatorów  +  będą włączone, a na wyświetlaczu pojawi się napis „def”.
- Aby zakończyć procedurę:** jeśli użytkownik końcowy chce przerwać cykl rozmrażania, należy nacisnąć i przytrzymać przycisk START/STOP  przez 3 sekundy, urządzenie wyłączy się i przejdzie w tryb czuwania.
- Gdy urządzenie zakończy cykl rozmrażania, na wyświetlaczu pojawi się wartość temperatury pokojowej „rNP”.

**Uwaga:** nie jest to obowiązkowe, ale zaleca się pozostawienie drzwi otwartych podczas cyklu rozmrażania.





### 6.4. Funkcja szybkiego chłodzenia i zamrażania

Cykl schładzania szokowego i zamrażania ma dwie główne opcje pracy: sterowanie temperaturą lub czasem:

 Jeśli operator wybierze opcję cyklu **TEMPERATURA**, temperatura będzie wykrywana przez sondę igłową „n2P”, a cykl zakończy się, gdy sonda igłowa osiągnie temperaturę wstępnie ustawioną zgodnie z wartością parametru **+3°C** dla chłodzenia i **-18°C** dla zamrażania. Po zakończeniu cyklu urządzenie automatycznie przełączy się w „tryb przechowywania”, który utrzyma przechowywaną żywność w temperaturze ustawionej wcześniej: chłodzenie **+2°C**; zamrażanie **-20°C**, aż do zakończenia trybu przechowywania poprzez naciśnięcie przycisku „START/STOP” .

Podczas cyklu temperatury wyświetlacz będzie zawsze pokazywał wartość temperatury sondy igłowej „n2P”. Po rozpoczęciu cyklu przechowywania wyświetlacz pokaże wartość temperatury komory „rNP”.

**Uwaga:** Użytkownik końcowy może zmienić wstępnie ustawioną temperaturę końcową sondy igłowej: (PO WYBORZE CYKLU, ale PRZED NACIŚNIĘCIEM przycisku START/STOP .

Przed rozpoczęciem cyklu należy nacisnąć i zwolnić przyciski GÓRA lub DÓŁ  . Na wyświetlaczu pojawi się wartość zadana temperatury, a ikona „C” zacznie migać. Następnie należy nacisnąć przyciski  lub , aby zmienić wartość zadaną, a następnie potwierdzić nowy parametr, naciskając przycisk **SET**. Zmieniona wartość zostanie zapisana.

 Jeśli użytkownik końcowy nie potwierdzi nowej wartości za pomocą przycisku **SET**, urządzenie powróci do wartości temperatury domyślnej (**-18°C**) po **15** sekundach.





Jeśli operator wybierze opcję cyklu CZAS, temperatura będzie wykrywana przez sondę komory „rNP”, a wyświetlacz termostatu pokaże wstępnie ustawiony cykl czasowy **120 min** dla chłodzenia i **240 min** dla zamrażania. Gdy temperatura komory osiągnie wstępnie ustawioną wartość **+3°C** dla chłodzenia i **-18°C** dla zamrażania, sprężarka zatrzyma się. Cykl zakończy się, gdy wstępnie ustawiony czas trwania cyklu osiągnie 0 min.

Po zakończeniu cyklu urządzenie przechodzi w tryb „przechowywania”, który utrzymuje przechowywaną żywność w temperaturze ustawionej zgodnie z wartością parametru: chłodzenie **+2°C**; zamrażanie **-20°C**, aż do zakończenia trybu przechowywania poprzez naciśnięcie przycisku „START/STOP” .

W trakcie cyklu czasowego wyświetlacz pokazuje czas pozostały do zakończenia cyklu. Po rozpoczęciu cyklu przechowy-

wania wyświetlacz pokazuje wartość temperatury w komorze „rNP”.

Uwaga: Użytkownik końcowy może zmienić czas wstępnego ustawienia w następujący sposób: (PO WYBORZE CYKLU, ALE PRZED NACIŚNIĘCIEM PRZYCISKU START/STOP ).

- Przed rozpoczęciem cyklu naciśnij i zwolnij przyciski GÓRA lub DÓŁ  ; a na wyświetlaczu pojawi się czas cyklu w jednostkach dziesiętnych (1 = 1 min.), a ikony „°C” + CH +  zaczną migać. Następnie naciśnij przyciski  lub , aby zmienić czas, a następnie potwierdź nową wartość, naciskając przycisk **SET**.

Zmieniona wartość zostanie zapisana.

Jeśli użytkownik końcowy nie potwierdzi nowej wartości za pomocą klawisza **SET**, urządzenie powróci do wartości domyślnej (120 min.) po 15 sekundach.

## 6.5. Możliwe cykle pracy

1. CYKL ŁAGODNEGO CHŁODZENIA
2. CYKL INTENSYWNEGO CHŁODZENIA
3. CYKL ŁAGODNEGO MROŻENIA
4. CYKL INTENSYWNEGO MROŻENIA





### 1. CYKL ŁAGODNEGO CHŁODZENIA





Aby uruchomić cykl łagodnego chłodzenia temperatury, należy postępować w następujący sposób:

Cykl łagodnego chłodzenia z regulacją temperatury jest podzielony na następujące 2 fazy:

- Chłodzenie szokowe
- Przechowywanie

Cykl ŁAGODNY stosuje się, gdy użytkownik końcowy chce uzyskać łagodny proces schładzania (temperatura w komorze nigdy nie spadnie poniżej zera); w pierwszej fazie temperatura komory wynosi 0,0°C (wartość parametru „rS1”). Gdy sonda igłowa osiągnie temperaturę +3°C (wartość parametru „iS1”), FAZA ŁAGODNEGO SCHŁODZENIA zostaje zatrzymana.

- a. Naciśnij i zwolnij jeden raz przycisk „Szybkie zamrażanie” , aby wybrać cykl z regulacją temperatury: ikona CH i ikona  sondy igłowej zaczną migać.
- b. Aby wybrać cykl CZAS, naciśnij raz przycisk „Szybkie zamrażanie”  +  i przytrzymaj przez 3 sekundy, ikona  zacznie migać i zostanie wybrana.

Naciśnij i zwolnij przycisk START/STOP , aby uruchomić cykl chłodzenia temperatury: ikona sprężarki  +  oraz **CH** i ikona sondy igłowej  zapalą się na stałe. (Zamiast tego włączy się cykl czasowy ).

Gdy temperatura sondy igłowej osiągnie ustawiony punkt lub cykl czasowy dobiegnie końca, alarm wizualny i dźwiękowy powiadomi o zakończeniu cyklu, urządzenie rozpocznie cykl przechowywania, a ikona  zacznie migać.

**Uwaga:** Podczas cyklu przechowywania na wyświetlaczu będzie widoczna temperatura komory „rNP”.





### 2. CYKL INTENSYWNEGO CHŁODZENIA







Aby uruchomić cykl intensywnego chłodzenia temperatury, należy postępować w następujący sposób:

Cykl intensywnego chłodzenia z regulacją temperatury dzieli się na następujące 3 fazy:

- Gwałtowne schładzanie Faza intensywna
- Chłodzenie szokowe
- Przechowywanie

Cykl INTENSYWNY jest stosowany, gdy użytkownik końcowy chce uzyskać szybki proces schładzania (temperatura komory będzie zawsze utrzymywana na poziomie ujemnym); podczas pierwszej fazy punkt nastawy temperatury komory wynosi -20°C (wartość parametru „rS1”). Gdy sonda igłowa osiągnie temperaturę +10°C (wartość parametru „iS1”), FAZA INTENSYWNEGO SCHŁODZENIA zostaje zatrzymana i rozpoczyna się cykl ŁAGODNEGO schładzania.

- a. Naciśnij i zwolnij jeden raz przycisk „Szybkie zamrażanie” , aby wybrać cykl z regulacją temperatury: ikona **CH** i ikona  sondy igłowej zaczną migać.
- b. Naciśnij i zwolnij przycisk **HARD/SOFT**: ikona **HD** włączy się.
- c. Aby wybrać cykl **CZAS**, naciśnij jednokrotnie przycisk „Szybkie zamrażanie”  +  i przytrzymaj przez 3 sekundy, ikona czasu  zacznie migać i zostanie wybrana.

- d. Naciśnij i zwolnij przycisk START/STOP , aby uruchomić cykl chłodzenia temperatury: ikona sprężarki  +  oraz **CH** i ikona sondy igłowej  zapalą się na stałe. (Zamiast tego włączy się cykl czasowy ).
- e. Gdy temperatura sondy igłowej osiągnie ustawiony punkt lub cykl czasowy dobiegnie końca, alarm wizualny i akustyczny powiadomi o kończącym się cyklu, urządzenie rozpocznie cykl przechowywania a ikona  zacznie migać.

**Uwaga:** Podczas cyklu przechowywania na wyświetlaczu będzie widoczna temperatura komory „rNP”.











### 3. CYKL ŁAGODNEGO MROŻENIA

Aby uruchomić cykl delikatnego zamrażania z regulacją temperatury, należy postępować w następujący sposób:

Cykl delikatnego zamrażania z regulacją temperatury dzieli się na następujące 3 fazy:

- Gwałtowne zamrażanie Faza łagodna
- Gwałtowne zamrażanie
- Przechowywanie

Cykl SOFT - łagodny jest używany, gdy użytkownik końcowy chce uzyskać płynny proces zamrażania (podczas fazy łagodnej, temperatura komory nigdy nie spadnie poniżej zera). Gdy sonda igłowa osiągnie temperaturę **+3°C** (wartość parametru „iS1”), FAZA ŁAGODNA ZAMRAŻANIA Z PRZEPŁYWEM ZIMNEGO POWIETRZA zostaje zatrzymana i rozpoczyna się cykl zamrażania z przepływem zimnego powietrza.

- a. Naciśnij dwukrotnie i zwolnij przyciski „Szybkie zamrażanie” , a ikony **FR** zaczną migać.
- b. Naciśnij i zwolnij przycisk **HARD/SOFT**: ikona **HD** włączy się.
- c. Aby wybrać cykl **CZAS**, należy dwukrotnie nacisnąć przycisk „Szybkie zamrażanie”  (Szybkie zamrażanie), ikona zamrażania zacznie migać, należy nacisnąć przycisk **HARD** +  i przytrzymać go przez 3 sekundy, ikona czasu  zacznie migać, a ikona **HD** zgaśnie.
- d. Naciśnij i zwolnij przycisk START/STOP , aby uruchomić cykl zamrażania miękkiego: ikona sprężarki  +  plus **FR** i ikona sondy igłowej  zaświecą się na stałe. (Cykl czasowy  będzie włączony).
- e. Gdy temperatura sondy igłowej osiągnie ustawiony punkt lub cykl czasowy dobiegnie końca, alarm wizualny i akustyczny powiadomi o kończącym się cyklu, urządzenie rozpocznie cykl przechowywania a ikona  zacznie migać.

**Uwaga:** Podczas cyklu przechowywania na wyświetlaczu będzie widoczna temperatura komory „rNP”.











### 4. CYKL INTENSYWNEGO MROŻENIA

Aby uruchomić cykl intensywnego zamrażania temperatury, należy postępować w następujący sposób:

Cykl intensywnego zamrażania z regulacją temperatury dzieli się na następujące fazy:

- Mrożenie szokowe
- Przechowywanie

Cykl HARD - intensywny jest używany, gdy użytkownik końcowy chce uzyskać szybki proces zamrażania (temperatura komory osiągnie temperaturę - 40°C (wartość parametru „rS1”). Gdy sonda igłowa osiągnie temperaturę -18°C (wartość parametru „iS”), FAZA GWAŁTOWNEGO SCHŁADZANIA zatrzymuje się i rozpoczyna się faza SZOKOWEGO ZAMRAŻANIA.

- a. Naciśnij dwukrotnie i zwolnij przyciski „Szybkie zamrażanie” , ikony **FR** zaczną migać, a ikona **HARD** będzie świecić.
- b. Aby wybrać cykl CZAS, naciśnij dwukrotnie przycisk „Szybkie zamrażanie” , ikona zamrażania **FR** zacznie migać, przytrzymaj przyciski  przez 3 sekundy, ikona czasu  zacznie migać.
- c. Naciśnij i zwolnij przycisk START/STOP , aby uruchomić cykl zamrażania miękkiego: ikona sprężarki  +  plus **FR, HD** i ikona sondy igłowej  zaświecą się na stałe. (Cykl czasowy  będzie włączony).
- d. Gdy temperatura sondy igłowej osiągnie ustawiony punkt lub cykl czasowy dobiegnie końca, alarm wizualny i akustyczny powiadomi o kończącym się cyklu, urządzenie rozpocznie cykl przechowywania a ikona  zacznie migać.

**Uwaga:** Podczas cyklu przechowywania na wyświetlaczu będzie widoczna temperatura komory „rNP”.

### 7. INFORMACJE OGÓLNE UŻYTKOWNIA

Chłodziarka szokowa nadaje się do szybkiego obniżania temperatury produktów spożywczych (patrz tabela temperatur w zależności od produktu, który ma zostać zamrożony).

Nie należy umieszczać w chłodziarce szokowej produktów spożywczych bezpośrednio po wyjęciu z pieca. Należy odczekać kilka minut przed umieszczeniem produktu w komorze i uruchomieniem cyklu.

Należy pamiętać, że czas potrzebny do obniżenia temperatury produktu zależy od kilku czynników, takich jak:

- Kształt, rodzaj i grubość naczynia, w którym przechowywana jest żywność
- Czy naczynie przechowywania żywności jest przykryte pokrywką.
- Właściwości fizyczne żywności: gęstość, zawartość wody i zawartość tłuszczu.
- Warunki temperaturowe żywności przed „schładzaniem szokowym/mrożeniem”.

Czas cyklu schładzania szokowego należy ustawić odpowiednio do rodzaju i/lub wagi potrawy.

### 7.1. Tryb wyboru cyklu (temperatura dodatnia lub ujemna)

Można wybrać następujące tryby cyklu schładzania szokowego:

**Według czasu:** jeśli użytkownik końcowy zna dokładny czas schładzania/mrożenia żywności. Po zakończeniu cyklu urządzenie automatycznie przełączy się w tryb przechowywania.

**Według temperatury:** za pomocą sondy igłowej, którą należy włożyć do środka żywności; ustawić temperaturę żywności do schładzania/mrożenia. Sonda wykrywa ustawioną temperaturę, po 1 sygnale dźwiękowym schładzarka przełącza się w tryb przechowywania (patrz rozdział dotyczący położenia sondy igłowej).

Cykl schładzania szokowego	Prędkość cyklu	Rodzaj żywności	Obciążenie	Cykl w rdzeniu żywności
<b>DODATNI</b>	Pełna prędkość	Do wszystkich gęstych potraw i dużych rozmiarów	maks. 15 kg	+3°C maks. 90 min.
<b>UJEMNY</b>	Pełna prędkość	Do wszystkich gęstych potraw i dużych rozmiarów	maks. 10 kg	Do -18°C (240 minut)
	Zmniejszona prędkość	Delikatne produkty, warzywa, kremy, desery łyżkowe, produkty o niewielkich rozmiarach		

### 7.2. Pomiar temperatury w rdzeniu produktu

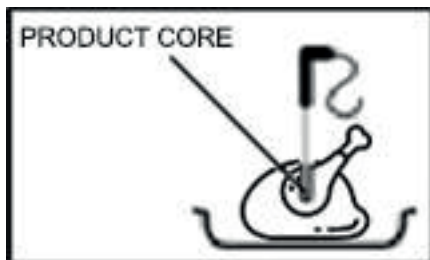

Jeśli grubość produktu na to pozwala, należy zawsze używać sondy temperatury, aby poznać dokładną temperaturę osiągniętą w środku produktu. Zaleca się nie przerywać cyklu schładzania przed osiągnięciem temperatury **+3 °C** w cyklu chłodzenie i **-18 °C** w cyklu mrożenie.

### 7.3. Jak załadować żywność

Nie wolno nakładać na siebie produktów spożywczych.

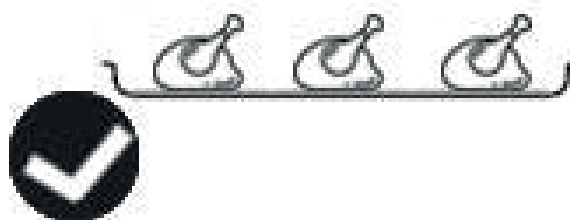
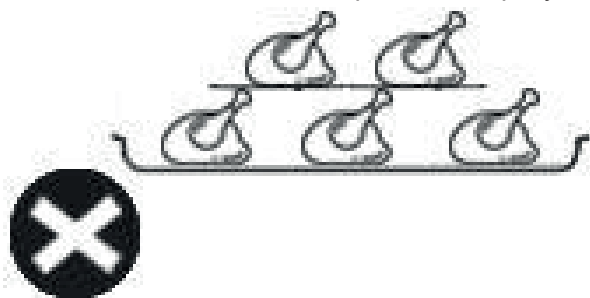

### 7.4. Odstęp między tackami

Aby zapewnić dobrą cyrkulację powietrza w komorze schładzarki szokowej, zachowaj odstęp (co najmniej 65 mm) między tackami:

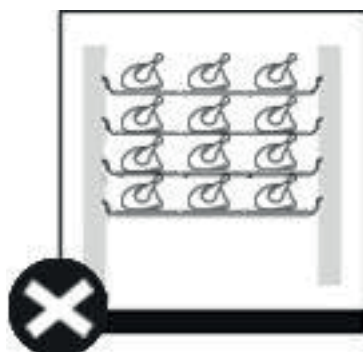

## 7.5. Pozycja tac

Aby zapewnić odpowiedni cykl schładzania/mrożenia:

- Tace nie powinny być umieszczone blisko parownika
- Należy zachować odpowiednią odległość między tacą a ściankami komory

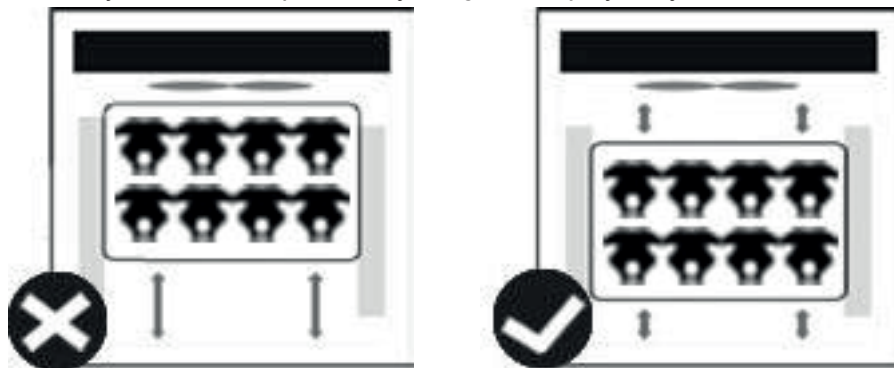

## 7.6. Przechowywanie żywności po cyklu schładzania

Produkty poddane szybkiemu schładzaniu/mrożeniu można przechowywać w lodówce i zachować ich właściwości organoleptyczne do 5 dni od zakończenia cyklu szybkiego schładzania. Ważne jest przestrzeganie „łańcucha chłodniczego” i utrzymywanie stałej temperatury w zakresie 0°C ÷ 4°C, w zależności od rodzaju produktu. Dzięki zastosowaniu techniki próżniowej czas przechowywania można wydłużyć do około 15 dni.

## 7.7. Przechowywanie żywności po cyklu błyskawicznego zamrażania

Mrożonki można przechowywać w zamrażarce, zachowując ich właściwości organoleptyczne przez kilka miesięcy od zakończenia cyklu zamrażania szokowego.

Po zakończeniu cyklu zamrażania szokowego żywność można bezpiecznie przechowywać przez okres od 3 do 18 miesięcy, w zależności od rodzaju produktu. Ważne jest, aby temperatura przechowywania nie przekraczała -20°C.



**OSTRZEŻENIE**

**Nie pozostawiaj gotowanej żywności w temperaturze otoczenia przez dłuższy czas przed rozpoczęciem cyklu schładzania szokowego/mrożenia.**

**Unikaj wycieku wilgoci, ponieważ istnieje ryzyko utraty właściwości konserwowanych produktów spożywczych.**

Żywność po schłodzeniu/zamrożeniu musi być zabezpieczona folią spożywczą (najlepiej próżniowo) z etykietą zawierającą następujące informacje:

- Zawartość
- Dzień przygotowania
- Data ważności



**OSTRZEŻENIE**

**Rozmrożonej żywności nie można ponownie zamrażać.**

## 8. GŁÓWNE PARAMETRY

Urządzenia do szybkiego chłodzenia mają 2 poziomy trybu programowania:

**POZIOM PIERWSZY:** „pr1” dla standardowych parametrów urządzenia, które należą do funkcji dodatkowych.

**POZIOM DRUGI:** Wszystkie parametry wrażliwe należące do 5 głównych cykli funkcjonalnych. (Cykl N.5, ponieważ cykl FROST BUST nie jest uwzględniony, ponieważ jest zgodny z parametrem „SE1” obecnym na liście POZIOMU PIERWSZEGO).

### 8.1. POZIOM PIERWSZY:

- a. Przytrzymaj kombinację klawiszy **SET** + ▼ przez 3 sekundy, ikony °C i °F zaczną migać.

Naciśnij i zwolnij przyciski W GÓRĘ ▲ lub W DÓŁ ▼, aby wybrać parametr.

Naciśnij i zwolnij przycisk **SET**, aby wyświetlić wartość.

Naciśnij i zwolnij przyciski W GÓRĘ ▲ lub W DÓŁ ▼, aby zmienić wartość.

Naciśnij i zwolnij przycisk **SET**, aby zapisać nową wartość i przejść do kolejnych parametrów.

**Aby zakończyć procedurę:** Naciśnij i zwolnij kombinację klawiszy **SET** + ▲ lub nie wykonuj żadnych czynności przez 15 sekund.

Parameter	Min.	Maks.	Jednostka	Wartość	Opis
SEf	-50	+50	°C/°F	-40	Punkt nastawy dla ochrony przed zamrażaniem (-40°C)
Hy	0.1	12	°C/°F	3	Histeresa sprężarki
AC	0	30	Min.	3	Opóźnienie restartu sprężarki
rPo	-12	+12	°C/°F	0	Kalibracja czujnika termostatu
P2P	N	Y	-----	Y	Obecność czujnika igłowego
ot2	-12	+12	°C/°F	-1	Kalibracja czujnika igłowego 2
CF	---	---	°C/°F	°C	Jednostka pomiaru temperatury
rES	In	dE	-----	In	Rozdzielczość (dla °C)
odc	-----	-----	-----	Fan	Nor, Fan, F-C
ndF	0	255	Min.	30	Maksymalny czas trwania odszraniania
dFd	-----	-----	-----	dEF	Rt, it, SET, dEF
Fdt	0	60	Min.	2	Czas ociekania
FnC	-----	-----	-----	o - Y	o-n, Cn, o-Y, Cy
ALU	ALL	+50°C	°C/°F	50	Alarm maksymalnej temperatury
ALL	-50°C	ALU	°C/°F	-50	Alarm minimalnej temperatury
AHY	0.1	12	°C/°F	2	Różnica przywrócenia alarmu
ALd	0	255	Min.	15	Opóźnienie alarmu temperatury
bUt	0	60	Sek.	30	Aktywacja brzęczyka na końcu cyklu





## 8.2. DRUGI POZIOM: dla następującego cyklu

1. CYKL ŁAGODNEGO CHŁODZENIA
2. CYKL INTENSYWNEGO CHŁODZENIA
3. CYKL ŁAGODNEGO MROŻENIA
4. CYKL INTENSYWNEGO MROŻENIA

**Uwaga:** w przypadku cyklu FROST BUST (ochrony przed zamrażaniem) sprawdź poprzednią zakładkę parametrów Pr1 (wartość parametru SEf).

Naciśnij odpowiednie przyciski, aby wybrać jeden z cykli pracy.

Ikony oznaczają cykl zgodnie z poniższym zestawieniem:

- a. Łagodne chłodzenie (ikona **CH**): odpowiedni przycisk 
- b. Intensywne chłodzenie (ikony **CH + HD**): odpowiedni przycisk 
- c. Łagodnego mrożenia (ikona **FR**): odpowiedni przycisk 
- d. Intensywne mrożenie (ikony **FR + HD**): odpowiedni przycisk 



Naciśnij i zwolnij przyciski W GÓRĘ  lub W DÓŁ , aby wybrać parametr.

Naciśnij i zwolnij przycisk **SET**, aby wyświetlić wartość.

Naciśnij i zwolnij przyciski W GÓRĘ  lub W DÓŁ , aby zmienić wartość.

Naciśnij i zwolnij przycisk **SET**, aby zapisać nową wartość i przejść do kolejnych parametrów.

Aby zakończyć procedurę: Naciśnij i zwolnij kombinację klawiszy **SET** +  lub nie wykonuj żadnych czynności przez 15 sekund.

Etykiety					Opis
cyS	tEP	tEP	tEP	tEP	Ustawienia cyklu
dbC	nie	nie	nie	nie	Odszranianie przed cyklem
dbH	nie	nie	nie	nie	Zakończenie odszraniania/przed przechowywaniem
cap	tak	tak	tak	tak	Tryb przechowywania po cyklu
rSP	-----	-----	-----	-----	Wartość zadana fazy wstępnego chłodzenia komory
PdP	-----	-----	-----	-----	Maksymalny czas trwania fazy wstępnego chłodzenia
iS1	3	10	3	-18	Wartość zadana dla sondy igłowej dla pierwszej fazy
rS1	0.0	-20	0.0	-40	Wartość zadana komory dla pierwszej fazy
Pd1	02:00	01:20	02:30	04:00	Czas trwania pierwszej fazy

iS2	-----	3	-18	-----	Wartość zadana dla sondy igłowej dla drugiej fazy
rS2	-----	0.0	-40	-----	Wartość zadana komory dla drugiej fazy
Pd2	OFF	00:40	01:30	OFF	Czas trwania drugiej fazy
HdS	2.0	2.0	-20.0	-20.0	Wartość zadana fazy utrzymania

### 8.3. Główne parametry

Parametr	Znaczenie
cyS	<b>Ustawienia cyklu</b> tEP: według temperatury; cykl jest wykonywany zgodnie z parametrem rEM tiM: cykl czasowy, oparty na Pd1, Pd2, Pd3 (parametr opcjonalny)
dbC	<b>Odszranianie przed cyklem</b> Tak = odszranianie zostanie przeprowadzone Nie = cykl rozpocznie się natychmiast bez odszraniania
dbH	<b>Rozmrażanie na koniec cyklu/przed przechowywaniem</b> Tak = rozmrażanie jest przeprowadzane Nie = faza przechowywania rozpoczyna się natychmiast
cap	<b>Tryb przechowywania po cyklu</b> Tak = faza przechowywania jest realizowana Nie = faza przechowywania jest wyłączona
rSP	<b>Faza wstępnego chłodzenia komory do wartości zadanej</b> Gdy temperatura zmierzona przez czujnik komory osiągnie tę wartość, bieżąca faza zostaje zakończona i rozpoczyna się następną.
PdP	<b>Maksymalny czas trwania fazy wstępnego chłodzenia</b> Jest to maksymalny czas trwania fazy wstępnego chłodzenia, jeśli temperatura określona w parametrze rSP nie zostanie osiągnięta przed upływem tego czasu, następuje przejście do następnej fazy. (Dostępne tylko w trybie chłodzenia)
iS1	<b>Wartość zadana dla sondy wtykowej dla pierwszej fazy</b> Gdy temperatura zmierzona przez sondy wtykowe osiągnie tę wartość, bieżąca faza zostaje zakończona i rozpoczyna się następną.
rS1	<b>Nastawa komory dla pierwszej fazy</b> Zapobiega spadkowi temperatury do zbyt niskiej wartości. Ta wartość steruje pracą sprężarki.
Pd1	<b>Jeśli cykl jest ustawiony na czas dla pierwszej fazy</b> Sprawdza się, czy sonda wkładana jest obecna (wyłączona do 4 godz. 00 min., res 10 min.). Po upływie tego czasu przechodzi do następnej fazy. <b>Jeśli cykl jest ustawiony na temperaturę dla pierwszej fazy</b> Wartość ta jest używana tylko wtedy, gdy jest obecna sonda wkładana; jest to maksymalny czas trwania pierwszej fazy, jeśli temperatura zdefiniowana w parametrze iS1 nie zostanie osiągnięta.
iS2	<b>Wartość zadana dla sondy igłowej dla drugiej fazy</b> Gdy temperatura zmierzona przez sondę igłową osiągnie tę wartość, bieżąca faza zostaje zakończona i rozpoczyna się następną.
rS2	<b>Nastawa komory dla drugiej fazy</b> Zapobiega spadkowi temperatury do zbyt niskiej wartości. Wartość ta steruje pracą sprężarki.
Pd2	<b>Jeśli cykl jest ustawiony na drugą fazę</b> Jeśli sonda igłowa nie jest obecna (wyłączona do 4 godz. 00 min., res 10 min.), po upływie tego czasu następuje przejście do następnej fazy. <b>Jeśli cykl jest ustawiony na temperaturę dla drugiej fazy</b> Wartość ta jest używana tylko wtedy, gdy jest obecna sonda igłowa; jest to maksymalny czas trwania drugiej fazy w przypadku, gdy temperatura w parametrze iS2 nie zostanie osiągnięta.
HdS	Punkt nastawy fazy utrzymania

## 9. CZYSZCZENIE I KONSERWACJA

### 9.1. Konserwacja rutynowa

**Przed czyszczeniem należy wyłączyć urządzenie i odłączyć je od zasilania.**

- Oczyszczyć obudowę i wnętrze urządzenia tak często, jak to możliwe.
- Konserwacja chłodziarki szokowej musi obejmować co najmniej jedno codzienne czyszczenie strefy załadunku, aby zapobiec rozwojowi i gromadzeniu się bakterii.
- Przed czyszczeniem komory należy przeprowadzić cykl rozmrażania, pozostawiając drzwi otwarte i wyjmując korek spustowy.
- Cykl rozmrażania schładzarki szokowej odbywa się w trybie ręcznym i może być wykonywany przy otwartych drzwiach.
- Po zakończeniu cyklu schładzania szokowego/mrożenia urządzenia należy wyjąć korek spustowy wody odpadowej, aby skroplona woda mogła spłynąć do zbiornika. Rura spustowa służy również do odprowadzania wszelkich płynów z produktu.
- Po zakończeniu każdego cyklu rozmrażania sprawdź poziom wody i w razie potrzeby opróżnij tackę (znajdującą się pod urządzeniem).
- Urządzenie należy czyścić wilgotną ściereczką. Nie dopuścić do zamoczenia przełącznika, panelu sterowania, kabla ani

wtyczki.

- Nie używać środków czyszczących o działaniu ściernym, produktów zawierających chlor, sodę kaustyczną, kwas solny, ocet i wybielacze chlorowe. Mogą one pozostawić szkodliwe pozostałości. Używać wyłącznie odpowiedniego detergentu i wody.
- Uszczelkę drzwi czyścić wyłącznie wodą.
- Upewnij się, że woda użyta do czyszczenia nie dostanie się do elementów elektrycznych.
- Nie wolno czyścić urządzenia strumieniem wody.
- Po czyszczeniu zawsze wytrzyj do sucha miękką ściereczką.
- Nie pozwól, aby woda użyta do czyszczenia spłynęła przez otwór odpływowy do miski parowej.
- Zachowaj ostrożność podczas czyszczenia tylnej części urządzenia.
- W razie konieczności naprawy należy zlecić je serwisowi lub technikowi.
- Jeśli urządzenie ma pozostać nieużywane przez dłuższy czas, należy odłączyć je od zasilania po ustawieniu przełącznika w pozycji OFF, opróżnić komorę chłodniczą i dokładnie wyczyścić.
- Konserwacja chłodziarki szokowej musi obejmować co najmniej jedno czyszczenie sondy temperatury dziennie.
- Zaleca się dokładne przepłukanie sondy czystą wodą i roztworem dezynfekującym.

## 9.2. Konserwacja specjalna

**Instrukcje podane w poniższym akapicie mogą być wykonywane przez wykwalifikowanych techników.**

- Okresowe czyszczenie skraplacza za pomocą odpowiednich narzędzi (odkurzacz lub miękkie szczotki) może wydłużyć żywotność urządzenia.
- Sprawdź, czy połączenia elektryczne nie są poluzowane.
- Sprawdź, czy termostat i czujnik działają prawidłowo.

## 9.3. Czyszczenie skraplacza

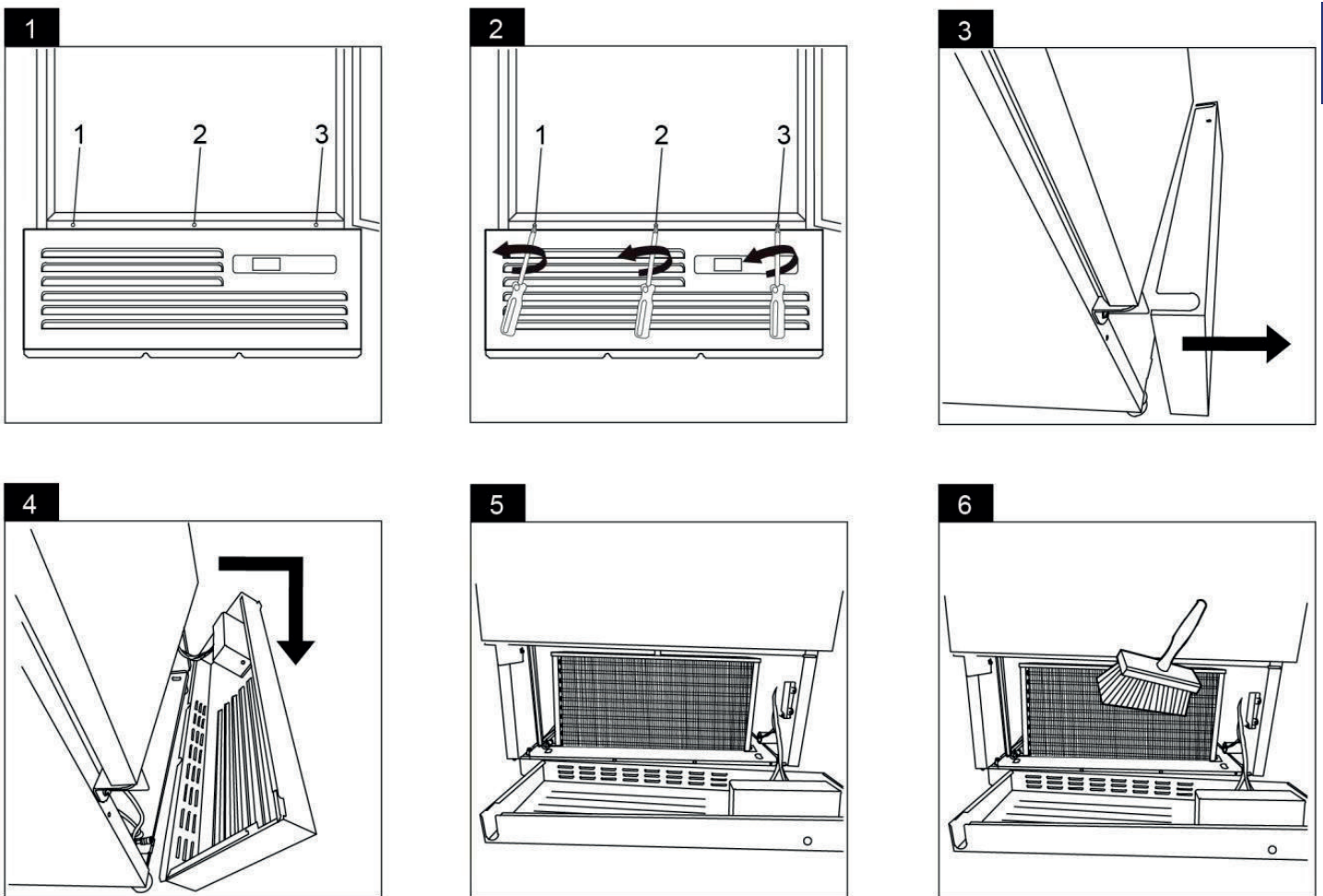

**Uwaga:** Te czynności na urządzeniu powinny być wykonywane tylko przez przeszkolony personel lub wykwalifikowanego technika, gdyż są narażone na kontakt z częściami pod napięciem i ryzyko porażenia prądem.

## 10. ROZWIĄZYWANIE PROBLEMÓW

Usterka	Potencjalna awaria	Działania mające na celu rozwiązanie problemu
Urządzenie nie działa	Urządzenie nie jest włączone	Sprawdzić, czy urządzenie jest prawidłowo podłączone i włączone.
	Wtyczka i/lub przewód są uszkodzone	Skontaktować się z przedstawicielem lub wykwalifikowanym technikiem
	Przepalił się bezpiecznik	Wymień bezpiecznik (wtyczka UK)
	Zasilanie	Sprawdź zasilanie

Urządzenie włącza się, ale temperatura jest zbyt wysoka/niska	Zbyt dużo lodu na parowniku	Rozmrażanie urządzenia
	Skraplacz zablokowany przez kurz	Skontaktować się z przedstawicielem lub wykwalifikowanym technikiem
	Drzwiczki nie są prawidłowo zamknięte	Sprawdź, czy drzwi są zamknięte i czy uszczelki nie są uszkodzone
	Urządzenie znajduje się w pobliżu źródła ciepła lub przepływ powietrza do skraplacza jest zakłócony	Przenieść lodówkę w bardziej odpowiednie miejsce
	Temperatura otoczenia jest zbyt wysoka	Zwiększyć wentylację lub przenieść urządzenie w chłodniejsze miejsce
	W urządzeniu przechowywane są nieodpowiednie produkty spożywcze	Usunąć nadmiernie gorące produkty spożywcze lub blokady wentylatora.
	Urządzenie jest przeciążone	Zmniejszyć ilość żywności przechowywanej w urządzeniu.
Urządzenie wydaje nietypowy dźwięk	Poluzowana nakrętka/śruba	Sprawdź i dokręć wszystkie nakrętki i śruby
	Urządzenie nie zostało zainstalowane w równej lub stabilnej pozycji	Sprawdź pozycję montażową i zmień ją w razie potrzeby
Urządzenie wycieka wodę	Urządzenie nie jest prawidłowo wypoziomowane	Wyregulować nóżki w celu wypoziomowania urządzenia (jeśli dotyczy)
	Otwór wylotowy jest zablokowany	Oczyść wylot wylotowy
	Przepływ wody do odpływu jest zablokowany	Oczyść podłogę urządzenia (jeśli dotyczy)
	Pojemnik na wodę jest uszkodzony	Skontaktować się z przedstawicielem lub wykwalifikowanym technikiem
	Tacka ociekowa jest przepełniona	Opróżnić tackę ociekową (jeśli dotyczy)
Alarm: rPf	Awaria sondy komory	Połączenie sondy jest luźne lub nie działa, sprawdź połączenie termostatu Moc sprężarki zgodnie z parametrami Con i Cof.
Alarm: 2nf	Awaria sondy igłowej	Połączenie sondy jest luźne lub nie działa, sprawdź połączenie termostatu
Alarm: AH	Alarm maksymalnej temperatury	Wyjścia bez zmian. (reset ręczny)
Alarm: LA	Alarm minimalnej temperatury	Wyjścia bez zmian.
Alarm: OCF	Maksymalny czas cyklu został przekroczony	Wyjścia bez zmian. W każdym przypadku cykl kończy się po osiągnięciu temperatury końcowej (reset ręczny).
Alarm: dA	Alarm otwartych drzwi	Zgodnie z „rrd” do sterowania wentylatorami i sprężarką
Alarm: CPA	Alarm zabezpieczenia sprężarki	Wyjścia bez zmian.

## 11. SCHEMAT ELEKTRYCZNY

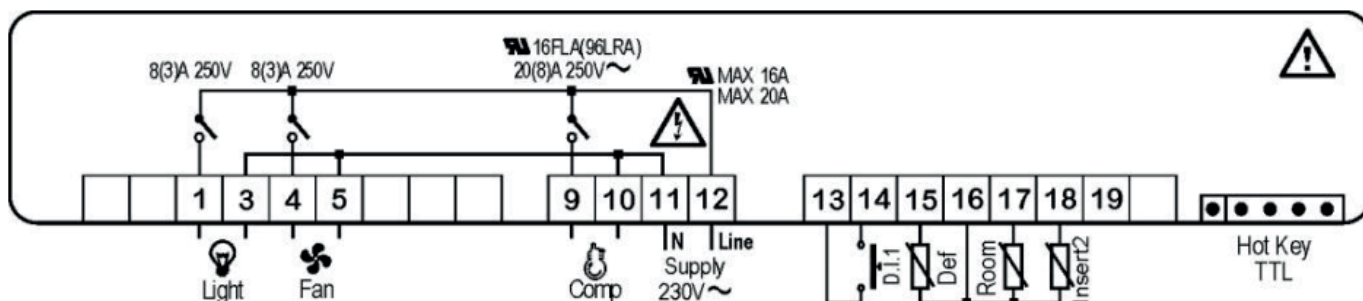

## 12. USUWANIE ZUŻYTYCH URZĄDZEŃ

Informacja dla użytkowników o prawidłowych zasadach postępowania ze zużytym sprzętem elektrycznym i elektronicznym

- **Zostaw stary sprzęt w sklepie, w którym kupujesz nowe urządzenie.** Każdy sklep ma obowiązek nieodpłatnego przyjęcia starego sprzętu jeśli kupimy w nim nowy sprzęt tego samego typu i w tej samej ilości. Warunkiem jest dostarczenie sprzętu do sklepu na swój koszt.
- **Odnies zużyty sprzęt do punktu zbierania.** Informację o najbliższej lokalizacji znajdziecie Państwo na gminnej stronie internetowej lub tablicy ogłoszeń urzędu gminy., a także na [www.electro-system.pl](http://www.electro-system.pl).
- **Zostaw sprzęt w punkcie serwisowym.** Jeżeli naprawa sprzętu jest nieopłacalna lub niemożliwa ze względów technicznych, serwis jest zobowiązany do nieodpłatnego przyjęcia tego urządzenia.
- **Oddaj zużyty sprzęt nie ruszając się z domu.** Jeśli nie mają Państwo czasu lub możliwości przewiezienia swojego

sprzętu do punktu zbiórki, można skorzystać z usług specjalistycznych firm.

**Pamiętaj! Nie wyrzucaj zużytego sprzętu łącznie z innymi odpadami.**

**Grożą Ci za to wysokie kary pieniężne.**



Symbol przekreślonego kosza na śmieci na produkcie, jego opakowaniu lub instrukcji oznacza, że produktu nie wolno wyrzucać do zwykłych pojemników na odpady. Obowiązkiem użytkownika jest przekazanie zużytego sprzętu do wyznaczonego punktu zbiórki w celu właściwego jego przetworzenia.

### **13. GWARANCJA**

Sprzedawca odpowiada z tytułu rękojmi bądź gwarancji. W przypadku stwierdzenia uszkodzeń wynikających z powstania osadów wapnia w urządzeniu, nie podlegają one naprawie gwarancyjnej. Gwarancja nie obejmuje także: uszkodzeń powstałych w wyniku działania sił zewnętrznych takich jak wyładowania atmosferyczne, zmiana napięcia zasilania, nieprawidłowego ustawienia wartości napięcia elektrycznego, zasilanie z nieodpowiedniego gniazda zasilania, mechanicznych, termicznych, chemicznych uszkodzeń sprzętu i wywołanych nimi wad. Wymianie gwarancyjnej nie podlegają takie elementy jak: żarówki, elementy gumowe, elementy grzewcze zniszczone kamieniem kotłowym, śruby oraz elementy ulegające naturalnemu zużyciu np; palniki, uszczelki gumowe oraz wszelkiego rodzaju elementy uszkodzone mechanicznie.

Wir danken Ihnen für den Kauf unseres Produktes. Vor der ersten Inbetriebnahme lesen Sie sich bitte sorgfältig diese Bedienungsanleitung durch.

Jegliches Kopieren dieser Bedienungsanleitung ohne Zustimmung des Herstellers ist verboten.

Die Bilder und Zeichnungen wurden anschaulich dargestellt und können von Ihrem Gerät abweichen.

**VORSICHT:** Die Bedienungsanleitung soll an einem sicheren und für das Personal allgemein zugänglichen Platz aufbewahrt werden. Der Hersteller behält sich das Recht vor, technische Parameter bei den Geräten ohne Ankündigung zu ändern.

## 1. SICHERHEITSHINWEISE

- Fehlbedienung oder unsachgemäßer Gebrauch können starke Beschädigungen am Gerät oder Menschenverletzung zur Folge haben.
- Das Gerät kann nur zu dem Zwecke genutzt werden, zu dem es entwickelt wurde.
- Der Hersteller übernimmt keinerlei Haftung für Schäden, die auf eine fehlerhafte Bedienung oder unsachgemäßen Gebrauch zurückzuführen sind.
- Bei der Nutzung schützen Sie das Gerät und den Stecker des Stromversorgungskabels vor dem Kontakt mit Wasser oder anderen Flüssigkeiten. Fällt das Gerät aus Versehen ins Wasser, sollten Sie den Stecker aus der Steckdose ziehen und nachfolgend von einem Fachmann überprüfen lassen

### Bei Nichtbeachtung dieser Bedienungsanleitung kann Lebensgefahr bestehen

- Öffnen Sie nie selbst das Gehäuse des Geräts.
- Stecken Sie keine Gegenstände in Öffnungen im Gehäuse des Geräts.
- Fassen Sie den Stecker des Stromversorgungskabels nie mit nassen Händen an.
- Kontrollieren Sie regelmäßig den Zustand des Steckers und des Kabels. Sind der Stecker oder das Kabel beschädigt, beauftragen Sie eine Fachservicestelle mit der Reparatur.
- Fällt das Gerät hin oder wird es auf eine andere Weise beschädigt, soll es vor weiterem Gebrauch immer geprüft werden und evtl. in einer Fachservicestelle repariert werden.
- Reparieren Sie nie das Gerät selbst – **es besteht Lebensgefahr.**
- Schützen Sie das Stromversorgungskabel vor dem Kontakt mit scharfen oder heißen Gegenständen und halten Sie es weit von offenem Feuer fern. Wollen Sie das Gerät aus der Steckdose ziehen, dann halten Sie immer den Stecker in der Hand, ziehen Sie nie an dem Kabel.
- Sichern Sie das Kabel (oder das Verlängerungskabel) auf solche Weise, so dass es nicht aus Versehen aus der Steckdose gezogen werden kann, oder dass niemand darüber stolpert.
- Kontrollieren Sie den Betrieb des Geräts während seiner Nutzung.
- Kinder unter 8 Jahren, Personen mit verminderten physischen, geistigen Fähigkeiten, sowie unerfahrene Personen oder Personen ohne Kenntnis des Geräts können das Gerät bedienen, wenn eine entsprechende Aufsicht über diese Personen gewährleistet wird oder, wenn sie hinsichtlich der sicheren Nutzung des Geräts geschult werden, so dass sie sich mit den bei der Nutzung des Geräts verbundenen Gefahren klar machen können. Kinder dürfen mit dem Gerät nicht spielen. Es ist untersagt, die Reinigung und Wartung des Geräts durch die Kinder ohne Aufsicht vorzunehmen.
- Wird das Gerät zeitweilig nicht benutzt oder gereinigt, schalten Sie es von der Betriebsspannung ab. Der abgeschaltete Stecker muss auf einem sichtbaren Platz platziert werden.
- **Vorsicht!** Wird der Stecker des Stromversorgungskabels zum Stecker angeschaltet, bleibt das Gerät die ganze Zeit unter Spannung.
- Schalten Sie das Gerät aus, bevor Sie den Stecker aus der Steckdose ziehen.
- Ziehen Sie nie das Gerät mithilfe des Stromversorgungskabels.
- Es ist **verboten**, explosive Stoffe wie Aerosoldosen/brennbare Gase im Gerät aufzubewahren.
- **WARNUNG:** Die Lüftungsöffnungen im Gerätegehäuse oder in der Einbaukonstruktion dürfen nicht abgedeckt werden.
- **WARNUNG:** Um den Abtauvorgang zu beschleunigen, dürfen keine mechanischen oder anderen Mittel verwendet werden, die nicht vom Hersteller empfohlen werden.
- **WARNUNG:** Das Kühlsystem vor Beschädigungen schützen.
- Das Gerät NICHT zur Aufbewahrung von medizinischen Produkten verwenden.

## 2. BESCHREIBUNG UND VERWENDUNGSZWECK DES GERÄTS

- Dieses Gerät ist ausschließlich für die schnelle Kühlung/Gefrierung von Lebensmitteln für gewerbliche Zwecke bestimmt. Jede andere Verwendung kann zu Schäden am Gerät oder zu Verletzungen führen.
- Die Verwendung des Geräts für andere Zwecke gilt als unsachgemäß. Der Benutzer ist allein verantwortlich für die unsachgemäße Verwendung des Geräts.
- Das Gehäuse des Geräts besteht aus Edelstahl.
- Elektronische Steuerung mit Temperaturanzeige.

## 3. STANDORT UND INSTALLATION

Nehmen Sie das Gerät aus der Verpackung. Stellen Sie sicher, dass alle Schutzfolien und Beschichtungen vollständig von allen Oberflächen entfernt wurden. Um Verletzungen oder Schäden am Gerät zu vermeiden, empfehlen wir, das Gerät zu zweit auszupacken und aufzustellen.

Die Klimaklasse ist auf dem Typenschild angegeben. Sie gibt die Umgebungstemperatur an, bei der das Gerät betrieben werden kann. Das Typenschild befindet sich auf der Rückseite des Geräts.

Klimaklasse	Maximale Umgebungstemperatur	Relative Luftfeuchtigkeit
3	25	60%
4	30	55%
5	40	40%

Um eine ausreichende Belüftung zu gewährleisten, halten Sie einen Abstand von 10 cm zwischen dem Gerät und Wänden oder anderen Gegenständen ein. Vergrößern Sie diesen Abstand, wenn das Gerät in der Nähe einer Wärmequelle steht.

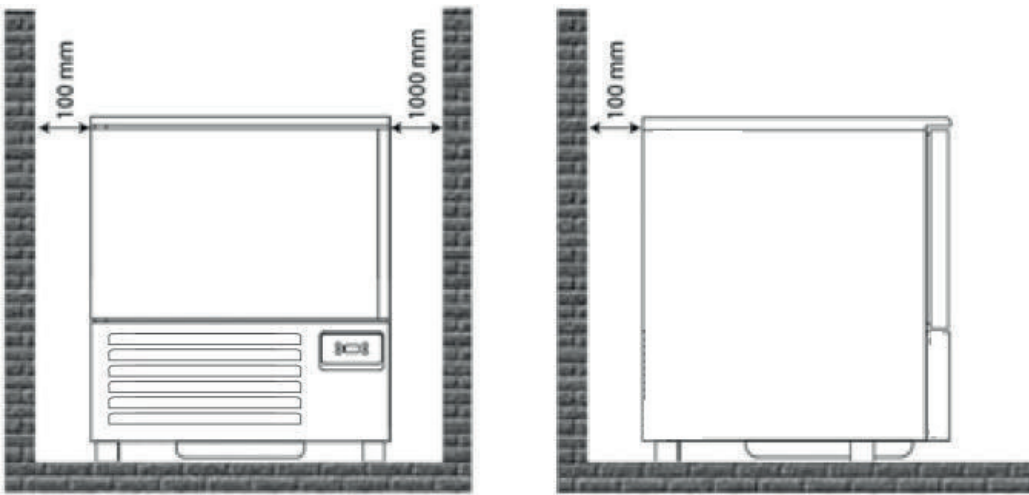

- Das Gerät sollte auf einer harten, ebenen und stabilen Oberfläche aufgestellt werden, um Geräusche und Vibrationen zu minimieren. Richten Sie das Gerät mit den Füßen waagrecht aus.
- Stellen Sie das Gerät nicht in direktem Sonnenlicht oder in der Nähe von Wärmequellen wie Öfen oder Heizkörpern auf.
- Sorgen Sie für eine ausreichende Belüftung des Geräts.
- Überprüfen Sie, ob die Stromversorgung und die Spannung mit den Angaben auf dem Typenschild übereinstimmen. Nach der Installation muss das Gerät freien Zugang zur Steckdose haben.
- Achten Sie beim Anschließen darauf, dass der Stecker vollständig eingesteckt ist. Halten Sie beim Trennen den Stecker fest. Ziehen Sie niemals direkt am Netzkabel.
- Der Schnellkühler ist mit einer Kühleinheit ausgestattet, daher muss darauf geachtet werden, dass die Luftzirkulation im Bereich des Frontgitters nicht behindert wird, um einen ordnungsgemäßen Luftaustausch zu gewährleisten. Stellen Sie keine Produkte oder andere Materialien auf die Kanten des Schnellkühlers. Bitte beachten Sie, dass eine Erhöhung der Umgebungstemperatur oder eine unzureichende Luftzufuhr zum Kondensator der Kühleinheit die Leistung des Schnellkühlers verringert, was zu einer Verschlechterung der Produktqualität und einem erhöhten Energieverbrauch führen kann.
- Wenn das Gerät für längere Zeit ausgeschaltet werden soll, schalten Sie es aus und ziehen Sie den Stecker aus der Steckdose.
- Reinigen Sie das Gerät und lassen Sie die Tür offen, um unangenehme Gerüche zu vermeiden.
- Wichtig! Zu Ihrer Sicherheit muss das Gerät ordnungsgemäß geerdet sein. Das Gerät ist mit einem Kabel mit Erdungsstecker ausgestattet. Der Stecker muss an eine ordnungsgemäß geerdete und installierte Steckdose angeschlossen werden. Wenn Sie die Erdungshinweise nicht verstehen, wenden Sie sich an einen qualifizierten Elektriker oder Servicetechniker. Wenn Sie sich über die korrekte Erdung des Geräts nicht sicher sind, lassen Sie den Stromkreis von einem qualifizierten Elektriker überprüfen und stellen Sie sicher, dass die Steckdose ordnungsgemäß geerdet ist.
- Wenn die Stromversorgung unterbrochen wird, warten Sie mindestens 3 Minuten, bevor Sie das Gerät wieder einschalten, um Schäden am Kompressor zu vermeiden.
- **Hinweis:** Wenn das Gerät nicht aufrecht gelagert oder transportiert wurde, lassen Sie es vor dem Gebrauch etwa 12 Stunden lang aufrecht stehen.
- **Hinweis:** Reinigen Sie die Einlegeböden und den Innenraum vor dem ersten Gebrauch mit Wasser und einem geeigneten Reinigungsmittel.

#### 4. TECHNISCHE DATEN

<b>Modell</b>	<b>849055</b>
<b>Stromversorgung (V/Hz)</b>	230 / 50
<b>Leistung (W)</b>	760
<b>Kältemittel</b>	R600a / 70 g
<b>Temperaturbereich (°C)</b>	+10 / -40
<b>Abmessungen (BxTxH) (mm)</b>	760x730x850
<b>Klimaklasse *</b>	4
<b>Gewicht (kg)</b>	86

\* 4 bis +30 °C / relative Luftfeuchtigkeit 55 %

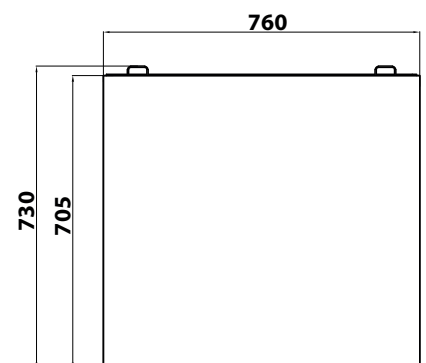
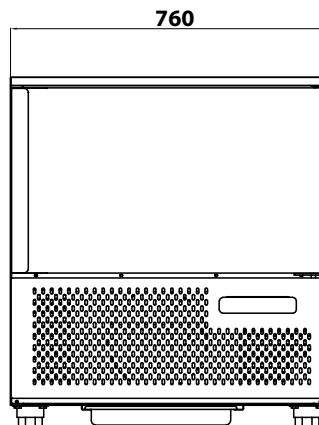
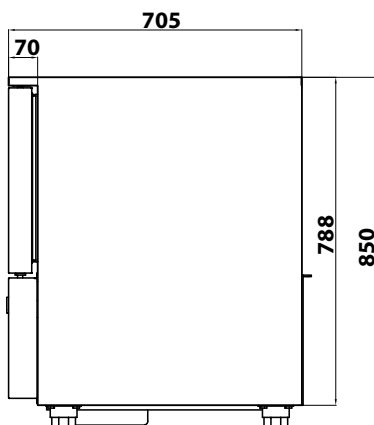



Das Gerät enthält das Kältemittel R600a oder R290 – ein natürliches, umweltfreundliches, brennbares Gas. Achten Sie beim Transport und bei der Installation des Geräts besonders darauf, den Kühlkreislauf nicht zu beschädigen. Wenn ein Leck festgestellt wird, verwenden Sie keine Geräte/Gegenstände, die Funken oder Feuer verursachen können, und lüften Sie den Raum. Um die Bildung eines brennbaren Gasgemisches im Falle eines Lecks aus dem Kühlsystem zu vermeiden, installieren Sie das Gerät in einem Raum mit einem Volumen von 1 m<sup>3</sup> pro 8 g Kältemittel. Die Kältemittelmenge ist in der Tabelle „TECHNISCHE DATEN“ und auf dem Typenschild angegeben.

## 5. TRANSPORT UND LAGERUNG

Das Gerät ist mit einer Schutzfolie versehen, auf einer Holzpalette platziert, in einem Karton verpackt und mit Gurten gesichert.

- Das verpackte Gerät sollte in einem überdachten Lager bei einer Umgebungstemperatur von 0 °C/+55 °C und einer Luftfeuchtigkeit von 30–95 % gelagert werden.
- Geräte nicht übereinander stapeln.
- Lesen Sie die Angaben auf dem Typenschild des Geräts. Wenn das Typenschild beschädigt ist oder fehlt, ersetzen Sie es sofort.
- Entfernen Sie nicht die Schutzabdeckungen.
- Entfernen Sie nach dem Auspacken des Geräts vorsichtig die Schutzfolie und andere Elemente, die das Gerät während des Transports gesichert haben.
- Transportieren und lagern Sie das Gerät ausschließlich in aufrechter Position. Legen Sie das Gerät niemals auf die Seite oder auf den Kopf, da dies das Kühlsystem beschädigen kann. Solche Schäden sind nicht durch die Garantie abgedeckt.
- Stellen Sie das Gerät nicht in der Nähe von brennbaren Produkten, im Freien oder an einem Ort auf, der direkter Sonneneinstrahlung ausgesetzt ist.

## 6. GERÄTEBETRIEB

Wenn das Gerät an die Stromversorgung angeschlossen ist, wechselt es in den „Standby“-Modus; das Symbol leuchtet auf dem Display auf.

Um das Gerät einzuschalten, halten Sie die START/STOP-Taste 3 Sekunden lang gedrückt. Das Display zeigt die Temperatur in der Kammer an.

Nach Abschluss des Schnellkühlzyklus schaltet das Gerät automatisch in den Lagerungsmodus bei einer Temperatur zwischen +1 °C und +4 °C.

Nach Abschluss des Schnellgefrierzyklus schaltet das Gerät automatisch in den Lagerungsmodus bei einer Temperatur zwischen -20 °C und -18 °C.

Um die Anforderungen zu erfüllen, wird empfohlen, die Kühlraumtür während des Kühl-/Gefrierzyklus nicht zu öffnen.

### 6.1. Temperatureinstellung und -anpassung

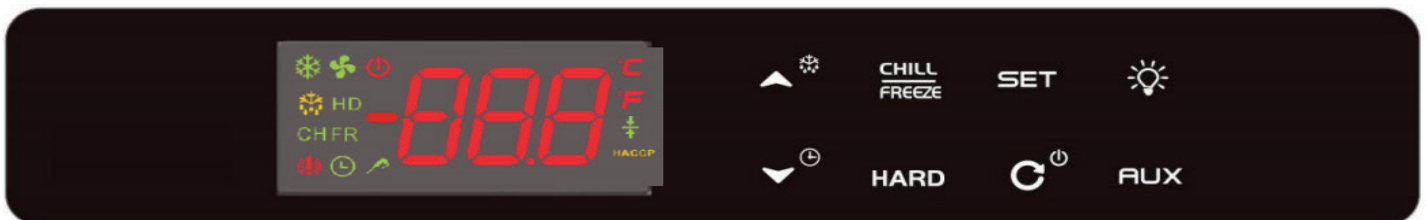



<b>SET</b>	Parametereinstellungstaste		Start/Stopp-Zyklus; Standby-Modus
	Kühl-/Gefrierzyklus		Pfeil nach unten / Zykluszeit
	Intensiv-/Standardzyklus		Pfeil nach oben / Abtauzyklus
	Beleuchtungssteuerung – nur in einigen Versionen verfügbar		

### 6.2. Tastenkombinationen

**Hinweis:** Um die Funktion korrekt zu aktivieren, müssen Sie die Tastenkombination (COMBO) gleichzeitig drücken.

#### Sperrern oder Entsperren der Tastatur:



Wenn der Endbenutzer die Tastatur SPERRT, werden keine weiteren Aktionen ausgeführt und der Thermostat beendet den aktuellen Zyklus/Vorgang.

Um das Gerät zu sperren (LOCK), drücken  und  halten Sie die Tasten und 3 Sekunden lang, bis auf dem Display „PoF“ erscheint. Um das Gerät zu entsperren (UNLOCK), drücken und halten Sie die Tasten 3 Sekunden lang, bis auf dem Display „Pon“ erscheint.

#### Aufrufen des „Programmiermodus“:

- Drücken Sie **SET** und  3 Sekunden lang (das Symbol  blinkt), und auf dem Display erscheint der Name des ersten Parameters „SeF“.





Hier sind die nächsten Schritte:







- Drücken Sie die Taste **SET**, um den Wert „SeF“ anzuzeigen, und drücken Sie sie erneut, um zu den nächsten Parametern zu gelangen.
- Verwenden Sie die Tasten  und , um den Wert zu ändern.

Drücken Sie erneut **SET**, um den neuen Wert zu speichern und zum nächsten Parameter zu gelangen.

Um den Vorgang zu beenden: Drücken Sie **SET** +  oder warten Sie 15 Sekunden, ohne eine Taste zu drücken.

#### Tastenkombinationen

 + 	Tastenkombination <b>UNLOCK</b> oder <b>LOCK</b> : Der Sperrzustand verhindert die Bearbeitung der Parameter, während die Funktionen des Geräts weiterhin aktiv sind.
<b>SET</b> + 	Wechseln Sie in den Programmiermodus.
<b>SET</b> + 	Zurück zur Anzeige der Kammer-Temperatur.

Symbol	Bedeutung
	Aktives Abtauen Aktives Abtropfen
<b>CH</b>	Leuchtet – Kühlzyklus läuft; Blinkt – Zyklus ist ausgewählt.
<b>FR</b>	Leuchtet – der Gefrierzyklus läuft; Blinkt – der Zyklus ist ausgewählt.
<b>HD</b>	Leuchtet – der Intensivkühl-/Gefrierbetrieb läuft.
	Leuchtet – der Temperaturregelungszyklus läuft; Blinkt – der Zyklus ist ausgewählt (die Temperatur wird vom Fühler „n2P“ erfasst).
	Leuchtet – das Gerät befindet sich im Standby-Modus.
	Leuchtet – ein zeitgesteuerter Zyklus läuft; blinkt – der Zyklus ist ausgewählt. (Die Temperatur wird durch den Kammernfühler „rNP“ gemessen).
	Leuchtet – der Zyklus „Aufbewahrung“ läuft (die Temperatur wird durch den Kammernfühler „rNP“ gemessen).
	Wenn nach dem Einschalten des Geräts die ALARM-Anzeige leuchtet, lesen Sie die Anleitung „Fehlerbehebung“.

**Hinweis:** Alarmsymbol / angezeigte Alarmbezeichnungen:



Wenn ein oder mehrere Alarmereignisse auftreten, werden diese auf dem Display angezeigt und ein akustisches Signal (Alarmton) ertönt.



Unabhängig davon, welche Taste gedrückt wird, wird der Summer ausgeschaltet, aber das Alarmsymbol und die Beschriftung bleiben weiterhin sichtbar.

Das Alarmsymbol und die Beschriftung bleiben sichtbar, bis die Alarmsituation vom Benutzer überprüft und bestätigt wurde. Um den Alarm manuell zurückzusetzen, drücken Sie die **SET**-Taste und halten Sie sie 5 Sekunden lang gedrückt.



### 6.3. Bedienung des Bedienfelds

#### 1. Einschalten des Geräts/Umschalten in den Standby-Modus

- Halten Sie die Taste **START/STOP**  3 Sekunden lang gedrückt, das Symbol  leuchtet auf.

- Halten Sie die Taste START/STOP  3 Sekunden lang gedrückt, das Symbol  erlischt und auf dem Display wird die Kammer-Temperatur „rNP“ angezeigt.

## 2. Auswahl des Temperaturzyklus

Drücken Sie kurz die Taste  Kühl-/Gefrierzyklus, das Symbol  + **CH** blinkt und ist ausgewählt.

**Hinweis:** Der Temperaturzyklus wurde als Standardeinstellung sowohl für den Kühl- als auch für den Gefrierzyklus ausgewählt.

## 3. Auswahl des Zeitzyklus

- Drücken Sie die Taste für den Kühl-/Gefrierzyklus , und halten Sie  sie 3 Sekunden lang gedrückt.

Das Symbol für den Zeitzyklus  + **CH** blinkt und wird markiert.

## 4. Start or stop cycle

Drücken Sie die Taste START/STOP , und lassen Sie sie los. Der Arbeitszyklus wird beendet und auf dem Display wird die Kammertemperatur „rNP“ angezeigt.





## 5. Anzeige des Messwerts „Kammertemperatur“

- Halten Sie die Taste **AUX** einige Sekunden lang gedrückt, bis auf dem Display „rNP“ erscheint.
- Drücken Sie kurz die Taste **SET**, um die Temperatur der Kammer anzuzeigen.
- **Um den Vorgang zu beenden:** Drücken Sie kurz die Tastenkombination **SET** +  oder führen Sie 3 Sekunden lang keine Aktion aus, bis auf dem Display „n2P“ oder die verbleibende Zykluszeit angezeigt wird.

## 6. Anzeige des Temperaturfühlerwertes

- Halten Sie die Taste **AUX** einige Sekunden lang gedrückt, bis auf dem Display „rNP“ erscheint.
- Drücken Sie zweimal die Taste **SET**, auf dem Display erscheint „n2P“.
- Drücken Sie erneut die Taste **SET**, um den Temperaturwert des Fühlers anzuzeigen.
- **Um den Vorgang zu beenden:** Drücken Sie kurz die Tastenkombination **SET** +  oder führen Sie 3 Sekunden lang keine Aktion aus, bis auf dem Display „rNP“ oder die verbleibende Zykluszeit angezeigt wird.

## 7. Start des Abtauzyklus

- Wählen Sie keinen Zyklus aus und starten Sie keinen Zyklus.
- Halten Sie die Taste PFEIL NACH OBEN  3 Sekunden lang gedrückt, die Symbole für Auftauen und Ventilatoren  +  werden aktiviert und auf dem Display erscheint die Meldung „dEf“.
- **Um den Vorgang zu beenden:** Wenn der Endbenutzer den Auftauvorgang unterbrechen möchte, muss die Taste START/STOP  3 Sekunden lang gedrückt werden, das Gerät schaltet sich aus und wechselt in den Standby-Modus.
- Wenn das Gerät den Abtauvorgang beendet hat, erscheint auf dem Display die Raumtemperatur „rNP“.

**Hinweis:** Es ist nicht zwingend erforderlich, aber es wird empfohlen, die Tür während des Abtauvorgangs offen zu lassen.

## 6.4. Schnellkühl- und Schnellgefrieren





Der Schockkühl- und Gefrierzyklus verfügt über zwei Hauptbetriebsoptionen: Temperatur- oder Zeitsteuerung:

 Wenn der Bediener die Option **TEMPERATURwählt**, wird die Temperatur mit dem Nadelfühler „n2P“ gemessen und der Zyklus endet, wenn der Nadelfühler die voreingestellte Temperatur gemäß dem Parameterwert **+3 °C** für Kühlen und **-18 °C** für Gefrieren erreicht hat. Nach Beendigung des Zyklus schaltet das Gerät automatisch in den „Aufbewahrungsmodus“, der die gelagerten Lebensmittel auf der zuvor eingestellten Temperatur hält: Kühlung **+2 °C**;

Gefrieren **-20 °C**, bis der Aufbewahrungsmodus durch Drücken der Taste „START/STOP“ .

Während des Temperaturzyklus zeigt das Display immer den Wert der Nadel-Sonde „n2P“ an. Nach Beginn des Lagerungszyklus zeigt das Display den Wert der Kammer „rNP“ an.

**Hinweis:** Der Endbenutzer kann die voreingestellte Endtemperatur des Fühlerstifts ändern: (NACH DER ZYKLUSWAHL, aber VOR DEM DRÜCKEN der Taste START/STOP .

Vor Beginn des Zyklus müssen Sie die Tasten AUF oder AB drücken und loslassen  . Auf dem Display erscheint der eingestellte Temperaturwert und das Symbol „°C“ beginnt zu blinken. Anschließend drücken Sie die Tasten  oder , um den Sollwert zu ändern, und bestätigen Sie den neuen Parameter mit der Taste **SET**. Der geänderte Wert wird gespeichert.





 Wenn der Endbenutzer den neuen Wert nicht mit der Taste **SET**, bestätigt, kehrt das Gerät nach 15 Sekunden zum Standardtemperaturwert (**-18 °C**) zurück.

Wenn der Bediener die Option ZEIT wählt, wird die Temperatur durch den Fühler „rNP“ gemessen und das Thermostatdisplay zeigt den voreingestellten Zeitzyklus von **120 min** für Kühlen und **240 min** für Gefrieren an. Wenn die Kammertemperatur den voreingestellten Wert von **+3 °C** für das Kühlen und **-18 °C** für das Gefrieren erreicht hat, stoppt der Kompressor. Der Zyklus ist beendet, wenn die voreingestellte Zyklusdauer 0 Minuten erreicht hat. Nach Beendigung des Zyklus wechselt das Gerät in den „Aufbewahrungsmodus“, der die gelagerten Lebensmittel auf der gemäß dem Parameter eingestellten Temperatur hält: Kühlung **+2 °C**; Gefrieren **-20 °C**, bis der Aufbewahrungsmodus durch

Drücken der Taste „START/STOP“ beendet wird .

Während des Zeitzyklus zeigt das Display die verbleibende Zeit bis zum Ende des Zyklus an. Nach Beginn des Speicherzyklus zeigt das Display den Temperaturwert in der Kammer „rNP“ an.

**Hinweis:** Der Endbenutzer kann die voreingestellte Zeit wie folgt ändern: (NACH DER AUSWAHL DES ZYKLUS, ABER VOR DEM DRÜCKEN DER START/STOP-TASTE ).

- Drücken Sie vor Beginn des Zyklus die Tasten AUF oder AB  , und auf dem Display erscheint die Zykluszeit in Zehnerstellen (1 = 1 Min.), und die Symbole „°C“ + CH +  beginnen zu blinken. Drücken Sie anschließend die Tasten  oder , um die Zeit zu ändern, und bestätigen Sie den neuen Wert durch Drücken der Taste **SET**.

Der geänderte Wert wird gespeichert.

Wenn der Endbenutzer den neuen Wert nicht mit der Taste **SET**, bestätigt, kehrt das Gerät nach 15 Sekunden zum Standardwert (120 min) zurück.

## 6.5. Mögliche Arbeitszyklen

1. SANFTER KÜHLZYKLUS
2. INTENSIVER KÜHLZYKLUS
3. SANFTER GEFRIERZYKLUS
4. INTENSIVER GEFRIERZYKLUS





### 1. MILD-KÜHL-ZYKLUS





Um einen sanften Kühlzyklus zu starten, gehen Sie wie folgt vor:

Der sanfte Kühlzyklus mit Temperaturregelung ist in zwei Phasen unterteilt:

- Schockkühlung
- Lagerung

Der ZYKLUS „MILD“ wird verwendet, wenn der Endverbraucher einen milden Kühlvorgang wünscht (die Temperatur in der Kammer sinkt nie unter Null); in der ersten Phase beträgt die Temperatur in der Kammer 0,0 °C (Wert des Parameters „rS1“). Wenn die Nadel-Fühler die Temperatur +3 °C (Parameterwert „iS1“) erreicht, wird die SANFTE KÜHLPHASE beendet.

- a. Drücken Sie einmal kurz die Taste „Schnellgefrieren“ , um einen Zyklus mit Temperaturregelung auszuwählen: Die LED-Anzeige CH und die LED-Anzeige  der Nadelsonde beginnen zu blinken.
- b. Um den Zyklus ZEIT auszuwählen, drücken Sie einmal die Taste „Schnellgefrieren“  +  und halten Sie sie 3 Sekunden lang gedrückt, das Symbol  beginnt zu blinken und wird ausgewählt.

Drücken Sie die Taste START/STOP , und lassen Sie sie los, um den Kühlzyklus zu starten: Die LED-Anzeige des Kompressors  +  und **CH** sowie die Anzeige des Fühlerstifts  leuchten dauerhaft. (Stattdessen wird der Zeitzyklus aktiviert .

Wenn die Temperatur der Nadel-Sonde den eingestellten Wert erreicht oder der Zeitzyklus abgelaufen ist, wird durch einen optischen und akustischen Alarm das Ende des Zyklus angezeigt, das Gerät beginnt den Speicherzyklus und die LED-Anzeige  beginnt zu blinken.

**Hinweis:** Während des Lagerungszyklus wird die Temperatur der Kammer „rNP“ auf dem Display angezeigt.

### 2. INTENSIVER KÜHLZYKLUS











Um einen intensiven Kühlzyklus zu starten, gehen Sie wie folgt vor:

Der temperaturgeregelter Intensivkühlzyklus ist in drei Phasen unterteilt:

- Schnelle Abkühlung Intensive Phase
- Schockkühlung
- Lagerung

Der Intensivzyklus wird verwendet, wenn der Endverbraucher einen schnellen Kühlvorgang wünscht (die Kammertemperatur wird immer auf einem negativen Wert gehalten); während der ersten Phase beträgt der Sollwert der Kammertemperatur **-20 °C** (Wert des Parameters „rS1“). Wenn die Nadel-Fühler eine Temperatur von **+10 °C** erreicht (Parameterwert „iS1“), wird

die INTENSIVE KÜHLPHASE beendet und der ZYKLUS „SANFTES KÜHLEN“ beginnt.

- a. Drücken Sie einmal kurz die Taste „Schnellgefrieren“ , um einen Zyklus mit Temperaturregelung auszuwählen:  
Die LED-Anzeige **CH** und die LED-Anzeige der Nadelsonde  beginnen zu blinken.
- b. Drücken Sie kurz die Taste **HARD/SOFT**: Die LED-Anzeige **HD** leuchtet auf.
- c. Um den Zyklus **ZEIT** auszuwählen, drücken Sie einmal die Taste „Schnellgefrieren“  +  und halten Sie sie 3 Sekunden lang gedrückt, bis das Zeitsymbol  blinkt und ausgewählt ist.
- d. Drücken Sie die Taste **START/STOP** , und lassen Sie sie los, um den Kühlzyklus zu starten: Die LED-Anzeige des Kompressors  +  und **CH** sowie die Anzeige der Nadel-Fühlerleuchte  leuchten dauerhaft. (Stattdessen wird ein Zeitzyklus  aktiviert)).
- e. Wenn die Temperatur der Nadelsonde den eingestellten Wert erreicht oder der Zeitzyklus abgelaufen ist, wird durch einen optischen und akustischen Alarm auf das Ende des Zyklus hingewiesen, das Gerät beginnt den Speicherzyklus und die LED-Anzeige  beginnt zu blinken.

**Hinweis:** Während des Lagerungszyklus wird die Temperatur der Kammer „rNP“ auf dem Display angezeigt.











### 3. MILDES EINFRIEREN

Um den schonenden Gefrierzyklus mit Temperaturregelung zu starten, gehen Sie wie folgt vor:

Der schonende Gefrierzyklus mit Temperaturregelung ist in die folgenden 3 Phasen unterteilt:

- Schnelles Einfrieren Milde Phase
- Schnelles Einfrieren
- Lagerung

Der Zyklus **SOFT** – mild wird verwendet, wenn der Endverbraucher einen sanften Gefrierprozess wünscht (während der milden Phase sinkt die Temperatur in der Kammer nie unter null Grad). Wenn die Nadelsonde eine Temperatur von +3 °C erreicht (Wert des Parameters „iS1“), wird die **SANFTE GEFRIEZPHASE MIT KALTEM LUFTSTROM** angehalten und der Gefrierzyklus mit Kaltluftstrom beginnt.

- a. Drücken Sie zweimal die Tasten „Schnellgefrieren“ , und lassen Sie sie los, woraufhin die **FR** zu blinken beginnen.
- b. Drücken Sie kurz die Taste **HARD/SOFT**: Die LED-Anzeige **HD** leuchtet auf
- c. Um den Zeitzyklus auszuwählen, drücken Sie zweimal die Taste „Schnellgefrieren“  (Schnellgefrieren), das Gefriersymbol beginnt zu blinken, drücken Sie die Taste **HARD** +  und halten Sie sie 3 Sekunden lang gedrückt, das Zeitsymbol  beginnt zu blinken und das **HD** Symbol erlischt.
- d. Drücken Sie kurz die Taste **START/STOP** , um den Soft-Gefrierzyklus zu starten: Die LED-Anzeige des Kompressors  +  plus **FR** und die Nadel-Sondenanzeige  leuchten dauerhaft. (Der Zeitzyklus  ist aktiviert).
- e. Wenn die Temperatur der Nadelsonde den eingestellten Wert erreicht oder der Zeitzyklus abgelaufen ist, wird durch einen optischen und akustischen Alarm auf das Ende des Zyklus hingewiesen, das Gerät beginnt den Speicherzyklus und die LED-Anzeige  beginnt zu blinken.

**Hinweis:** Während des Lagerungszyklus wird die Temperatur der Kammer „rNP“ auf dem Display angezeigt.





### 4. INTENSIVER FROSTZYKLUS







Um den Intensivgefriervorgang zu starten, gehen Sie wie folgt vor:

Der Intensivgefriervorgang mit Temperaturregelung ist in folgende Phasen unterteilt:

- Schockgefrieren
- Lagerung

Der Zyklus **HARD** - intensiv wird verwendet, wenn der Endverbraucher einen schnellen Gefrierprozess wünscht (die Kammertemperatur erreicht -40 °C (Wert des Parameters „rS1“). Wenn die Nadel-Temperaturfühler eine Temperatur von -18 °C (Parameterwert „iS“) erreicht, wird die Schnellkühlphase beendet und die **SCHOCKFROST**-Phase beginnt.

- a. Drücken Sie zweimal die Tasten „Schnellgefrieren“  und lassen Sie sie los. Die **FR**-Symbole beginnen zu blinken und die LED-Anzeige **HARD** leuchtet auf.
- b. Um den Zyklus **ZEIT** auszuwählen, drücken Sie zweimal die Taste „Schnellgefrieren“ , das Gefriersymbol **FR** beginnt zu blinken, halten Sie die Tasten  3 Sekunden lang gedrückt, das Zeitsymbol  beginnt zu blinken.

- c. Drücken Sie kurz die Taste START/STOP , um den Soft-Gefrierzyklus zu starten: Die LED-Anzeige des Kompressors  +  plus **FR, HD** und die Nadel-Sondenanzeige  leuchten dauerhaft. (Der Zeitzyklus  ist aktiviert).
- d. Wenn die Temperatur der Nadelsonde den eingestellten Wert erreicht oder der Zeitzyklus abgelaufen ist, wird durch einen optischen und akustischen Alarm auf das Ende des Zyklus hingewiesen, das Gerät beginnt den Speicherzyklus und die LED-Anzeige  beginnt zu blinken.

**Hinweis:** Während des Lagerungszyklus wird die Temperatur der Kammer „rNP“ auf dem Display angezeigt.

## 7. ALLGEMEINE NUTZUNGSHINWEISE

Der Schnellkühler eignet sich zum schnellen Abkühlen von Lebensmitteln (siehe Tabelle mit den Temperaturen für die einzelnen Produkte, die eingefroren werden sollen).

Lebensmittel dürfen nicht direkt nach dem Herausnehmen aus dem Ofen in den Schnellkühler gestellt werden. Warten Sie einige Minuten, bevor Sie das Produkt in die Kammer legen und den Zyklus starten.

Beachten Sie, dass die Zeit, die zum Abkühlen des Produkts benötigt wird, von mehreren Faktoren abhängt, wie z. B.:

- Form, Art und Dicke des Behälters, in dem die Lebensmittel aufbewahrt werden
- Ist der Behälter für die Aufbewahrung von Lebensmitteln mit einem Deckel verschlossen?
- Physikalische Eigenschaften der Lebensmittel: Dichte, Wassergehalt und Fettgehalt.
- Temperaturbedingungen der Lebensmittel vor dem „Schockkühlen/Einfrieren“.

Die Dauer des Schockkühlzyklus muss entsprechend der Art und/oder dem Gewicht des Gerichts eingestellt werden.

### 7.1. Zykluswahlmodus (positive oder negative Temperatur)

Die folgenden Modi für den Schnellkühlzyklus können ausgewählt werden:

**Nach Zeit:** Wenn der Endverbraucher die genaue Zeit für das Kühlen/Einfrieren von Lebensmitteln kennt. Nach Beendigung des Zyklus schaltet das Gerät automatisch in den Aufbewahrungsmodus.

**Nach Zeit:** Mit Hilfe einer Nadel-Temperaturfühler, die in die Mitte des Lebensmittels gesteckt wird; stellen Sie die Temperatur des Lebensmittels zum Kühlen/Frieren ein. Der Temperaturfühler erkennt die eingestellte Temperatur, nach 1 akustischem Signal schaltet der Kühler in den Aufbewahrungsmodus (siehe Kapitel zur Position des Nadel-Temperaturfühlers).

Schockkühlungszyklus	Zyklusgeschwindigkeit	Art der Speisen	Belastung	Zyklus im Lebensmittelkern
<b>POSITIV</b>	Volle Geschwindigkeit	Für alle dickflüssigen Speisen und große Portionen	max. 15 kg	+3 °C max. 90 Min.
<b>NEGATIV</b>	Volle Geschwindigkeit	Für alle dickflüssigen Speisen und große Portionen	max. 10 kg	Bis -18 °C (240 Minuten)
	Reduzierte Geschwindigkeit	Empfindliche Produkte, Gemüse, Cremes, Desserts, kleine Portionen		

### 7.2. Temperaturmessung im Produktkern

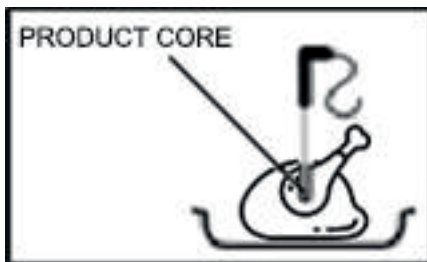

Wenn die Dicke des Produkts es zulässt, sollte immer ein Temperaturfühler verwendet werden, um die genaue Temperatur im Inneren des Produkts zu ermitteln. Es wird empfohlen, den Kühlzyklus nicht zu unterbrechen, bevor eine Temperatur von +3 °C im Kühlzyklus und -18 °C im Gefrierzyklus erreicht ist.

### 7.3. Wie man Lebensmittel einlädt

Lebensmittel dürfen nicht übereinander aufgetragen werden.



#### 7.4. Abstand zwischen den Tablettts

Um eine gute Luftzirkulation in der Schockkühlkammer zu gewährleisten, halten Sie einen Abstand (mindestens 65 mm) zwischen den Tablettts ein:



#### 7.5. Position der Tablettts

Um einen angemessenen Kühl-/Gefrierzyklus zu gewährleisten:

- Die Tablettts sollten nicht in der Nähe des Verdampfers platziert werden
- Es ist ein ausreichender Abstand zwischen dem Tablett und den Wänden der Kammer einzuhalten

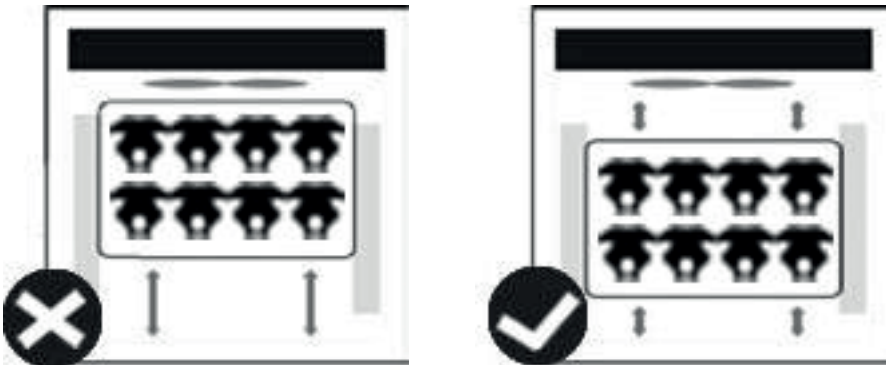

#### 7.6. Lagerung von Lebensmitteln nach dem Kühlzyklus

Schnell gekühlte/gefrorene Produkte können im Kühlschrank gelagert werden und behalten ihre organoleptischen Eigenschaften bis zu 5 Tage nach Abschluss des Schnellkühlungszyklus. Es ist wichtig, die „Kühlkette“ einzuhalten und eine konstante Temperatur zwischen 0 °C und 4 °C zu gewährleisten, je nach Art des Produkts. Durch den Einsatz der Vakuumtechnik kann die Lagerzeit auf bis zu 15 Tage verlängert werden.

#### 7.7. Lagerung von Lebensmitteln nach dem Schnellgefrierverfahren

Tiefkühlkost kann im Gefrierschrank gelagert werden und behält ihre organoleptischen Eigenschaften mehrere Monate nach Abschluss des Schockgefrierzyklus.

Nach Abschluss des Schockgefrierzyklus kann die Lebensmittel je nach Art des Produkts zwischen 3 und 18 Monaten sicher gelagert werden. Es ist wichtig, dass die Lagertemperatur -20 °C nicht überschreitet.



**WARNUNG**

**Lassen Sie gekochte Lebensmittel vor Beginn des Schnellkühl-/Gefrierzyklus nicht über einen längeren Zeitraum bei Raumtemperatur stehen.**

**Vermeiden Sie das Austreten von Feuchtigkeit, da dies zu einem Verlust der Eigenschaften der konservierten Lebensmittel führen kann.**

Nach dem Kühlen/Einfrieren müssen Lebensmittel mit einer Lebensmittelfolie (vorzugsweise vakuumverpackt) mit einem Etikett versehen werden, das folgende Angaben enthält:

- Inhalt
- Tag der Zubereitung
- Haltbarkeitsdatum



**WARNUNG**

**Aufgetaute Lebensmittel dürfen nicht wieder eingefroren werden.**

## 8. HAUPTPARAMETER



Schnellkühlgeräte verfügen über 2 Programmierstufen:

**ERSTE STUFE:** „Pr1“ für Standardparameter des Geräts, die zu den Zusatzfunktionen gehören.

**ZWEITE STUFE:** Alle empfindlichen Parameter, die zu den 5 Hauptfunktionszyklen gehören. (Zyklus Nr. 5, da der Zyklus FROST BUST nicht berücksichtigt wird, da er mit dem Parameter „SEf“ in der Liste der ERSTEN STUFE übereinstimmt).

### 8.1. ERSTE STUFE:

- a. Halten Sie die Tastenkombination **SET** +  3 Sekunden lang gedrückt, die Symbole **°C** und **°F** beginnen zu blinken.

Drücken Sie kurz die Tasten AUF  oder AB , um einen Parameter auszuwählen.

Drücken Sie die **SET**-Taste kurz, um den Wert anzuzeigen..

Drücken Sie kurz die Tasten AUF  oder AB , um den Wert zu ändern.

Drücken Sie die **SET**-Taste und lassen Sie sie los, um den neuen Wert zu speichern und zu den nächsten Parametern zu gelangen.

**Um den Vorgang abzuschließen:** Drücken Sie kurz die Tastenkombination **SET** +  oder führen Sie 15 Sekunden lang keine Aktion aus.

Parameter	Min.	Maks.	Einheit	Wert	Beschreibung
SEf	-50	+50	°C/°F	-40	Einstellpunkt für Frostschutz (-40 °C)
Hy	0.1	12	°C/°F	3	Hysterese des Kompressors
AC	0	30	Min.	3	Verzögerung des Kompressor-Neustarts
rPo	-12	+12	°C/°F	0	Kalibrierung des Thermostatsensors
P2P	N	Y	-----	Y	Vorhandensein eines Nadelsensors
ot2	-12	+12	°C/°F	-1	Kalibrierung des Nadelsensors 2
CF	---	---	°C/°F	°C	Temperaturmesseinheit
rES	In	dE	-----	In	Auflösung (für °C)
odc	-----	-----	-----	Fan	Nor, Fan, F-C
ndF	0	255	Min.	30	Maximale Abtaudauer
dFd	-----	-----	-----	dEF	Rt, it, SET, dEF
Fdt	0	60	Min.	2	Abtropfzeit
FnC	-----	-----	-----	o - Y	o-n, Cn, o-Y, Cy
ALU	ALL	+50°C	°C/°F	50	Alarm bei maximaler Temperatur
ALL	-50°C	ALU	°C/°F	-50	Alarm bei minimaler Temperatur
AHY	0.1	12	°C/°F	2	Differenz für Alarmrücksetzung
ALd	0	255	Min.	15	Alarmverzögerung
bUt	0	60	Sek.	30	Aktivierung des Summer am Ende des Zyklus





### 8.2. ZWEITE STUFE: für den folgenden Zyklus

1. SANFTER KÜHLZYKLUS
2. INTENSIVER KÜHLZYKLUS
3. SANFTER GEFRIERZYKLUS
4. INTENSIVER GEFRIERZYKLUS

**Hinweis:** Bei FROST BUST-Zyklus (Frostschutz) überprüfen Sie bitte die vorherige Registerkarte der Parameter Pr1 (Wert des Parameters SEf).

Drücken Sie die entsprechenden Tasten, um einen der Betriebszyklen auszuwählen.

Die LED-Symbole kennzeichnen den Zyklus gemäß der folgenden Übersicht:

- a. Sanfte Kühlung (Symbol **CH**): entsprechende Taste 
- b. Intensive Kühlung (Symbole **CH + HD**): entsprechende Taste 
- c. Mildes Einfrieren (Symbol **FR**): entsprechende Taste 
- d. Intensives Gefrieren (Symbole **FR + HD**): entsprechende Taste 





Drücken Sie kurz die Tasten AUF  oder AB , um einen Parameter auszuwählen.

Drücken Sie die **SET**-Taste kurz, um den Wert anzuzeigen.

Drücken Sie kurz die Tasten AUF  oder AB , um den Wert zu ändern.

Drücken Sie die **SET**-Taste und lassen Sie sie los, um den neuen Wert zu speichern und zu den nächsten Parametern zu gelangen.

Um den Vorgang abzuschließen: Drücken Sie kurz die Tastenkombination **SET** +  oder warten Sie 15 Sekunden, ohne etwas zu tun.

Etiket-ten	CH 	CH + HD 	FR 	FR+HD 	Beschreibung
cyS	tEP	tEP	tEP	tEP	Zyklus-Einstellungen
dbC	nein	nein	nein	nein	Abtauen vor dem Zyklus
dbH	nein	nein	nein	nein	Beenden des Abtauvorgangs/vor der Lagerung
cap	ja	ja	ja	ja	Lagerungsmodus nach dem Zyklus
rSP	-----	-----	-----	-----	Sollwert für die Vorkühlphase der Kammer
PdP	-----	-----	-----	-----	Maximale Dauer der Vorkühlphase
iS1	3	10	3	-18	Sollwert für den Nadel-Fühler für die erste Phase
rS1	0.0	-20	0.0	-40	Sollwert der Kammer für die erste Phase
Pd1	02:00	01:20	02:30	04:00	Dauer der ersten Phase
iS2	-----	3	-18	-----	Sollwert für den Nadelfühler für die zweite Phase
rS2	-----	0.0	-40	-----	Sollwert der Kammer für die zweite Phase
Pd2	OFF	00:40	01:30	OFF	Dauer der zweiten Phase
HdS	2.0	2.0	-20.0	-20.0	Sollwert der Haltephase

### 8.3. Hauptparameter

Parameter	Bedeutung
cyS	<b>Zyklus-Einstellungen</b> tEP: nach Temperatur; der Zyklus wird gemäß dem Parameter rEM ausgeführt tiM: Zeitzyklus, basierend auf Pd1, Pd2, Pd3 (optionaler Parameter)
dbC	<b>Abtauen vor dem Zyklus</b> Ja = Abtauen wird durchgeführt Nein = Zyklus beginnt sofort ohne Abtauen
dbH	<b>Abtauen am Ende des Zyklus/vor der Lagerung</b> Ja = Abtauen wird durchgeführt Nein = Lagerungsphase beginnt sofort
cap	<b>Speichermodus nach Zyklus</b> Ja = Speicherphase wird ausgeführt Nein = Speicherphase ist deaktiviert
rSP	<b>Vorkühlphase der Kammer auf den Sollwert</b> Wenn die vom Kammernfühler gemessene Temperatur diesen Wert erreicht, wird die aktuelle Phase beendet und die nächste beginnt.
PdP	<b>Maximale Dauer der Vorkühlphase</b> Dies ist die maximale Dauer der Vorkühlphase. Wenn die im Parameter rSP festgelegte Temperatur nicht innerhalb dieser Zeit erreicht wird, wird zur nächsten Phase übergegangen. <b>(Nur im Kühlmodus verfügbar)</b>
iS1	<b>Sollwert für den Einstecksensor für die erste Phase</b> Wenn die von den Einstecksensoren gemessene Temperatur diesen Wert erreicht, wird die aktuelle Phase beendet und die nächste beginnt.
rS1	<b>Kammer-Einstellung für die erste Phase</b> Verhindert, dass die Temperatur zu stark absinkt. Dieser Wert steuert den Betrieb des Kompressors.
Pd1	<b>Wenn der Zyklus für die erste Phase auf Zeit eingestellt ist</b> Es wird geprüft, ob der Einstecksensor vorhanden ist (ausgeschaltet bis 4 Stunden 00 Minuten, Rest 10 Minuten). Nach Ablauf dieser Zeit wird zur nächsten Phase übergegangen. <b>Wenn der Zyklus für die erste Phase auf Temperatur eingestellt ist</b> Dieser Wert wird nur verwendet, wenn ein Einstecksensor vorhanden ist; dies ist die maximale Dauer der ersten Phase, wenn die im Parameter iS1 definierte Temperatur nicht erreicht wird.
iS2	<b>Sollwert für die Nadel-Sonde für die zweite Phase</b> Wenn die von der Nadel-Sonde gemessene Temperatur diesen Wert erreicht, wird die aktuelle Phase beendet und die nächste beginnt.
rS2	<b>Kammer-Einstellung für die zweite Phase</b> Verhindert, dass die Temperatur zu stark absinkt. Dieser Wert steuert die Arbeit des Kompressors.

Pd2	<p><b>Wenn der Zyklus auf die zweite Phase eingestellt ist</b>          Wenn die Nadel-Sonde nicht vorhanden ist (ausgeschaltet bis 4 Stunden 00 Minuten, Rest 10 Minuten), wird nach Ablauf dieser Zeit zur nächsten Phase übergegangen.</p> <p><b>Wenn der Zyklus auf die Temperatur für die zweite Phase eingestellt ist</b>          Dieser Wert wird nur verwendet, wenn ein Nadelfühler vorhanden ist; es handelt sich um die maximale Dauer der zweiten Phase, wenn die Temperatur im Parameter iS2 nicht erreicht wird.</p>
Hds	Einstellungspunkt für die Haltephase

## 9. REINIGUNG UND WARTUNG

### 9.1. Routinemäßige Wartung

**Vor der Reinigung muss das Gerät ausgeschaltet und vom Stromnetz getrennt werden.**

- Reinigen Sie das Gehäuse und das Innere des Geräts so oft wie möglich.
- Die Wartung des Schockkühlers muss mindestens eine tägliche Reinigung des Laderaums umfassen, um die Entwicklung und Ansammlung von Bakterien zu verhindern.
- Vor der Reinigung der Kammer muss ein Abtauvorgang durchgeführt werden, wobei die Tür offen gelassen und der Abflusstopfen entfernt werden muss.
- Der Abtauvorgang des Schnellkühlers erfolgt im manuellen Modus und kann bei geöffneter Tür durchgeführt werden.
- Nach Beendigung des Schnellkühl-/Gefrierzyklus des Geräts muss der Abflusstopfen entfernt werden, damit das kondensierte Wasser in den Behälter abfließen kann. Der Abfluss dient auch zum Ablassen von Flüssigkeiten aus dem Produkt.
- Überprüfen Sie nach jedem Abtauzyklus den Wasserstand und leeren Sie gegebenenfalls die Auffangschale (unter dem Gerät).
- Reinigen Sie das Gerät mit einem feuchten Tuch. Achten Sie darauf, dass der Schalter, das Bedienfeld, das Kabel und der Stecker nicht nass werden.
- Verwenden Sie keine scheuernden Reinigungsmittel, chlorhaltige Produkte, Ätznatron, Salzsäure, Essig und Chlorbleiche. Diese können schädliche Rückstände hinterlassen. Verwenden Sie ausschließlich geeignetes Reinigungsmittel und Wasser.
- Reinigen Sie die Türdichtung ausschließlich mit Wasser.
- Achten Sie darauf, dass kein Reinigungswasser in die elektrischen Teile gelangt.
- Das Gerät darf nicht mit einem Wasserstrahl gereinigt werden.
- Wischen Sie das Gerät nach der Reinigung immer mit einem weichen Tuch trocken.
- Lassen Sie kein Reinigungswasser durch den Abfluss in die Dampffachschale laufen.
- Seien Sie beim Reinigen der Rückseite des Geräts vorsichtig.
- Lassen Sie Reparaturen gegebenenfalls von einem Kundendienst oder Techniker durchführen.
- Wenn das Gerät längere Zeit nicht benutzt wird, schalten Sie es aus, ziehen Sie den Netzstecker, stellen Sie den Schalter auf OFF, leeren Sie die Kühlkammer und reinigen Sie sie gründlich.
- Die Wartung des Schnellkühlers muss mindestens eine Reinigung der Temperatursonde pro Tag umfassen.
- Es wird empfohlen, die Sonde gründlich mit klarem Wasser und einer Desinfektionslösung zu spülen.

### 9.2. Spezielle Wartung

**Die Anweisungen im folgenden Abschnitt dürfen nur von qualifiziertem Fachpersonal ausgeführt werden.**

- Eine regelmäßige Reinigung des Kondensators mit geeigneten Werkzeugen (Staubsauger oder weiche Bürsten) kann die Lebensdauer des Geräts verlängern.
- Überprüfen Sie, ob die elektrischen Anschlüsse fest sitzen.
- Überprüfen Sie, ob der Thermostat und der Sensor ordnungsgemäß funktionieren.

### 9.3. Reinigung des Kondensators

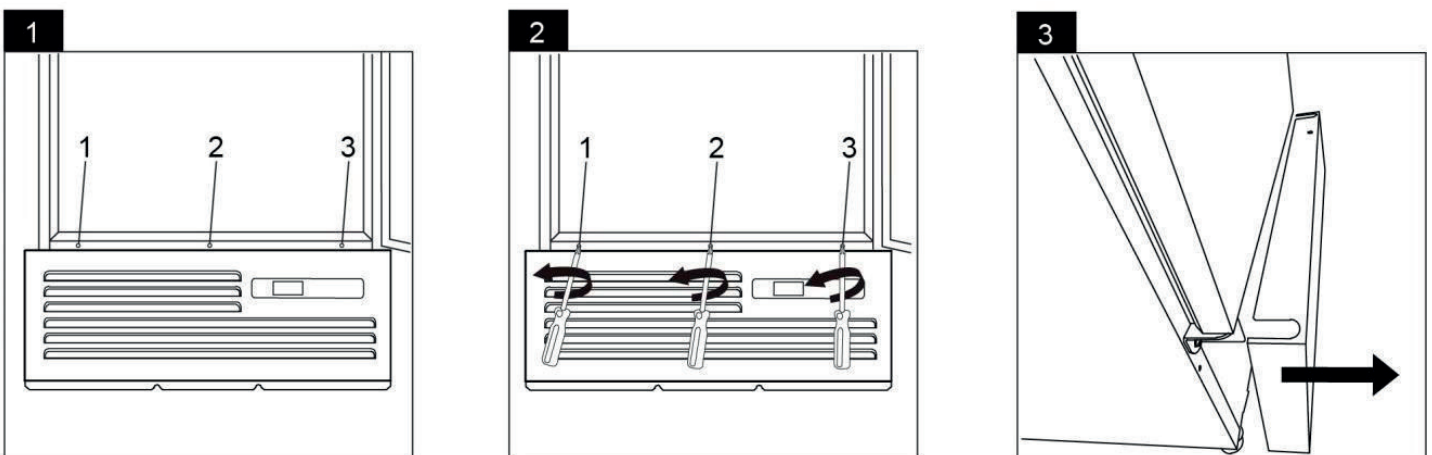

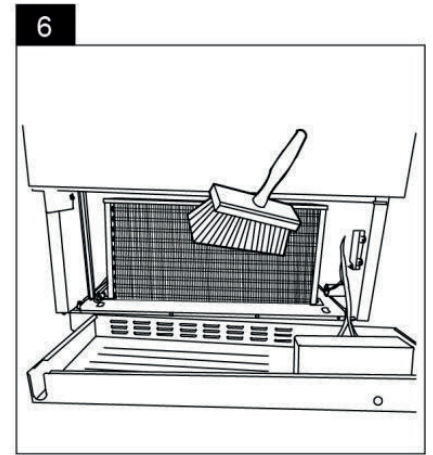
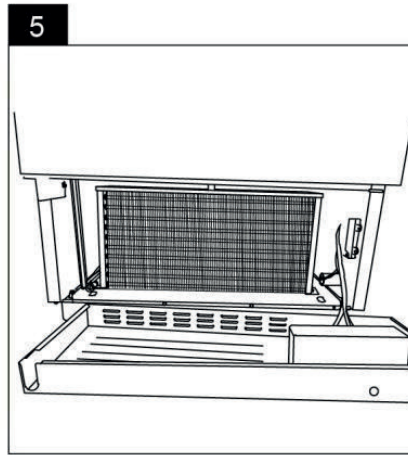
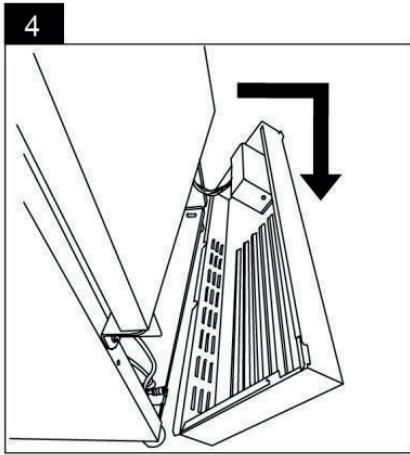

**Achtung:** Diese Arbeiten am Gerät dürfen nur von geschultem Personal oder einem qualifizierten Techniker durchgeführt werden, da sie den Kontakt mit stromführenden Teilen und die Gefahr eines Stromschlags mit sich bringen.

## 10. PROBLEMLÖSUNG

Fehler	Mögliche Störung	Maßnahmen zur Behebung des Problems
<b>Das Gerät funktioniert nicht</b>	Das Gerät ist nicht eingeschaltet.	Überprüfen Sie, ob das Gerät richtig angeschlossen und eingeschaltet ist.
	Der Stecker und/oder das Kabel sind beschädigt.	Wenden Sie sich an einen Vertreter oder einen qualifizierten Techniker.
	Die Sicherung ist durchgebrannt.	Ersetzen Sie die Sicherung (UK-Stecker).
	Stromversorgung	Überprüfen Sie die Stromversorgung.
<b>Das Gerät schaltet sich ein, aber die Temperatur ist zu hoch/niedrig</b>	Zu viel Eis auf dem Verdampfer.	Tauen Sie das Gerät auf.
	Der Kondensator ist durch Staub verstopft.	Wenden Sie sich an einen Vertreter oder einen qualifizierten Techniker.
	Die Tür ist nicht richtig geschlossen.	Überprüfen Sie, ob die Tür geschlossen ist und die Dichtungen nicht beschädigt sind
	Das Gerät befindet sich in der Nähe einer Wärmequelle oder der Luftstrom zum Kondensator ist behindert	Stellen Sie den Kühlschrank an einen geeigneteren Ort
	Die Umgebungstemperatur ist zu hoch	Verbessern Sie die Belüftung oder stellen Sie das Gerät an einen kühleren Ort
	Im Gerät werden ungeeignete Lebensmittel gelagert	Entfernen Sie übermäßig heiße Lebensmittel oder Hindernisse, die den Ventilator blockieren.
	Das Gerät ist überladen	Reduzieren Sie die Menge der im Gerät gelagerten Lebensmittel.
<b>Das Gerät gibt ein ungewöhnliches Geräusch von sich</b>	Eine Mutter/Schraube ist locker	Überprüfen und ziehen Sie alle Muttern und Schrauben fest
	Das Gerät wurde nicht waagrecht oder stabil aufgestellt	Überprüfen Sie die Einbaulage und ändern Sie sie gegebenenfalls
<b>Das Gerät ist undicht</b>	Das Gerät ist nicht richtig ausgerichtet	Stellen Sie die Füße ein, um das Gerät waagrecht auszurichten (falls zutreffend)
	Die Auslassöffnung ist verstopft	Reinigen Sie den Auslass
	Der Wasserablauf ist verstopft	Reinigen Sie den Boden des Geräts (falls zutreffend)
	Der Wasserbehälter ist beschädigt	Wenden Sie sich an einen Vertreter oder einen qualifizierten Techniker
	Die Tropfschale ist überfüllt	Leeren Sie die Tropfschale (falls vorhanden)
<b>Alarm: rPf</b>	Fehler der Kammerfühler	Die Verbindung des Fühlers ist locker oder funktioniert nicht, überprüfen Sie die Verbindung des Thermostats Die Leistung des Kompressors entspricht den Parametern Con und Cof.

<b>Alarm: 2nf</b>	Fehler der Nadel-Fühler	Die Verbindung der Sonde ist locker oder funktioniert nicht, überprüfen Sie die Verbindung des Thermostats
<b>Alarm: AH</b>	Alarm für maximale Temperatur	Ausgänge unverändert. (manueller Reset)
<b>Alarm: LA</b>	Alarm für minimale Temperatur	Ausgänge unverändert.
<b>Alarm: OCF</b>	Die maximale Zykluszeit wurde überschritten	Ausgänge unverändert. In jedem Fall endet der Zyklus nach Erreichen der Endtemperatur (manueller Reset).
<b>Alarm: dA</b>	Alarm für offene Tür	Gemäß „rrd“ zur Steuerung der Ventilatoren und des Kompressors
<b>Alarm: CPA</b>	Alarm für Kompressorschutz	Ausgänge unverändert.

## 11. SCHALTPLAN

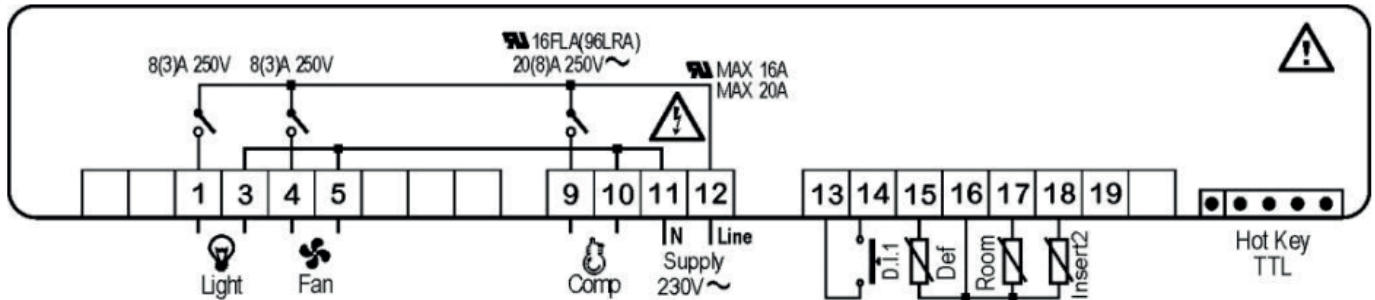

## 12. ENTSORGUNG VON ALTGERÄTEN

Diese Informationen beziehen sich auf eine ordnungsgemäße Vorgehensweise mit verbrauchten elektrischen und elektronischen Geräten

- **Altes, verbrauchtes Equipment sollte im Geschäft, wo das neue Gerät gekauft wird, zurückgelassen werden.** Jedes Geschäft ist dazu rechtlich verpflichtet, das alte Gerät kostenlos entgegenzunehmen, soweit ein neues Gerät derselben Art und in derselben Menge gekauft wird. Der Käufer ist lediglich dazu verpflichtet, das alte Gerät auf eigene Kosten zum Geschäft zu bringen.
- **Das alte Gerät sollte zu einem entsprechenden Sammelpunkt gebracht werden.** Informationen über die sich in Ihrer unmittelbaren Umgebung befindenden Punkte finden Sie auf der Internetseite oder Informationstafel Ihrer Gemeinde.
- **Elektrische und elektronische Geräte können auch an Servicestellen zurückgelassen werden.** Sollte eine Reparatur wirtschaftlich nicht nachvollziehbar oder technisch unmöglich sein, ist der Servicedienst dazu verpflichtet, das Gerät kostenlos entgegenzunehmen.
- **Sie können verbrauchte Geräte auch bequem von Zuhause aus übergeben.** Sollten Sie keine Zeit oder keine Möglichkeit haben, Ihr Gerät zum entsprechenden Sammelpunkt zu bringen, können Sie sich diesbezüglich an eine spezialisierte Dienstleistungsfirma wenden und die Abholung arrangieren.

**Achtung! Verbrauchte Geräte dürfen nicht zusammen mit anderen Abfällen entsorgt werden. Dafür drohen hohe Geldstrafen.**



Das am Gerät angebrachte oder in den Geräteunterlagen auftretende Symbol bedeutet, dass nach dem Ablauf der Nutzungsdauer das Gerät nicht in den Hausabfall gehört. Aus diesem Grund muss es an einen Ort gebracht werden, wo es vorschriftsmäßig deponiert oder wiederverwertet wird.

## 13. GARANTIE

Unter Haftung des Verkäufers versteht man die Garantie- und Gewährleistungshaftung.

Die Schäden, die infolge von Verkalkung entstanden sind, unterliegen keiner Garantie. Keiner Garantie unterliegen auch Beschädigungen, die Folge der Witterungsverhältnisse wie Entladungen in der Atmosphäre, Wechsel von Versorgungsspannung, unsachgemäße Einstellung von Werten für die elektrische Versorgungsspannung, Stromversorgung an einer falschen Steckdose, mechanische, thermische, chemische Beschädigungen des Geräts und dadurch entstandene Mängel, sind.

Keinem Garantiewechsel unterliegen folgende Elemente: Glühbirnen, Gummielemente, die durch Wasserstein beschädigte Heizelemente, Schrauben und Elemente, die naturgemäß abgenutzt werden z.B.: Brenner, Gummidichtungen und jegliche mechanisch beschädigten Elemente.

Thank you for the purchase of our product. Please read this manual carefully before starting to operate the appliance. All rights reserved. No part of this manual may be reproduced by photocopy, printing or in any other way without prior consent from the manufacturer.

Photographs and drawings are furnished by way of example and can vary from the purchased appliance.

**NOTE:** Keep the manual in a safe place accessible for the personnel.

The manufacturer reserves the right to change technical parameters of the appliance at any time without advance notice.

## 1. SAFETY INSTRUCTIONS

- Incorrect operation and improper use can result in serious damage to the appliance or personal injury.
- Use this appliance solely for its intended use as described in this manual.
- The manufacturer cannot be held liable for any damage caused by incorrect operation and improper use of the appliance.
- During operating keep the appliance and the plug away from water or other liquids. In case the appliance, as a result of carelessness, has been immersed in water or flooded by water immediately unplug the appliance from the wall socket and prior to further use contact a qualified technician for examination.

**Failure to observe instructions enclosed in this manual may result in the hazard of injury or death.**

- Do not let unauthorized opening of the housing of the appliance.
- Do not insert any foreign objects into the housing of the appliance.
- Do not touch the plug and the power cord with damp hands.
- Regularly check the condition of the plug and the cord. If the power cord or the plug is damaged they should be replaced by the Authorized Technical Service personnel.
- In case the appliance is dropped or damaged in any other way before turning it on always contact the Authorized Technical Service for examination and repair.
- Any repairs and work on the appliance should be carried out solely by Authorized Technical Service, never by the end user as unauthorized tampering could prove highly dangerous for the user.
- Do not let the cord hang over or touch hot surfaces or sharp edges. Keep the cord away from naked fire. When disconnecting the appliance from the wall socket, pull on the plug, never on the cord.
- Do not let the cord (or extension cord) be inadvertently pulled on or tripped over.
- Check the operation of the appliance during usage.
- This appliance can be used by children in the age of eight and more or by persons with reduced physical, sensory or mental capabilities or lack of knowledge and experience in operating of the appliance, if they have been given supervision or instruction concerning use of the appliance in a safe way by a person responsible for their safety and they understand the hazards involved. Children should not play with the appliance. Children should not perform cleaning or maintenance of the appliance without supervision.
- Always switch off the appliance and unplug the power cord from the wall socket when the appliance is not in use and prior to cleaning operations. The disconnected plug should be sited in a visible place.
- **Warning:** The appliance's power will remain ON unless unplugged.
- Turn off the appliance before pulling the plug out of the wall socket.
- Never pull the appliance on the cord.
- It is **prohibited** to store explosive substances such as aerosol cans/flammable gases in the device;
- **WARNING:** Do not cover the ventilation openings in the equipment housing or in the built-in structure;
- **WARNING:** To speed up the defrosting process, do not use mechanical means or any other means other than those recommended by the manufacturer;
- **WARNING:** Protect the cooling system from damage;
- **DO NOT** use the appliance to store medical products.

## 2. DESCRIPTION AND INTENDED USE OF THE DEVICE

- This device is intended solely for rapid cooling/freezing of food for commercial purposes. Any other use may result in damage to the device or personal injury.
- Use of the device for any other purpose is considered improper. The user is solely responsible for improper use of the device.
- The device housing is made of stainless steel;
- Electronic controller with temperature display.

## 3. LOCATION AND INSTALLATION

Remove the device from the packaging. Ensure that all protective films and coatings have been thoroughly removed from all surfaces. To prevent injury or damage to the device, we recommend that two people unpack and set up the device.

The climate class is indicated on the rating plate. It specifies the ambient temperature at which the device can be operated. The rating plate is located on the back of the device.

Climate class	Maximum ambient temperature	Relative humidity
3	25	60%
4	30	55%
5	40	40%

To ensure ventilation, keep a distance of 10 cm between the device and walls or other objects. Increase this distance if the device is located near a heat source.

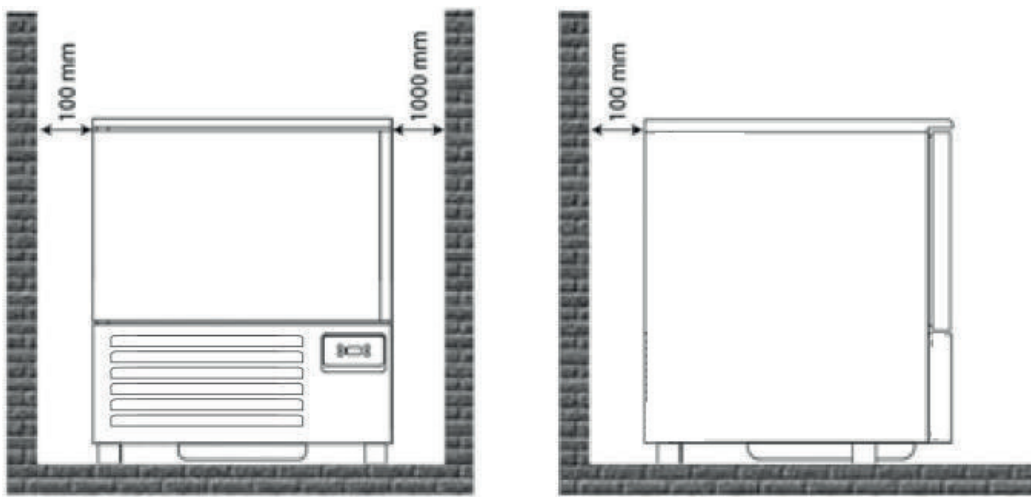

- The device should be placed on a hard, flat, and stable surface to minimize noise and vibration. Level the device by adjusting the feet.
- Do not place the device in direct sunlight or near heat sources such as ovens or radiators.
- Ensure adequate ventilation of the device.
- Check that the power supply and voltage match the data on the rating plate. After installation, the device must have free access to the electrical outlet.
- When connecting, make sure that the plug is fully inserted. When disconnecting, hold the plug body. Never pull directly on the power cord.
- The blast chiller is equipped with a refrigeration unit, so care must be taken not to obstruct air circulation in the area around the front grille to allow for proper air exchange. Avoid placing products or other materials on the edges of the blast chiller. Please note that an increase in ambient temperature or insufficient air supply to the condenser of the refrigeration unit reduces the performance of the blast chiller, which may result in a deterioration in product quality and increased energy consumption.
- If the appliance is to be switched off for a long period of time, switch it off and disconnect the plug from the socket.
- Clean the appliance and leave the door open to prevent unpleasant odors.
- Important! For your own safety, the appliance must be properly grounded. The appliance is equipped with a cord with a grounding plug. The plug must be connected to a properly grounded and installed outlet. If you do not understand the grounding instructions, contact a qualified electrician or service technician. If you are unsure whether the device is properly grounded, ask a qualified electrician to check the circuit and make sure that the outlet is properly grounded.
- If the power is cut off, wait at least 3 minutes before restarting the device to avoid damage to the compressor.
- Note: If the appliance has not been stored or transported in an upright position, allow it to stand upright for approximately 12 hours before use.
- **Note:** Before using the appliance for the first time, clean the shelves and interior with water and a suitable detergent.

#### 4. DANE TECHNICZNE

<b>Model</b>	<b>849055</b>
<b>Zasilanie (V/Hz)</b>	230 / 50
<b>Moc (W)</b>	760
<b>Czynnik chłodniczy</b>	R600a / 70 g
<b>Zakres temperatur (°C)</b>	+10 / -40
<b>Wymiary (WxDxH) (mm)</b>	760x730x850
<b>Klasa klimatyczna *</b>	4
<b>Waga (kg)</b>	86

\* 4 - do +30°C / wilgotność względna 55%

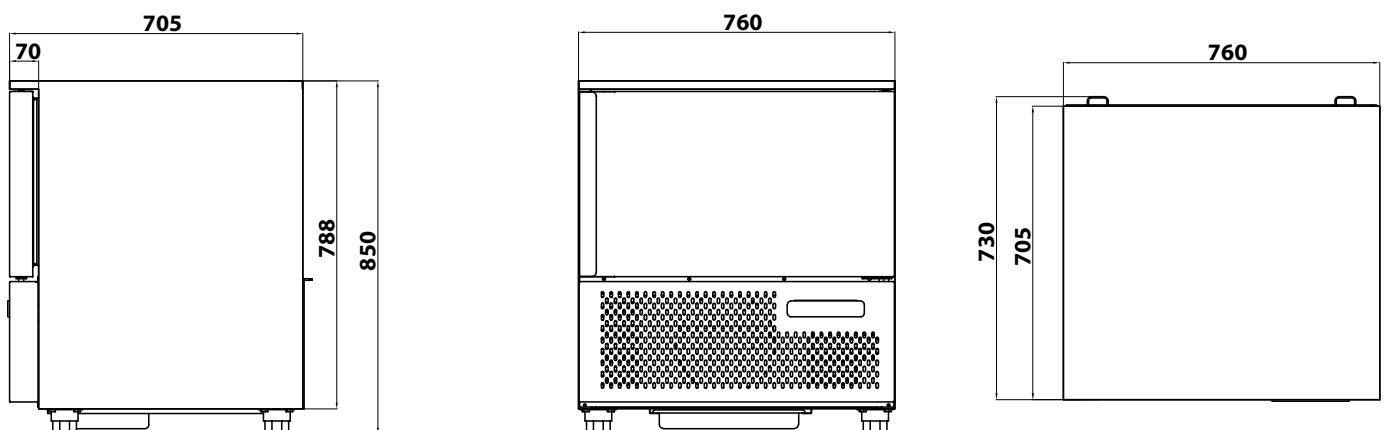



The device contains R600a or R290 refrigerant - a natural, environmentally friendly, flammable gas. Take special care during transport and installation of the device to avoid damaging the cooling circuit.

If a leak is detected, do not use any devices/objects that may cause sparks or fire, and ventilate the room. To avoid the formation of a flammable gas mixture in the event of a leak from the cooling system, install the device in a room with a volume of 1m<sup>3</sup> for every 8 g of refrigerant. The amount of refrigerant is specified in the "TECHNICAL DATA" table and on the rating plate.

## 5. TRANSPORT AND STORAGE

The device is protected with a protective film, placed on a wooden pallet, packed in a cardboard box and secured with straps.

- The packaged device should be stored in a covered warehouse at an ambient temperature of 0°C/+55°C and humidity of 30-95%.
- do not stack devices on top of each other;
- read the information on the device's rating plate. If the rating plate is damaged or lost, replace it immediately;
- do not remove the safety covers;
- after unpacking the device, carefully remove the protective film and other elements securing the device during transport;
- transport and store the device in an upright position only. Never place the device on its side or upside down, as this may damage the cooling system. Such damage is not covered by the warranty;
- Do not place the device near flammable products, outdoors or in a place exposed to direct sunlight.

## 6. DEVICE OPERATION

When connected to the power supply, the device enters "Stand-by" mode; the icon lights up on the display.

To turn on the device, press and hold the START/STOP button for 3 seconds. The display will show the temperature in the chamber.

After the rapid cooling cycle is complete, the device automatically switches to storage mode at a temperature between +1°C and +4°C.

After the rapid freezing cycle is complete, the device automatically switches to storage mode at a temperature between -20°C and -18°C.

To comply with the requirements, it is recommended not to open the cooler door during the cooling/freezing cycle.

### 6.1. Temperature setting and adjustment

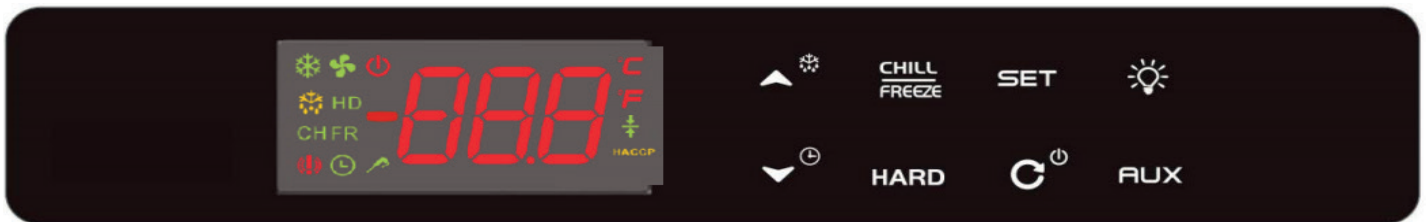

<b>SET</b>	Parameter setting button		Cykl start/stop; tryb czuwania
	Cooling/freezing cycle		Strzałka w dół / czas cyklu
	Intensive/standard cycle		Strzałka w górę / cykl rozmrażania
	Lighting control - available only in some versions		

### 6.2. Key combinations

**Note:** To activate the function correctly, press the button combination (COMBO) simultaneously..

#### Locking or unlocking the keyboard:



If the end user LOCKs the keypad, no additional actions will be active and the thermostat will allow the current cycle/operation to finish.

To **LOCK**, press and hold the buttons and for 3 seconds until "PoF" appears on the display. To **UNLOCK**, press and hold the buttons for 3 seconds until "Pon" appears on the display.

### Entering "programming mode":

- Press **SET** and  hold for 3 seconds (the icon  will flash), and the name of the first parameter, "SeF," will appear on the display.





Here are the next steps:







- Press the **SET** button to display the "SeF" value, then press again to move to the next parameters.
- Use the keys  and , to change the value.

Press **SET** again to save the new value and move to the next parameter.

**To exit the procedure:** Press **SET** +  or wait 15 seconds without pressing any button.

### Button combinations

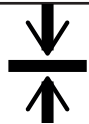
 + 	<b>UNLOCK</b> or <b>LOCK</b> key combination: the lock status prevents parameter editing while the device functions are still active.
<b>SET</b> + 	Go to programming mode.
<b>SET</b> + 	Return to chamber temperature display.





Symbol	Meaning
	Active defrosting Active dripping
<b>CH</b>	Lit – cooling cycle in progress; flashing – cycle selected.
<b>FR</b>	Lit – freezing cycle in progress; flashing – cycle selected.
<b>HD</b>	Lit – intensive cooling/freezing mode in progress.
	Lit – temperature-controlled cycle in progress; flashing – cycle selected (temperature detected by the "n2P" sensor).
	Lit – device in standby mode.
	Lit – time-based cycle is in progress; flashing – cycle is selected. (temperature is detected by the chamber sensor "rNP").
	Lit – "Storage" cycle is in progress (temperature is detected by the chamber probe "rNP").
	If the ALARM is lit when the appliance is switched on, refer to the "troubleshooting" instructions.

**Note:** Alarm icon / alarm labels displayed:

If one or more alarm events occur, they are visible on the display and an audible signal (acoustic alarm) is activated. Regardless of which button is pressed, the buzzer will be turned off, but the alarm icon and label will remain visible. The alarm icon and labels will remain visible until the alarm situation has been checked and confirmed by the user. To manually reset the alarm, press the SET button and hold it down for 5 seconds.

### 6.3. Control panel operation

#### 1. Turning the device on/switching to standby mode.

- Press and hold the START/STOP button  for 3 seconds, the icon  will light up.
- Press and hold the START/STOP button  for 3 seconds, the icon  will disappear and the chamber temperature "rNP" will appear on the display.

#### 2. Temperature cycle selection

Press and release the cooling/freezing cycle button , the  + **CH** icon will flash and be selected..

**Note:** The temperature cycle has been selected as the default setting for both the cooling and freezing cycles.

### 3. Selecting a time cycle

- Press and release the cooling/freezing cycle button , press and hold the button  for 3 seconds.

The time cycle icon  + **CH** will flash and be highlighted.

### 4. Starting or stopping a cycle

Press and release the START/STOP button , the cycle will end and the chamber temperature “rNP” will appear on the display.





### 5. Displaying the “Chamber temperature” probe value

- Press and hold the Frost Buster **AUX** button for a few seconds, and “rNP” will appear on the display.
- Press and release the **SET** button, and the chamber temperature will appear on the display.
- **To complete the procedure:** Press and release the **SET** +  combination or do not perform any actions for 3 seconds, and the display will show “n2P” or the remaining cycle time.

### 6. Displaying the temperature probe value

- Press and hold the Frost Buster **AUX** button for a few seconds, and “rNP” will appear on the display.
- Press and release the button twice **SET**, “n2P” will appear on the display.”,
- Press the **SET**, button again to display the probe temperature value.
- **To complete the procedure:** Press and release the **SET** +  key combination or do not perform any actions for 3 seconds, and the display will show “rNP” or the remaining cycle time.



### 7. Starting the defrost cycle

- Do not select or start any cycle.
- Hold down the UP ARROW button  or 3 seconds, the defrost and fan icons  +  will be activated and “dEf” will appear on the display.
- **To complete the procedure:** if the end user wishes to interrupt the defrost cycle, press and hold the START/STOP button  for 3 seconds; the appliance will switch off and enter standby mode.
- When the appliance has completed the defrost cycle, the room temperature value “rNP” will appear on the display..

**Note:** Although not mandatory, it is recommended to leave the door open during the defrost cycle.





## 6.4. Quick cooling and freezing function

The shock cooling and freezing cycle has two main operating options: temperature control or time control:

 If the operator selects the TEMPERATURE cycle option, the temperature will be detected by the “n2P” needle probe, and the cycle will end when the needle probe reaches the temperature preset according to the parameter value **+3°C** for cooling and **-18°C** for freezing. After the cycle is complete, the device will automatically switch to “storage mode,” which will keep the stored food at the previously set temperature: cooling **+2°C**; freezing **-20°C**, until storage mode is ended by pressing the “START/STOP” button .

During the temperature cycle, the display will always show the temperature value of the needle probe “n2P”. After the storage cycle has started, the display will show the chamber temperature value “rNP”.

**Note:** The end user can change the preset final temperature of the needle probe: (AFTER SELECTING THE CYCLE, but BEFORE pressing the START/STOP button .

Before starting the cycle, press and release the UP or DOWN buttons  . The display will show the set temperature value and the “°C” icon will start flashing. Then press the  or , buttons to change the set value and confirm the new parameter by pressing the **SET** button. The changed value will be saved.

 If the end user does not confirm the new value with the **SET** button, the device will return to the default temperature value (**-18°C**) after 15 seconds.

If the operator selects the TIME cycle option, the temperature will be detected by the chamber probe “rNP” and the thermostat display will show the preset time cycle of **120** minutes for cooling and **240** minutes for freezing. When the chamber temperature reaches the preset value of **+3°C** for cooling and **-18°C** for freezing, the compressor will stop. The cycle will end when the preset cycle duration reaches 0 minutes.

After the cycle is complete, the appliance enters “storage” mode, which keeps the stored food at the temperature set according to the parameter value: cooling **+2°C**; freezing **-20°C**, until the storage mode is ended by pressing the “START/STOP” button .

During the time cycle, the display shows the time remaining until the end of the cycle. After the storage cycle has started, the display shows the temperature value in the “rNP” chamber.

**Note:** The end user can change the preset time as follows: (AFTER SELECTING THE CYCLE, BUT BEFORE PRESSING THE START/STOP BUTTON) .

- Before starting the cycle, press and release the UP or DOWN buttons  , and the cycle time will appear on the display in decimal units (1 = 1 min.), and the „°C“ + **CH** +  icons will start flashing. Then press the  or , buttons to change the time and confirm the new value by pressing the **SET** button.

The changed value will be saved.

If the end user does not confirm the new value with the **SET** key, the device will return to the default value (120 min.) after 15 seconds.

## 6.5. Possible operating cycles

1. GENTLE COOLING CYCLE
2. INTENSIVE COOLING CYCLE
3. GENTLE FREEZING CYCLE
4. INTENSIVE FREEZING CYCLE





### 1. GENTLE COOLING CYCLE





To start the gentle cooling cycle, proceed as follows:

The temperature-controlled gentle cooling cycle is divided into the following 2 phases:

- Shock cooling
- Storage

The GENTLE cycle is used when the end user wants a gentle cooling process (the temperature in the chamber never drops below zero); in the first phase, the chamber temperature is 0.0°C (parameter value “rS1”). When the needle probe reaches a temperature of +3°C (parameter value “iS1”), the GENTLE COOLING PHASE is stopped.

- a. Press and release the “Quick freeze” button , once to select the temperature-controlled cycle: the **CH** icon and the needle probe  icon will start flashing.
- b. To select the TIME cycle, press the “Quick freeze” button  +  and hold for 3 seconds, the icon  will start flashing and will be selected.

Press and release the START/STOP button , to start the temperature cooling cycle: the compressor LED icon  +  and **CH** and the needle probe icon  will light up continuously. (Instead, the time cycle will start .

When the needle probe temperature reaches the set point or the time cycle ends, a visual and audible alarm will signal the end of the cycle, the device will start the storage cycle, and the LED icon  will start flashing.

**Note:** During the storage cycle, the temperature of the “rNP” chamber will be shown on the display.



### 2. INTENSIVE COOLING CYCLE









To start the intensive cooling cycle, proceed as follows:

The intensive cooling cycle with temperature control is divided into the following 3 phases:

- Rapid cooling Intensive phase
- Shock cooling
- Storage

The intensive cycle is used when the end user wants to achieve rapid cooling (the chamber temperature will always be maintained at a negative level); during the first phase, the chamber temperature setpoint is -20°C (parameter value “rS1”). When the needle probe reaches a temperature of +10°C (parameter value “iS1”), the INTENSIVE COOLING PHASE is stopped and the GENTLE COOLING cycle begins.

Press and release the “Quick freeze” button , once to select the temperature-controlled cycle: the **CH** LED icon and the needle probe  LED icon will start flashing.

- b. Press and release the HARD/SOFT button: the **HD** LED icon will turn on.
- c. To select the TIME cycle, press the “Quick freeze” button  +  and hold it down for 3 seconds; the time icon will start flashing  and will be selected.
- d. Press and release the START/STOP button , to start the temperature cooling cycle: the compressor LED icon  +  and **CH** and the needle probe icon  will light up continuously. (Instead, the time cycle will start .
- e. When the needle probe temperature reaches the set point or the time cycle ends, a visual and audible alarm will signal

the end of the cycle, the device will start the storage cycle, and the LED icon  will start flashing.

**Note:** During the storage cycle, the temperature of the “rNP” chamber will be shown on the display.









### 3. GENTLE FREEZE CYCLE

To start the gentle freezing cycle with temperature control, proceed as follows:

The gentle freezing cycle with temperature control is divided into the following 3 phases:

- Rapid freezing Mild phase
- Rapid freezing
- Storage

The SOFT cycle is used when the end user wants a smooth freezing process (during the mild phase, the chamber temperature never drops below zero). When the needle probe reaches a temperature of +3°C (the value of the “iS1” parameter), the GENTLE FREEZING PHASE WITH COLD AIR FLOW is stopped and the freezing cycle with cold air flow begins.

- Press and release the “Quick Freeze” buttons twice, , and the **FR** icons will start flashing.
- Press and release the HARD/SOFT button: the **HD** icon will turn on.
- To select the **TIME** cycle, press the “Quick Freeze” button twice  (Quick Freeze), the freeze icon will start flashing, press the **HARD** +  and hold it for 3 seconds, the time icon  will start flashing and the **HD** icon will go out.
- Press and release the START/STOP button , to start the soft freeze cycle: the compressor LED icon  plus **FR** and the needle probe icon  will light up continuously. (The timer cycle  will be activated).
- When the needle probe temperature reaches the set point or the time cycle ends, a visual and audible alarm will signal the end of the cycle, the device will start the storage cycle, and the LED icon  will start flashing..

**Note:** During the storage cycle, the temperature of the “rNP” chamber will be shown on the display.









### 4. INTENSIVE FREEZING CYCLE

To start the intensive freezing cycle, proceed as follows:

The intensive freezing cycle with temperature control is divided into the following phases:

- Shock freezing
- Storage

The HARD cycle is used when the end user wants to achieve a fast freezing process (the chamber temperature reaches -40°C (parameter value “rS1”). When the needle probe reaches a temperature of -18°C (parameter value “iS”), the rapid cooling phase stops and the SHOCK FREEZING phase begins.

- Press and release the “Quick Freeze” buttons twice , the **FR** icons will flash and the **HARD** LED icon will light up.
- To select the **TIME** cycle, press the “Quick freeze” button twice , the **FR** freeze icon will start flashing, hold the buttons  for 3 seconds, the time icon  will start flashing.
- Press and release the START/STOP button , to start the soft freeze cycle: the compressor LED icon  plus **FR, HD** and the needle probe icon  will light up continuously. (The time cycle  will be activated).
- When the needle probe temperature reaches the set point or the time cycle ends, a visual and audible alarm will signal the end of the cycle, the device will start the storage cycle, and the LED icon  will start flashing.

**Note:** During the storage cycle, the temperature of the “rNP” chamber will be shown on the display.

### 7. GENERAL INFORMATION ON USE

The blast chiller is suitable for quickly lowering the temperature of food products (see table of temperatures depending on the product to be frozen).

Do not place food products in the blast chiller immediately after removing them from the oven. Wait a few minutes before placing the product in the chamber and starting the cycle.

Please note that the time required to lower the temperature of the product depends on several factors, such as:

- The shape, type, and thickness of the container in which the food is stored
- Whether the food storage container is covered with a lid.
- Physical properties of food: density, water content, and fat content.
- Temperature conditions of food before “shock cooling/freezing.”

The shock cooling cycle time should be set according to the type and/or weight of the food.

### 7.1. Cycle selection mode (positive or negative temperature)

The following blast chilling cycle modes can be selected:

**By time:** if the end user knows the exact cooling/freezing time for the food. At the end of the cycle, the appliance will automatically switch to storage mode.

**According to temperature:** using a needle probe, which must be inserted into the food; set the food temperature for cooling/freezing. The probe detects the set temperature, and after 1 beep, the cooler switches to storage mode (see section on needle probe position).

Shock cooling cycle	Cycle speed	Type of food	Load capacity	Cycle in food core
POSITIVE	Full speed	For all thick dishes and large sizes	max. 15 kg	+3°C max. 90 min.
NEGATIVE	Full speed	For all thick dishes and large sizes	max. 10 kg	To -18°C (240 minutes)
	Reduced speed	Delicate products, vegetables, creams, spoon desserts, small products		

### 7.2. Measurement of temperature in the core of the product

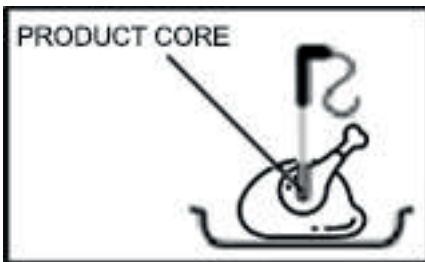

If the thickness of the product allows it, always use a temperature probe to determine the exact temperature reached in the center of the product. It is recommended not to interrupt the cooling cycle before reaching +3 °C in the cooling cycle and -18 °C in the freezing cycle.

### 7.3. How to load food

Do not apply food products on top of each other.



### 7.4. Distance between trays

To ensure good air circulation in the blast chiller chamber, maintain a distance (at least 65 mm) between the trays:



### 7.5. Position of trays

To ensure an adequate cooling/freezing cycle:

- Trays should not be placed close to the evaporator
- Keep a sufficient distance between the tray and the chamber walls

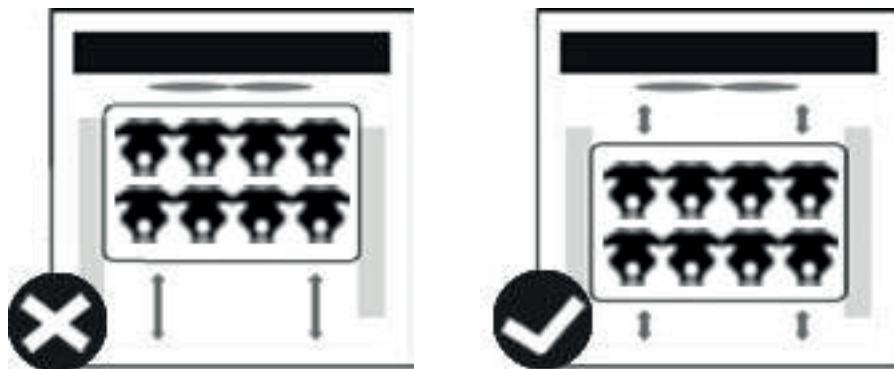

### 7.6. Food storage after the cooling cycle

Products that have undergone rapid cooling/freezing can be stored in a refrigerator and retain their organoleptic properties for up to 5 days after the rapid cooling cycle is complete. It is important to maintain the “cold chain” and keep the temperature constant between 0°C and 4°C, depending on the type of product. Thanks to the use of vacuum technology, the storage time can be extended to approximately 15 days.

### 7.7. Storing food after rapid freezing

Frozen foods can be stored in the freezer, retaining their organoleptic properties for several months after the blast freezing cycle is complete.

After the blast freezing cycle is complete, food can be safely stored for 3 to 18 months, depending on the type of product. It is important that the storage temperature does not exceed -20°C.



**WARNING**

**Do not leave cooked food at ambient temperature for long periods before starting the blast chilling/freezing cycle.**

**Avoid moisture leakage, as there is a risk of loss of the properties of the preserved food products.**

After cooling/freezing, food must be protected with cling film (preferably vacuum-sealed) with a label containing the following information:

- Contents
- Preparation day
- Expiration date



**WARNING**

**Thawed food cannot be refrozen.**



## 8. MAIN PARAMETERS

Rapid cooling devices have 2 programming mode levels:

**LEVEL ONE:** “pr1” for standard device parameters that are part of the additional functions.

**SECOND LEVEL:** All sensitive parameters belonging to the 5 main functional cycles. (Cycle N.5, because the FROST BUST cycle is not included, as it complies with the “SEf” parameter present in the FIRST LEVEL list).

### 8.1. FIRST LEVEL:

- a. Hold down the **SET** +  key combination for 3 seconds, the  and  will start flashing.

Press and release the UP  or DOWN , buttons to select a parameter.

Press and release the **SET** button to display the value.

Press and release the UP  or DOWN , buttons to change the value.

Press and release the **SET**, button to save the new value and move on to the next parameters.

**To complete the procedure:** Press and release the **SET** +  key combination or do not perform any actions for 15 seconds.

Parameter	Min.	Max.	Unit	Value	Description
SEf	-50	+50	°C/°F	-40	Freeze protection setpoint (-40°C)
Hy	0.1	12	°C/°F	3	Compressor hysteresis
AC	0	30	Min.	3	Compressor restart delay

rPo	-12	+12	°C/°F	0	Thermostat sensor calibration
P2P	N	Y	-----	Y	Needle sensor presence
ot2	-12	+12	°C/°F	-1	Needle sensor calibration 2
CF	---	---	°C/°F	°C	Temperature measurement unit
rES	In	dE	-----	In	Resolution (for °C)
odc	-----	-----	-----	Fan	Nor, Fan, F-C
ndF	0	255	Min.	30	Maximum defrost duration
dFd	-----	-----	-----	dEF	Rt, it, SET, dEF
Fdt	0	60	Min.	2	Drip time
FnC	-----	-----	-----	o - Y	o-n, Cn, o-Y, Cy
ALU	ALL	+50°C	°C/°F	50	Maximum temperature alarm
ALL	-50°C	ALU	°C/°F	-50	Minimum temperature alarm
AHY	0.1	12	°C/°F	2	Alarm reset difference
ALd	0	255	Min.	15	Temperature alarm delay
bUt	0	60	Sec.	30	Buzzer activation at the end of the cycle

## 8.2. SECOND LEVEL: for the following cycle

### 1. GENTLE COOLING CYCLE

### 2. INTENSIVE COOLING CYCLE





### 3. GENTLE FREEZING CYCLE

### 4. INTENSIVE FREEZING CYCLE

**Note:** for the FROST BUST cycle (frost protection), check the previous Pr1 parameter tab (SEf parameter value).

Press the appropriate buttons to select one of the operating cycles.

The LED icons indicate the cycle as follows:

- Gentle cooling (**CH** icon): corresponding button 
- Intensive cooling (**CH + HD** icons) : corresponding button 
- Gentle freezing (**FR** icon): corresponding button 
- Intensive freezing (**FR + HD** icons): corresponding button 





Press and release the UP  or DOWN  buttons to select a parameter.

Press and release the **SET** button to display the value.

Press and release the UP  or DOWN  buttons to change the value.

Press and release the **SET** button to save the new value and move on to the next parameters.

**To complete the procedure:** Press and release the **SET** +  key combination or do not perform any actions for 15 seconds.

Labels					Description
cyS	tEP	tEP	tEP	tEP	Cycle settings
dbC	nie	nie	nie	nie	Defrosting before cycle
dbH	nie	nie	nie	nie	End of defrosting/before storage
cap	tak	tak	tak	tak	Storage mode after cycle
rSP	-----	-----	-----	-----	Setpoint for initial cooling phase of chamber
PdP	-----	-----	-----	-----	Maximum duration of initial cooling phase
iS1	3	10	3	-18	Setpoint for needle probe for first phase
rS1	0.0	-20	0.0	-40	Chamber setpoint for the first phase
Pd1	02:00	01:20	02:30	04:00	Duration of the first phase
iS2	-----	3	-18	-----	Setpoint for the needle probe for the second phase
rS2	-----	0.0	-40	-----	Chamber setpoint for the second phase
Pd2	OFF	00:40	01:30	OFF	Duration of the second phase
HdS	2.0	2.0	-20.0	-20.0	Setpoint for the maintenance phase

### 8.3. Main parameters

Parameter	Meaning
cyS	<b>Cycle settings</b> tEP: according to temperature; the cycle is performed according to the rEM parameter tiM: time cycle, based on Pd1,Pd2,Pd3 (optional parameter)
dbC	<b>Defrosting before cycle</b> Yes = defrosting will be performed No = cycle will start immediately without defrosting
dbH	<b>Defrosting at the end of the cycle/before storage</b> Yes = defrosting is performed No = storage phase starts immediately
cap	<b>Storage mode after cycle</b> Yes = storage phase is executed No = storage phase is disabled
rSP	<b>Initial cooling phase of the chamber to the set value</b> When the temperature measured by the chamber sensor reaches this value, the current phase is completed and the next phase begins.
PdP	<b>Maximum duration of the pre-cooling phase</b> This is the maximum duration of the pre-cooling phase. If the temperature specified in the rSP parameter is not reached before this time has elapsed, the next phase begins. (Only available in cooling mode)
iS1	<b>Setpoint value for the plug-in probe for the first phase</b> When the temperature measured by the plug-in probes reaches this value, the current phase is completed and the next phase begins.
rS1	<b>Chamber setting for the first phase</b> Prevents the temperature from dropping too low. This value controls the operation of the compressor.
Pd1	<b>If the cycle is set to time for the first phase</b> The system checks whether the insertion probe is present (off for 4 hours 00 minutes, reset 10 minutes). After this time, it proceeds to the next phase. <b>If the cycle is set to temperature for the first phase</b> This value is only used when the immersion probe is present; it is the maximum duration of the first phase if the temperature defined in parameter iS1 is not reached.
iS2	<b>Setpoint value for the needle probe for the second phase</b> When the temperature measured by the needle probe reaches this value, the current phase is completed and the next phase begins.
rS2	<b>Chamber setting for the second phase</b> Prevents the temperature from dropping too low. This value controls the operation of the compressor.
Pd2	<b>If the cycle is set to the second phase</b> If the needle probe is not present (disabled for 4 hours 00 minutes, reset 10 minutes), after this time the cycle proceeds to the next phase. <b>If the cycle is set to the temperature for the second phase</b> This value is only used when the needle probe is present; it is the maximum duration of the second phase if the temperature in parameter iS2 is not reached.
HdS	Maintenance phase setpoint

## 9. CLEANING AND MAINTENANCE

### 9.1. Routine maintenance

**Before cleaning, turn off the device and disconnect it from the power supply.**

- Clean the housing and interior of the appliance as often as possible.
- Maintenance of the blast chiller must include at least one daily cleaning of the loading area to prevent the growth and accumulation of bacteria.
- Before cleaning the chamber, perform a defrost cycle, leaving the door open and removing the drain plug.
- The blast chiller's defrost cycle is performed in manual mode and can be carried out with the door open.
- After completing the blast chilling/freezing cycle, remove the waste water drain plug so that the condensed water can drain into the tank. The drain pipe is also used to drain any liquids from the product.
- After each defrost cycle, check the water level and empty the tray (located under the appliance) if necessary.
- Clean the appliance with a damp cloth. Do not allow the switch, control panel, cable or plug to get wet.
- Do not use abrasive cleaning agents, products containing chlorine, caustic soda, hydrochloric acid, vinegar, or chlorine bleach. These may leave harmful residues. Use only suitable detergent and water.
- Clean the door seal with water only.
- Make sure that the water used for cleaning does not get into the electrical components.
- Do not clean the appliance with a jet of water.
- Always wipe dry with a soft cloth after cleaning.
- Do not allow the water used for cleaning to flow through the drain hole into the steam bowl.
- Be careful when cleaning the rear of the appliance.
- If repairs are necessary, have them carried out by a service technician.

- If the appliance is to remain unused for a long period of time, disconnect it from the power supply after setting the switch to the OFF position, empty the cooling chamber and clean it thoroughly.
- Maintenance of the blast chiller must include at least one cleaning of the temperature probe per day.
- It is recommended to thoroughly rinse the probe with clean water and a disinfectant solution.

### 9.2. Special maintenance

The instructions provided in the following paragraph may be performed by qualified technicians.

- Periodic cleaning of the condenser with appropriate tools (vacuum cleaner or soft brushes) can extend the life of the device.
- Check that the electrical connections are not loose.
- Check that the thermostat and sensor are working properly.

### 9.3. Cleaning the condenser

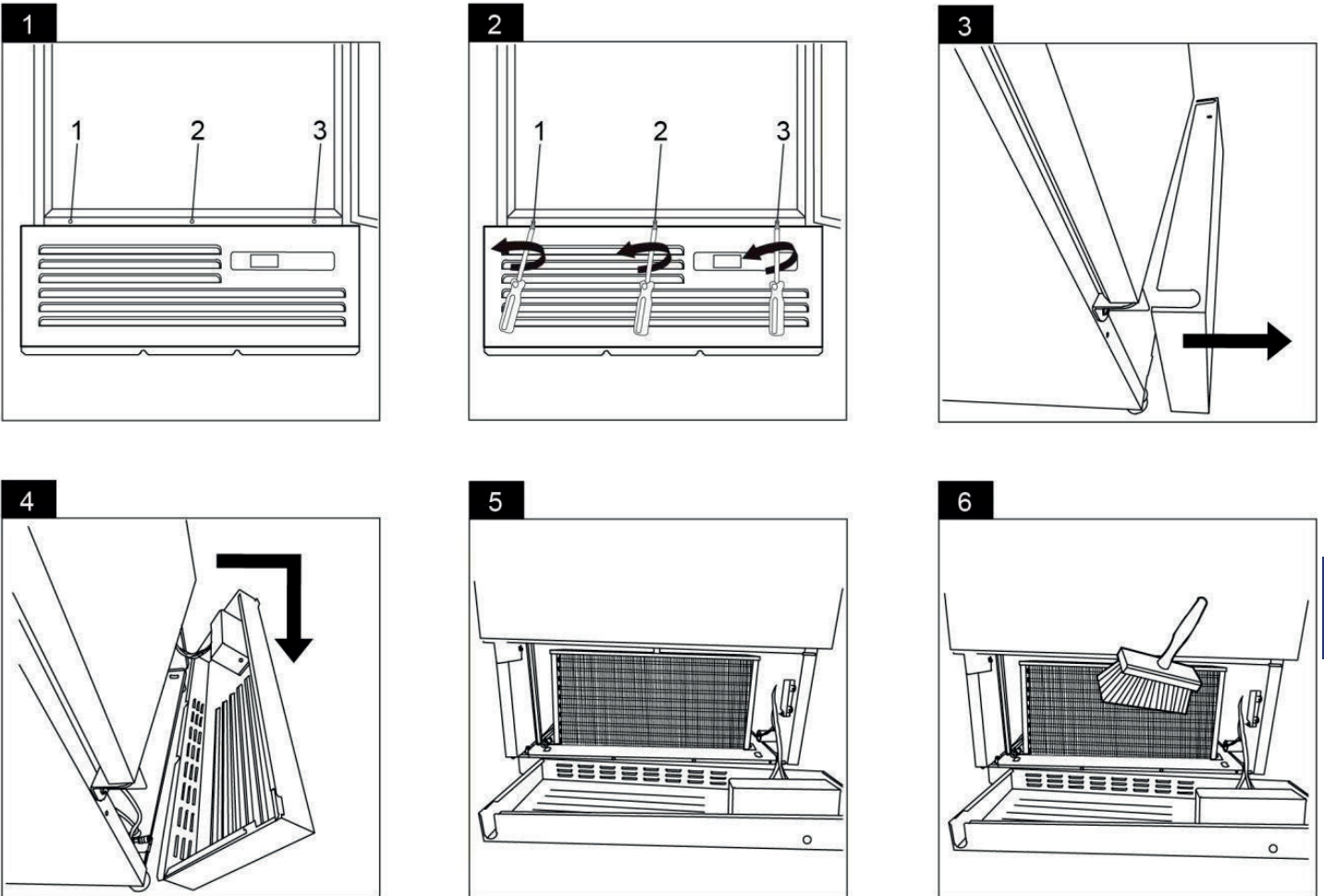

**Caution:** These operations on the device should only be performed by trained personnel or a qualified technician, as they involve contact with live parts and the risk of electric shock.

## 10. PROBLEM SOLVING

Fault	Potential malfunction	Actions to resolve the problem
<b>The device does not work</b>	The device is not switched on	Check that the appliance is correctly connected and switched on.
	The plug and/or cable are damaged	Contact your dealer or a qualified technician.
	The fuse has blown	Replace the fuse (UK plug).
	Power supply	Check the power supply.

<b>The device turns on, but the temperature is too high/low</b>	Too much ice on the evaporator	Defrost the appliance.
	The condenser is blocked by dust	Contact your dealer or a qualified technician.
	The door is not closed properly	Check that the door is closed and that the seals are not damaged
	The appliance is located near a heat source or the air flow to the condenser is obstructed	Move the refrigerator to a more suitable location
	The ambient temperature is too high	Increase ventilation or move the appliance to a cooler location
	Unsuitable food products are stored in the appliance	Remove excessively hot food or fan obstructions.
	The appliance is overloaded	Reduce the amount of food stored in the appliance.
<b>The device makes an unusual noise</b>	Loose nut/screw	Check and tighten all nuts and bolts
	The appliance has not been installed in a level or stable position	Check the installation position and change it if necessary
<b>The device is leaking water</b>	The appliance is not level	Adjust the feet to level the appliance (if applicable)
	The outlet is blocked	Clean the exhaust outlet
	The water flow to the drain is blocked	Clean the floor of the appliance (if applicable)
	The water container is damaged	Contact your representative or a qualified technician
	The drip tray is overflowing	Empty the drip tray (if applicable)
<b>Alarm: rPf</b>	Chamber probe failure	The probe connection is loose or not working, check the thermostat connection Compressor power according to Con and Cof parameters.
<b>Alarm: 2nf</b>	Needle probe failure	The probe connection is loose or not working, check the thermostat connection
<b>Alarm: AH</b>	Maximum temperature alarm	Outputs unchanged. (manual reset)
<b>Alarm: LA</b>	Minimum temperature alarm	Outputs unchanged.
<b>Alarm: OCF</b>	Maximum cycle time exceeded	Outputs unchanged. In any case, the cycle ends when the final temperature is reached (manual reset).
<b>Alarm: dA</b>	Door open alarm	According to "rrd" for fan and compressor control
<b>Alarm: CPA</b>	Compressor safety alarm	Outputs unchanged.

## 11. ELECTRICAL DIAGRAM

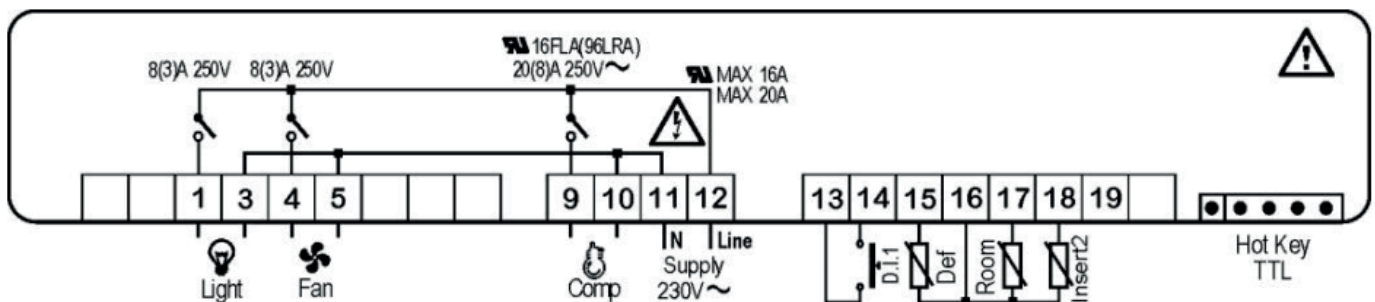

## 12. DISPOSAL OF THE OLD APPLIANCE

**Information for users on the rules concerning proper disposal of electrical and electronic equipment at the end of its life.**

- **Leave your old equipment in the shop where you purchase a new appliance.** Each store is obliged to accept old equipment free of charge if you buy there the new equipment of the same type and in the same quantity. The only condition is to deliver the old equipment to the store at your expense.
- **Dispose of your old equipment at a collection point.** Information about the location of the nearest collection point can be found on the local website or the notice board of the municipal office.
- **Leave the equipment at a service point.** If the repair of the equipment is unprofitable or impossible for technical reasons, the service is obliged to accept this appliance free of charge.
- **Return the used equipment at the end of its life without leaving your home.** If you do not have the time or ability to deliver your equipment to the collection point, you can use the services of specialized companies.
- **Remember! Do not dispose of used equipment together with regular waste.**

**An illegal or incorrect disposal of the product will lead to high penalties being imposed.**



The symbol of the crossed-out waste bin on the product, its packaging or the instruction manual means that the product should not be disposed of to normal waste bins. The user is obliged to hand over the used equipment to a designated collection point for proper processing.

### **13. WARRANTY**

The seller shall be liable under the warranty or guarantee.

In case of damage resulting from the formation of lime scale deposits in the device, it is not subject to repair under the warranty. The warranty does not cover damages caused by external forces such as lightning, changes in supply voltage, incorrect setting of the voltage value, supply from an inadequate power outlet, mechanical, thermal, chemical damages to the equipment and the defects caused by them.

Warranty exchange does not cover such elements as: light bulbs, rubber components, heating elements damaged by lime scale, screws and elements undergoing natural wear, e.g. burners, rubber seals and all kinds of mechanically damaged elements.



**Stalgast Sp. z o.o.**  
**ul. Ostrobramska 75C, lokal 6.02,**  
**04-175 Warszawa**  
**tel.: 22 517 15 75    fax: 22 517 15 77**  
**www.stalgast.com    email: stalghost@stalghost.com**

**• DE •**  
**STALGAST GmbH**  
**Mary-Somerville-Str. 6,**  
**28359 Bremen;**  
**Tel.: +49 421 9898066-1**  
**stalghost@stalghost.de**  
**www.stalgast.de**

**• EN •**  
**Tel.: +48 22 509 30 77**  
**export@stalghost.com**  
**www.stalgast.eu**

**• FR •**  
**Tel.: +48 22 509 30 55**  
**export@stalghost.com**  
**www.stalgast.eu**  
**• ES •**  
**Tel.: +48 22 509 30 55**  
**info@stalghost.es**  
**www.stalgast.es**