



# HENDI

Tools for Chefs

## MEAT MINCER

210802, 210819

GB: User manual	6	LV: Lietotāja rokasgrāmata	54
DE: Benutzerhandbuch	9	LT: Naudojimo instrukcija	58
NL: Gebruikershandleiding	13	PT: Manual do utilizador	61
PL: Instrukcja obsługi	17	ES: Manual del usuario	65
FR: Manuel de l'utilisateur	21	SK: Používateľská príručka	69
IT: Manuale utente	25	DK: Brugervejledning	72
RO: Manual de utilizare	28	FI: Käyttöopas	76
GR: Εγχειρίδιο χρήστη	32	NO: Brukerhåndbok	79
HR: Korisnički priručnik	36	SI: Navodila za uporabo	83
CZ: Uživatelská příručka	40	SE: Användarhandbok	86
HU: Felhasználói kézikönyv	43	BG: Ръководство за потребителя	90
UA: Посібник користувача	47	RU: Руководство пользователя	93
EE: Kasutusjuhend	51		

MEAT MINCER	GB
FLEISCHWOLF	DE
GEHAKTMOLEN	NL
WILK DO MIĘSA	PL
HACHE-VIANDE	FR
TRITACARNE	IT
MASINA DE TOCAT CARNE	RO
ΜΗΧΑΝΗ ΚΟΠΗΣ ΚΙΜΑ	GR
UREĐAJ ZA MLJEVENJE MESA	HR
MLÝNEK NA MASO	CZ
HÚSDARÁLÓ	HU
М'ЯСОРУБКА	UA
HAKKLIHAMASIN	EE
GAĻAS MAĻAMĀ MAŠĪNA	LV
MĒSMALĒ	LT
PICADOR DE CARNE	PT
PICADORA DE CARNE	ES
MLYNČEK NA MÄSO	SK
KØDHAKKER	DK
LIHAMYLLYN	FI
KJØTTKVERN	NO
MESO MINCER	SI
KÖTTKVARN	SE
MECOMELAČKA	BG
МЯСОРУБКА	RU



## READ MANUAL

GB: Read user manual and keep this with the appliance.  
 DE: Lesen Sie das Benutzerhandbuch und bewahren Sie es zusammen mit dem Gerät auf.  
 NL: Lees de gebruikershandleiding en bewaar deze bij het apparaat.  
 PL: Należy przeczytać instrukcję obsługi i zachować ją wraz z urządzeniem.  
 FR: Lisez le manuel d'utilisation et conservez-le avec l'appareil.  
 IT: Leggere il manuale dell'utente e conservarlo con l'apparecchiatura.  
 RO: Citiți manualul de utilizare și păstrați-l împreună cu aparatul.  
 GR: Διαβάστε το εγχειρίδιο χρήστη και φυλάξτε το μαζί με τη συσκευή.  
 HR: Pročitajte upute za uporabu i sačuvajte ovo uz uređaj.  
 CZ: Přečtěte si uživatelskou příručku a uschovejte ji u spotřebiče.  
 HU: Olvassa el a használati útmutatót, és tartsa azt a későbbiek közelében.  
 UA: Прочитайте посібник користувача та тримайте його разом із приладом.

EE: Lugege kasutusjuhendit ja hoidke seda koos seadmega.  
 LV: Izlasiet lietošanas pamācību un saglabājiet to kopā ar ierīci.  
 LT: Perskaitykite naudojimo instrukciją ir palikite ją su prietaisu.  
 PT: Leia o manual do utilizador e guarde-o juntamente com o aparelho.  
 ES: Lea el manual del usuario y consérvelo con el aparato.  
 SK: Prečítajte si návod na použitie a uschovajte ho spolu so spotrebičom.  
 DK: Læs brugervejledningen, og opbevar den sammen med apparatet.  
 FI: Lue käyttöohje ja säilytä se laitteen mukana.  
 NO: Les bruksanvisningen og ta vare på den.  
 SI: Preberite navodila za uporabo in jih shranite skupaj z napravo.  
 SE: Läs bruksanvisningen och förvara den tillsammans med produkten.  
 BG: Прочетете ръководството за потребителя и го запазете заедно с уреда.  
 RU: Прочтите руководство пользователя и сохраните его вместе с прибором.



## INDOOR

GB: For indoor use only.  
 DE: Nur zur Verwendung im Innenbereich.  
 NL: Alleen voor gebruik binnenshuis.  
 PL: Do użytku wewnątrz pomieszczeń.  
 FR: Pour l'usage à l'intérieur seulement.  
 IT: Destinato solo all'uso domestico.  
 RO: Doar pentru uz la interior.  
 GR: Για χρήση μόνο σε εσωτερικό χώρο.  
 HR: Samo za unutarnju upotrebu.  
 CZ: Pouze pro vnitřní použití.  
 HU: Csak beltéri használatra.  
 UA: Використовувати тільки всередині приміщення.  
 EE: Ainult sisetingimustes kasutamiseks.

LV: Tikai lietošanai telpās.  
 LT: Naudoti tik patalpoje.  
 PT: Apenas para uso interno.  
 ES: Sólo para uso en interiores.  
 SK: Iba na vnútorné použitie.  
 DK: Kun til indendørs brug.  
 FI: Vain sisäkäyttöön.  
 NO: Kun til innendørs bruk.  
 SI: Samo za uporabo v zaprtih prostorih.  
 SE: Endast för inomhusbruk.  
 BG: Да се използва само на закрито.  
 RU: Использовать только в помещении.



GB: NOTE: This manual is translated from original English manual using AI and machine translations.  
 DE: HINWEIS: Dieses Handbuch wurde aus dem englischen Originalhandbuch mit KI und maschinellen Übersetzungen übersetzt.  
 NL: OPMERKING: Deze handleiding is vertaald vanuit de originele Engelse handleiding met behulp van AI en machinevertalingen.  
 PL: UWAGA: Niniejszy podręcznik został przetłumaczony z oryginalnego podręcznika w języku angielskim przy użyciu AI i tłumaczeń maszynowych.  
 FR: REMARQUE : Ce manuel est traduit à partir du manuel original en anglais à l'aide de l'IA et de traductions automatiques.  
 IT: NOTE: Questo manuale è tradotto dal manuale originale in inglese utilizzando l'intelligenza artificiale e le traduzioni automatiche.  
 RO: NOTĂ: Acest manual este tradus din manualul original în limba engleză folosind AI și traduceri automate.  
 GR: ΣΗΜΕΙΩΣΗ: Αυτό το εγχειρίδιο μεταφράζεται από το πρωτότυπο αγγλικό εγχειρίδιο χρησιμοποιώντας AI και αυτόματες μεταφράσεις.  
 HR: NAPOMENA: Ovaj priručnik je preveden iz izvornog engleskog priručnika s AI i strojnim prijevodima.  
 CZ: POZNÁMKA: Tato příručka je přeložena z původní anglické příručky pomocí umělé inteligence a strojových překladů.  
 HU: MEGJEGYZÉS: Ez a kézikönyv az eredeti angol kézikönyvből származik, mesterséges intelligenciával és gépi fordítások segítségével.  
 UA: ПРИМІТКА: Цей посібник перекладається з оригінального англійського посібника з використанням штучного інтелекту та машинного перекладу.  
 EE: MÄRKUS: Käesolev kasutusjuhend on tõlgitud originaal inglise keeles, kasutades AI ja masinate tõlkeid.  
 LV: PIEZĪME: Šī rokasgrāmata tiek tulkota no oriģinālās angļu valodas rokasgrāmatas, izmantojot maksliģā intelekta un veļas mašīnas tulkojumus.  
 LT: PASTABA: Šis vadovas išversta iš originalaus angly kalbos vadovo naudojant dirbtinį intelektą ir mašininį vertimą.  
 PT: NOTA: Este manual é traduzido do manual original em inglês utilizando IA e traduções de máquinas.  
 ES: NOTA: Este manual está traducido del manual original en inglés utilizando IA y traducciones automáticas.  
 SK: POZNÁMKA: Táto príručka je preložená z pôvodnej anglickej príručky pomocou umelej inteligencie a strojového prekladu.  
 DK: BEMÆRK: Denne vejledning er oversat fra den originale engelske vejledning ved hjælp af AI og maskinoversættelser.  
 FI: HUOMAUTUS: Tämä opas on käännetty alkuperäisestä englanninkielisestä oppaasta käyttäen tekoälyä ja konekäännöksiä.  
 NO: MERK: Denne håndboken oversettes fra den originale engelske håndboken ved hjelp av AI og maskinoversettelseter.  
 SI: OPOMBA: Ta priročnik je preveden iz izvirnega angleškega priročnika z uporabo umetne inteligence in strojnih prevodov.  
 SE: NOTERA: Denna handbok är översatt från den engelska originalmanualen med AI och maskinöversättning.  
 BG: ЗАБЕЛЕЖКА: Това ръководство е преведено от оригиналното английско ръководство с помощта на AI и машинни преводи.  
 RU: ПРИМЕЧАНИЕ: Это руководство переведено из оригинального руководства на английском языке с использованием ИИ и машинных переводов.



1

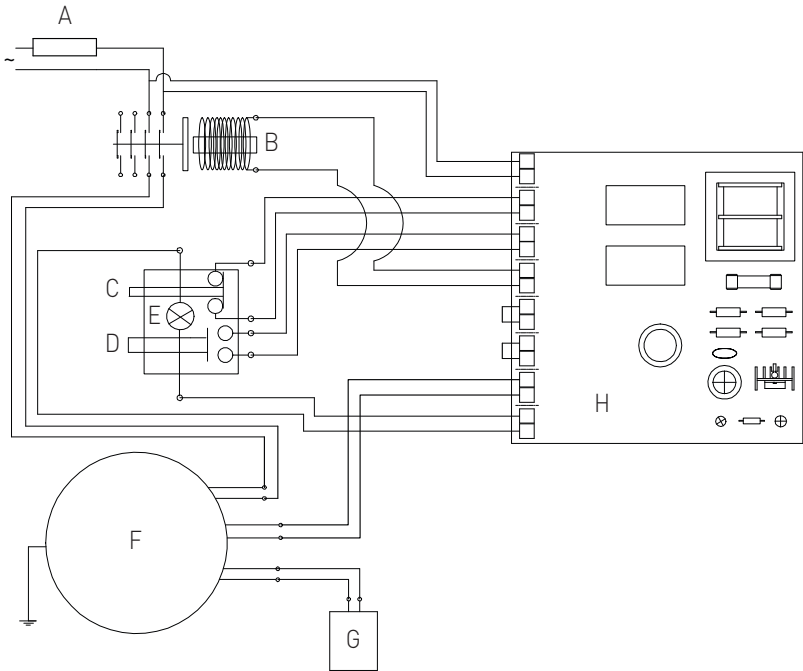

2

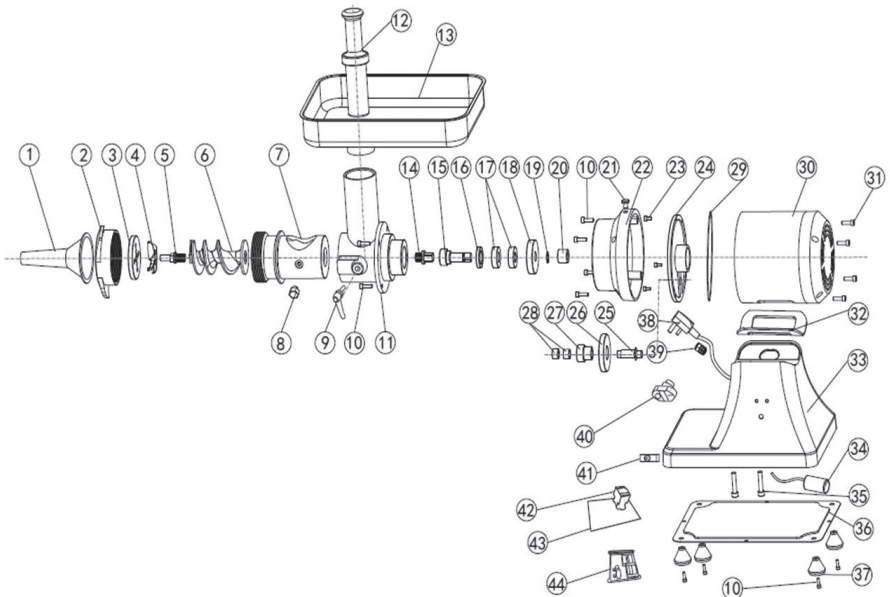

GB: Technical specifications / DE: Technische Angaben / NL: Technische gegevens / PL: Dane techniczne / FR: Données techniques / IT: Parametri di base / RO: Parametrii de bază / GR: Βασικές παράμετροι / HR: Tehnički podaci / CZ: Technická specifikace / HU: Műszaki adatok / UA: Технічні характеристики / EE: Tehnilised andmed / LV: Tehniskās specifikācijas / LT: Techninės specifikacijos / PT: Especificações técnicas / ES: Especificaciones técnicas / SK: Technické špecifikácie / DK: Tekniske specifikationer / FI: Tekniset tiedot / NO: Tekniske spesifikasjoner / SI: Tehnične specifikacije / SE: Tekniska specifikationer / BG: Технически спецификации / RU: Технические данные

A	210802	210819
B	230V- 50Hz / 230В - 50Гц	
C	550W / Вт	750W / Вт
D	I	
E	IPX3	
F	170	
G	45 minutes On, 15 minutes rest	
H	432 x 261 x (H)484mm/мм	427 x 261 x (H)486mm/мм
I	21.5 kg / кг	24.2 kg / кг

A: GB:Item no. / DE:Art.-Nr. / NL:Artikelnr. / PL:Nr pozycji / FR:N° d'article / IT:N. articolo / RO:Nr. articolului / GR:Αρ. είδους / HR:Broj stavke / CZ:Položka č. / HU:Cikkszám / UA:Номер элемента / EE:Artikli nr / LV:Vienuma Nr. / LT:Prekės Nr. / PT:Item n.o / ES:N.o de artículo / SK:Č. položky / DK:Varenr. / FI:Kohteen nro / NO:Varenr. / SI:Št. izdelka / SE:Art.nr / BG:Номер на элемент / RU:Номер позиции

B: GB:Rated voltage and frequency / DE:Nennspannung und Frequenz / NL:Nominale spanning en frequentie / PL:Znamionowe napięcie i częstotliwość / FR:Tension et fréquence nominales / IT:Tensione e frequenza nominali / RO:Tensiune nominală și frecvență / GR:Όνομαστική τάση και συχνότητα / HR:Nazivni napon i frekvencija / CZ:Jmenovitý napětí a frekvence / HU:Névleges feszültség és frekvencia / UA:Номинальна напруга та частота / EE:Nimipinge ja -sagedus / LV:Nominālais spriegums un frekvence / LT:Vardinė įtampa ir dažnis / PT:Tensão e frequência nominais / ES:Tensión y frecuencia nominales / SK:Menovité napätie a frekvencia / DK:Nominel spænding og frekvens / FI:Nimellistajännite ja -taajuus / NO:Nominell spenning og frekvens / SI:Nazivna napetost in frekvenca / SE:Märkspänning och frekvens / BG:Номинално напрежение и честота / RU:Номинальное напряжение и частота

C: GB:Rated input power / DE:Nenningangsleistung / NL:Nominaal ingangsvermogen / PL:Znamionowa moc wejściowa / FR:Puissance d'entrée nominale / IT:Potenza nominale in ingresso / RO:Putere nominală de intrare / GR:Όνομαστική ισχύς εισόδου / HR:Nazivna ulazna snaga / CZ:Jmenovitý vstupní výkon / HU:Névleges bemeneti teljesítmény / UA:Номинальна вхідна потужність / EE:Nimisisevndõimsus / LV:Nominālais ieejas jauda / LT:Vardinė įėjimo galia / PT:Potência de entrada nominal / ES:Potencia de entrada nominal / SK:Menovitý vstupný výkon / DK:Nominel indgangseffekt / FI:Nimellistuloteho / NO:Nominell inngangseffekt / SI:Nazivna vhodna moč / SE:Märkineffekt / BG:Номинална входяща мощност / RU:Номинальная входная мощность

D: GB:Protection class (Class) / DE:Schutzklasse (Klasse) / NL:Beschermsklasse (klasse) / PL:Klasa ochrony (klasa) / FR:Classe de protection (classe) / IT:Classe di protezione (classe) / RO:Clasă de protecție (clasă) / GR:Κλάση προστασίας (κατηγορία) / HR:Klasa zaštite (klasa) / CZ:Třída ochrany (třída) / HU:Védelmi osztály (osztály) / UA:Клас захисту (клас) / EE:Kaitseklass (klass) / LV:Aizsardzības klase (klase) / LT:Apsaugos klasė (klasė) / PT:Classe de proteção (classe) / ES:Clase de protección (clase) / SK:Trieda ochrany (trieda) / DK:Beskyttelsesklasse (klasse) / FI:Suojausluokka (luokka) / NO:Beskyttelsesklasse (klasse) / SI:Razred zaščite (razred) / SE:Skyddsklass (klass) / BG:Клас на защита (Клас) / RU:Класс защиты (класс)

E: GB:Waterproof protection rating / DE:Wasserdichtigkeitsschutzklasse / NL:Beschermsgraad tegen water / PL:Klasa wodoodporności / FR:Indice de protection étanche / IT:Grado di protezione impermeabile / RO:Clasificare protecție impermeabilă / GR:Βαθμός αδιάβροχης προστασίας / HR:Vodootporna zaštita / CZ:Odolnost proti vodě / HU:Vízálló védelmi besorolás / UA:Рейтинг водонепроникності / EE:Veekindluse kaitseaste / LV:Ūdensnecaurlaidības klase / LT:Apsaugos nuo vandens klasė / PT:Classificação de protecção à prova de água / ES:Grado de impermeabilidad / SK:Stupeň ochrany proti vode / DK:Vandtæt beskyttelsesklassificering / FI:Vedenpitävä suojausluokitus / NO:Vanntett beskyttelsesklassifisering / SI:Stopnja zaščite pred vdorom vode / SE:Vattentät skyddsklassning / BG:Клас на водоустойчивост / RU:Рейтинг водонепроницаемости

F: GB:Speed [approx. rpm] / DE:Drehzahl [ca. U/min] / NL:Snelheid [ongeveer rpm] / PL:Prędkość [okolo obr./min] / FR:Vitesse [env. tr/min] / IT:Velocità [circa giri/min] / RO:Viteză [aprox. rpm] / GR:Ταχύτητα [περίπου rpm] / HR:Brzina [približno o/min] / CZ: Rychlost [přibližně ot./min.] / HU:Sebesség [kb. rpm] / UA:Швидка [прибл. об/хв] / EE:Kiirus (umbes p/min) / LV:Ātrums [aptuveni apgr./min.] / LT:Greitis [maždaug aps./min.] / PT:Velocidade [aprox. rpm] / ES:Velocidad [aprox. rpm] / SK:Rýchlosť [približne ot./min.] / DK:Hastighed [ca. omdr./min.] / FI:Nopeus [noin rpm] / NO:Hastighet [ca. o/min] / SI:Hitrost [pribl. vrt./min] / SE:Hastighet [ca rpm] / BG:скорост [приблизително об/мин] / RU:Скорость [прибл. об/мин]



G: GB:Short-term operation: 45 minutes On, 15 minutes rest / DE:Kurzzeitbetrieb: 45 Minuten Ein, 15 Minuten Ruhe / NL:Kortetermijnwerking: 45 minuten Aan, 15 minuten rust / PL:Działaniekrótkoterminowe: 45 minut wt., 15 minut odpoczynku / FR:Fonctionnement à court terme: 45 minutes de marche, 15 minutes de repos / IT:Funzionamento abreve termine: 45 minuti acceso, 15 minuti di riposo / RO:Opera pe termenscort: 45 minute pornit, 15 minute pauză / GR:Βραχυχρόνια λειτουργία: 45 λεπτά ενεργοποίηση, 15 λεπτά ανάπαυση / HR:Kratkotrajni rad: 45 minuta uključeno, 15 minuta odmora / CZ:Krátkodobý provoz: 45 minut zapnuto, 15 minut odpočinku / HU:Rövid táv működés: 45 perc bekapcsolva, 15 perc pihenés / UA:Короткострокова робота: 45 хвилин увімкнено, 15 хвилин відпочинку / EE:Lühiajaline töö: 45 minutit sees, 15 minutit puhkust / LV:īsilaicīga darbība: 45 minūtes ieslēgts, 15 minūtes atpūtai / LT:trumpalaikis veikimas: 45 minutės įjungta, 15 minučių poilsio / PT:Funcionamento acurto prazo: 45 minutos ligado, 15 minutos de descanso / ES:Funcionamiento acorto plazo: 45 minutos encendido, 15 minutos en reposo / SK:Krátkodobá prevádzka: 45 minút zapnuté, 15 minút odpočinku / DK:Kortvarig drift: 45 minutter tændt, 15 minutter hvile / FI:Lyhytaikainen käyttö: 45 minuuttia päällä, 15 minuuttia lepoa / NO:Kortsiktig drift: 45 minutter på, 15 minutter hvile / SI: kratkoročna operacija: Vklapljeno 45 minut, počitek 15 minut / SE:Korttidsdrift: 45 minuter på, 15 minuter vila / BG: Краткосрочна работа: 45 минути Вкл., 15 минути почивка / RU:Краткосрочная работа: 45 минут работы, 15 минут отдыха

H: GB:Dimensions / DE:Abmessungen / NL:Afmetingen / PL:Wymiary / FR:Dimensions / IT:Dimensioni / RO:Dimensiuni / GR:Διαστάσεις / HR:Dimenzije / CZ:Rozměry / HU:Méreték / UA:Розміри / EE:Mõõtmed / LV:Izmēri / LT:Matmenys / PT:Dimensões / ES:Dimensiones / SK:Rozmery / DK:Mål / FI:Mitat / NO:Mål / SI:Mere / SE:Mått / BG:Размери / RU:Размеры

I: GB:Net weight / DE:Nettogewicht / NL:Nettogewicht / PL:Waga netto / FR:Poids net / IT:Peso netto / RO:Greutate netă / GR:Καθαρό βάρος / HR:Neto težina / CZ:Čistá hmotnost / HU:Nettó tömeg / UA:Вага нетто / EE:Netokaal / LV:Neto svars / LT:Grynavis svoris / PT:Peso líquido / ES:Peso neto / SK:Čistá hmotnosť / DK:Nettovægt / FI:Nettopaino / NO:Nettovekt / SI:Neto teža / SE:Nettovikt / BG:Нетно тегло / RU:Вес нетто

GB: Remark: Technical specification is subjected to change without prior notification.  
DE: Anmerkung: Die technische Spezifikation kann ohne vorherige Ankündigung geändert werden.  
NL: Opmerking: De technische specificatie zijn onderworpen aan wijzigingen zonder voorafgaande kennisgeving.  
PL: Uwaga: Specyfikacja techniczna może zostać zmieniona bez powiadomienia.  
FR: Remarque: La spécification technique peut être modifiée sans notification préalable.  
IT: Osservazione: Le specifiche tecniche sono soggette a modifiche senza preavviso.  
RO: Observație: Specificația tehnică se poate modifica fără notificare prealabilă.  
GR: Σημείωση: Οι τεχνικές προδιαγραφές μπορούν να αλλάξουν χωρίς προειδοποίηση.  
HR: Napomena: Tehničke specifikacije podložne su promjenama bez prethodne obavijesti.  
CZ: Poznámka: Technická specifikace se může změnit bez předchozího upozornění.  
HU: Megjegyzés: A műszaki adatok előzetes értesítés nélkül változhatnak.  
UA: Зауваження: Технічні характеристики можуть змінюватися без попереднього повідомлення.  
EE: Märkus: Tehnilisi andmeid võidakse muuta ilma eelneva teavitamiseta.  
LV: Piezīme: Tehniskās specifikācijas var tikt mainītas bez iepriekšēja brīdinājuma.  
LT: Pastaba: Techninė specifikacija gali būti keičiama be išankstinio įspėjimo.  
PT: Observação: As especificações técnicas estão sujeitas a alterações sem notificação prévia.  
ES: Observación: Las especificaciones técnicas están sujetas a cambios sin previo aviso.  
SK: Poznámka: Technické špecifikácie podliehajú zmenám bez predchádzajúceho oznámenia.  
DK: Bemærkning: Tekniske specifikationer kan ændres uden forudgående varsel.  
FI: Huomautus: Teknisiä tietoja voidaan muuttaa ilman ennakoilmoitusta.  
NO: Merknad: Teknisk spesifikasjon kan endres uten forhåndsvarsel.  
SI: Opomba: Tehnične specifikacije se lahko spremenijo brez predhodnega obvestila.  
SE: Anmärkning: Tekniska specifikationer kan ändras utan föregående meddelande.  
BG: Забелешка: Техническите спецификации подлежат на промяна без предварително уведомление.  
RU: Примечание. Технические характеристики могут быть изменены без предварительного уведомления.



Dear Customer,

Thank you for purchasing this HENDI appliance. Read this user manual carefully, paying particular attention to the safety regulations outlined below, before installing and using this appliance for the first time.

### Safety instructions

- Only use the appliance for the intended purpose it was designed for, as described in this manual.

- The manufacturer is not liable for any damage caused by incorrect operation and improper use.

-  **DANGER! RISK OF ELECTRIC SHOCK!** Do not attempt to repair the appliance by yourself. Do not immerse the electrical parts of the appliance in water or other liquids. Never hold the appliance under running water.

- **NEVER USE A DAMAGED APPLIANCE!** Check the electrical connections and cord regularly for any damage. When damaged, disconnect the appliance from the power supply. Any repairs should only be carried out by a supplier or qualified person to avoid danger or injury.

- **WARNING!** When positioning the appliance, route the power cable safely if necessary to avoid unintentional pulling, being damaged, coming into contact with the heating surface, or causing a tripping hazard.

- **WARNING!** As long as the plug is in the socket the appliance is connected to the power supply.

- **WARNING!** ALWAYS switch off the appliance before disconnecting from the power supply, cleaning, maintenance or storage.

- Only connect the appliance to an electrical outlet with the voltage and frequency mentioned on the appliance label.

- Do not touch the plug/electrical connections with wet or damp hands.

- Keep the appliance and electrical plug/connections away from water and other liquids. If the appliance falls into water, remove the power supply connections immediately. Do not use the appliance until it has been checked by a certified technician. Failure to follow these instructions will cause life threatening risks.

- Connect the power supply into an easily accessible electrical outlet so you can disconnect the appliance immediately in case of emergency.

- Make sure the cord does not come in contact with sharp or hot objects and keep it away from open fire. Never pull the power cord to unplug it from the socket, always pull the plug instead.

- Never carry the appliance by its cord.

- Never try to open the housing of the appliance yourself.

- Do not insert objects into the housing of the appliance.

- Never leave the appliance unattended during use.

- This appliance should be operated by trained personnel in kitchen of the restaurant, canteens or bar staff, etc.

- This appliance should not be operated by persons with reduced physical, sensory or mental capabilities, or persons that have a lack of experience and knowledge.

- This appliance should, under any circumstances, not be used by children.

- Keep the appliance and its electrical connections out of reach of children.

- Never use accessories or any extra devices other than those supplied with the appliance or recommended by the manufacturer. Failure to do so could pose a safety risk to the user and could damage the appliance. Only use original parts and accessories.

- Do not operate this appliance by means of an external timer or remote-control system.

- Do not place the appliance on a heating object (gasoline, electric, charcoal cooker, etc.).

- Do not cover the appliance in operation.

- Do not place any objects on top of the appliance.

- Do not use the appliance near any open flames, explosive or flammable materials. Always operate the appliance on a horizontal, stable, clean, heat-resistant and dry surface.

- The appliance is not suitable for installation in an area where a water jet could be used.

- Leave a space of at least 20 cm around the appliance for ventilation during use.

- **WARNING!** Keep all ventilation openings on the appliance free from obstruction.

### Special safety instructions

- **WARNING!** Take great care when handling the cutting disks. Wear protective gloves (not supplied) if necessary.

- **WARNING! BLADES ARE SHARP. KEEP HANDS AWAY!**

- Do not operate the appliance without load to prevent overheating.

- **CAUTION! ALWAYS** switch the machine off and disconnect the power supply before touching any motoring parts.

- **WARNING!** Do not attempt to by-pass the safety interlock. The appliance is equipped with a safety interlock to prevent the end user from touching the moving parts.

- **CAUTION!** In order to avoid a hazard due to inadvertent resetting of the thermal cut-out, this appliance must not be supplied through an external switching device, such as a timer, or connected to a circuit that is regularly switched on and off by the utility.

- If the supply cord is damaged, it must be replaced by the manufacturer, its service agent or similarly qualified persons in order to avoid a hazard.

- **WARNING! ALWAYS** keep hands, long hair and clothing away from the moving parts.

- This appliance should not be used for cutting frozen food, bone-in meat or fish, etc.

- **NOT SUITABLE FOR CONTINUOUS USE!** Do not continuously operate the appliance to avoid overheating the motor. The continuous operation time should not exceed over 10 minutes. Operate the appliance again, after it has been cooled.

### Intended use

- This appliance is intended to be used for commercial applications, for example in kitchens of restaurants, canteens, hospital and in commercial enterprises such as bakeries, butcheries, etc., but not for continuous mass production of food.

- The appliance is designed to grinding meat. Any other use may lead to damage to the appliance or personal injury.

- Operating the appliance for any other purpose shall be deemed a misuse of the device. The user shall be solely liable for improper use of the device.



## Grounding installation

This appliance is classified as **protection class I** and must be connected to a protective ground. Grounding reduces the risk of electric shock by providing an escape wire for the electric current.

This appliance is fitted with a power cord with grounding plug or electrical connections with grounding wire. The connections must be properly installed and grounded.

## Circuit diagram

(Fig.1 on page 3)

- A. Overcurrent protection device
- B. Contactor
- C. OFF button
- D. On Button
- E. Indicator light
- F. Motor
- G. Capacitor
- H. PCB

## Exploded diagram with part list

(Fig.2 on page 3)

Part no.	Part name	Quantity
1	Sausage tube	1
2	Coupling cover	1
3	Die plate	1
4	Cross knife	1
5	Holder	1
6	Spiral propeller	1
7	Mincer head	1
8	Locking seat	1
9	Locking nut	1
10	Screw	1
11	Mincer head	1
12	Pestle	1
13	Feeder pan	1
14	Plunger	1
15	Output axis	1
16	Oil seal	1
17	Bearing	1
18	Big gear B	1
19	Elastic washer	1
20	Small gear A	1
21	Screw	1
22	Gear box	1
23	Screw	1
24	Front motor cover	1
25	Central shaft	1

26	Big gear A	1
27	Small gear B	1
28	Sheath	1
29	Seal ring	1
30	Motor	1
31	Screw	1
32	Rubber pad	1
33	Machine body	1
34	Capacitor	1
35	Screw	1
36	Bottom plate	1
37	Rubber feet	1
38	Power cord	1
39	Cable tie	1
40	On-off switch	1
41	Reset	1
42	Contactor	1
43	Support plate	1
44	Pcb panel	1

## Preparation before use

- Remove all protective packaging and wrapping.
- Check that the device is in good condition and with all accessories. In case of incomplete or damaged delivery, please contact the supplier immediately. In this case, do not use the device.
- Clean the accessories and the appliance before use (See ==> Cleaning & Maintenance).
- Make sure the appliance is completely dry.
- Place the appliance on a horizontal, stable and heat resistant surface that is safe against water splashes.
- Keep the packaging if you intend to store your appliance in the future.
- Keep the user manual for future reference.

**NOTE!** Due to manufacturing residues, the appliance may emit a light odor during the first few uses. This is normal and does not indicate any defect or hazard. Make sure the appliance is well ventilated.

## Operating instructions

- We advise you to carefully read the instruction contained in this package.
- If you wish to make the best use of the meat mincer and exploit all its possibilities, you must be thoroughly familiar with its performance and operating features.
- The meat mincer may only be used for mincing fresh meat.
- Maintenance requires just a few simple operations that may be carried out by the operator.
- To ensure a long life and minimize operating costs, you should carefully follow the rules given in this booklet.
- The manufacturer has designed the meat mincer to ensure safe operating conditions:



Exclusion or removal of the safety features installed by the manufacturer will seriously undermine the guaranteed safety conditions.

- To ensure these conditions you must also fully comply with the instructions regarding the installation and power supply of the meat mincer.
- The meat mincer must be installed in a work environment free of corrosive agents.
- The installation site must not be subject to explosion.
- The manufacturer company is not liable for any breakdown, accidents or faults caused by a failure to observe (or to apply) the instructions contained in this booklet. It is likewise not liable for any modifications, variations or the installation of accessories not previously authorized.
- Use only original SPARE PARTS.
- This instruction booklet is an integral part of the meat mincer and must be kept in a safe place. The features, information and drawings published in this booklet are the exclusive property of the manufacturer company.
- No part of this publication may be reproduced or transmitted in any form.

**ATTENTION!** Do not continuously operate the appliance for too long to avoid overheating the motor. The continuous operation time must not exceed 45 minutes. Let the appliance cool down for 15 minutes. Only operate the appliance again, after it has cooled.

**IMPORTANT:** Before connecting your units to the power supply, be sure the machine's electrical specifications, printed in the unit's nameplate, match those of your local power.

- For first-time use, remove the mincer head and wash all parts thoroughly.
- Before grinding, tighten the thumb screw clockwise until secure. Do not use a tool or over-tighten.
- Prepare meat for grinding by remove all skin and bones. Then cut the meat into appropriately sized pieces for grinding.
- Feed meat into the grinding chamber with special meat pusher that was included with your machine. Never use fingers, hands, or any other objects.
- After use, disconnect unit from the power supply. Disassemble the head, wash and dry all parts thoroughly.
- If the unit is overloaded, it will shut off to prevent internal damage. Turn the grinder off, allow cooling for several minutes, press the reset button and turn the mincer on to continue.

## Cleaning & maintenance

- **ATTENTION!** Always disconnect the appliance from the power supply and cool down before storage, cleaning & maintenance.
- Do not use water jet or steam cleaner for cleaning and do not push the appliance under the water as the parts will get wet and electric shock might be resulted.
- If the appliance is not kept in a good state of cleanliness, this can adversely affect the life of the appliance and result in a dangerous situation.
- Food residues should be regularly cleaned and removed from the appliance. If the appliance is not cleaned properly, it will reduce its lifespan and may result in a dangerous condition during use.
- **DANGER OF INJURY!** Care should be taken when handling the sharp cutting blades during cleaning.

## Cleaning

- Clean the cooled exterior surface with a cloth or sponge slightly dampened with a mild soap solution.
- For reasons of hygiene, the appliance should be cleaned before and after use.
- Avoid water contacting the electrical components.
- Never immerse the appliance in water or other liquids.
- Never use aggressive cleaning agents, abrasive sponges, or cleaning agents containing chlorine. Do not use steel wool, metallic utensils, or any sharp or pointed objects for cleaning. Do not use petrol or solvents!
- No parts are dishwasher safe.

Parts	How to clean	Remark
All accessories such as rack holders, etc.	<ul style="list-style-type: none"> <li>• Soak in warm, soapy water for about 10 to 20 minutes.</li> <li>• Rinse under running water thoroughly.</li> </ul>	Dry all parts well at last.
External glass surfaces	<ul style="list-style-type: none"> <li>• Wipe clean with a soft cloth and a little neutral detergent. Make sure no water or moisture enters inside the of the appliance.</li> </ul>	
Interior glass surfaces	<ul style="list-style-type: none"> <li>• Remove any food deposits.</li> <li>• Wipe clean with a soft cloth and a little mild detergent. Make sure no water or moisture enters inside the of the appliance.</li> </ul>	
Glass door		

## Maintenance

- Check the operation of the appliance regularly to prevent serious accidents.
- If you see that the appliance is not working properly or that there is a problem, stop using it, switch it off and contact the supplier.
- All maintenance, installation and repair work must be carried out by specialised and authorised technicians, or recommended by the manufacturer.

## Transportation and Storage

- Before storage, always make sure that the appliance has been disconnected from the power supply and completely cooled down.
- Store the appliance in a cool, clean and dry place.
- Never place heavy objects on the appliance as this could damage it.
- Do not move the appliance while it is under operation. Disconnect the appliance from power supply when moving and hold it at the bottom.
- Special care must be taken when moving or transporting the machine due to its heavy weight. With at least 2 persons or using a cart. Move the machine slowly, carefully, and never incline more than 45°.



## Troubleshooting

If the appliance does not function properly, please check the below table for the solution. If you are still unable to solve the problem, please contact the supplier/service provider.

Problems	Possible cause	Possible solution
The appliance does not switch on.	- Power plug is not connected properly with the electrical outlet. - I / O button is not pressed.	- Check the power plug to make sure it is connected properly. - Press down the GREEN "I" button
Meat jammed inside the blades	- The meat is too thick or with too much cartilage or gristle.	- Turn OFF the appliance by pressing down the RED "O" button and unplug it. Lift up the cover, use the steel tongs to clear the jammed meat.

## Warranty

Any defect affecting the functionality of the appliance which becomes apparent within one year after purchase will be repaired by free repair or replacement provided the appliance has been used and maintained in accordance with the instructions and has not been abused or misused in any way. Your statutory rights are not affected. If the appliance is claimed under warranty, state where and when it was purchased and include proof of purchase (e.g. receipt).

In line with our policy of continuous product development we reserve the right to change the product, packaging and documentation specifications without notice.

## Discarding & Environment



When decommissioning the appliance, the product must not be disposed of with other household waste. Instead, it is your responsibility to dispose to your waste equipment by handing it over to a designated collection point. Failure to follow this rule may be penalized in accordance with applicable regulations on waste disposal. The separate collection and recycling of your waste equipment at the time of disposal will help conserve natural resources and ensure that it is recycled in a manner that protects human health and the environment.

For more information about where you can drop off your waste for recycling, please contact your local waste collection company. The manufacturers and importers do not take responsibility for recycling, treatment and ecological disposal, either directly or through a public system.

## Sehr geehrter Kunde,

Vielen Dank, dass Sie dieses HENDI Gerät gekauft haben. Lesen Sie dieses Benutzerhandbuch sorgfältig durch und achten Sie dabei besonders auf die unten aufgeführten Sicherheitsvorschriften, bevor Sie dieses Gerät zum ersten Mal installieren und verwenden.

## Sicherheitshinweise

- Verwenden Sie das Gerät nur für den vorgesehenen Zweck, wie in diesem Handbuch beschrieben.
- Der Hersteller haftet nicht für Schäden, die durch unsachgemäßen Betrieb und unsachgemäßen Gebrauch verursacht werden.
-  **GEFAHR! STROMSCHLAGEGEFAHR!** Versuchen Sie nicht, das Gerät selbst zu reparieren. Tauchen Sie die elektrischen Teile des Geräts nicht in Wasser oder andere Flüssigkeiten. Halten Sie das Gerät niemals unter fließendem Wasser.
- **VERWENDEN SIE NIEMALS EIN BESCHÄDIGTES GERÄT!** Überprüfen Sie die elektrischen Anschlüsse und das Kabel regelmäßig auf Schäden. Wenn das Gerät beschädigt ist, trennen Sie es von der Stromversorgung. Alle Reparaturen sollten nur von einem Lieferanten oder einer qualifizierten Person durchgeführt werden, um Gefahren oder Verletzungen zu vermeiden.
- **WARNUNG!** Verlegen Sie das Netzkabel bei der Positionierung des Geräts bei Bedarf sicher, um unbeabsichtigtes Ziehen, Beschädigungen, Kontakt mit der Heizfläche oder Stolpergefahr zu vermeiden.
- **WARNUNG!** Solange sich der Stecker in der Steckdose befindet, ist das Gerät an die Stromversorgung angeschlossen.
- **WARNUNG!** Schalten Sie das Gerät STETS aus, bevor Sie es von der Stromversorgung trennen, reinigen, warten oder lagern.
- Schließen Sie das Gerät nur mit der auf dem Geräteetikett angegebenen Spannung und Frequenz an eine Steckdose an.
- Die Stecker-/Elektroanschlüsse nicht mit nassen oder feuchten Händen berühren.
- Halten Sie das Gerät und die elektrischen Stecker/Anschlüsse von Wasser und anderen Flüssigkeiten fern. Wenn das Gerät in Wasser fällt, entfernen Sie sofort die Netzanschlüsse. Verwenden Sie das Gerät erst, wenn es von einem zertifizierten Techniker überprüft wurde. Die Nichtbeachtung dieser Anweisungen führt zu lebensbedrohlichen Risiken.
- Schließen Sie das Netzteil an eine leicht zugängliche Steckdose an, damit Sie das Gerät im Notfall sofort trennen können.
- Stellen Sie sicher, dass das Kabel nicht mit scharfen oder heißen Gegenständen in Kontakt kommt und halten Sie es von offenen Bränden fern. Ziehen Sie niemals das Netzkabel, um es aus der Steckdose zu ziehen, sondern ziehen Sie immer den Stecker.
- Tragen Sie das Gerät niemals am Kabel.
- Versuchen Sie niemals, das Gehäuse des Geräts selbst zu öffnen.
- Führen Sie keine Gegenstände in das Gehäuse des Geräts ein.
- Lassen Sie das Gerät während des Betriebs niemals unbeaufsichtigt.
- Dieses Gerät sollte von geschultem Personal in der Küche



des Restaurants, Kantinen oder Barpersonal usw. bedient werden.

- Dieses Gerät darf nicht von Personen mit eingeschränkten physischen, sensorischen oder geistigen Fähigkeiten oder Personen mit mangelnder Erfahrung und Kenntnis betrieben werden.
- Dieses Gerät darf unter keinen Umständen von Kindern verwendet werden.
- Bewahren Sie das Gerät und seine elektrischen Anschlüsse für Kinder unzugänglich auf.
- Verwenden Sie niemals anderes Zubehör oder andere Geräte als das mit dem Gerät gelieferte oder vom Hersteller empfohlene. Andernfalls könnte ein Sicherheitsrisiko für den Benutzer bestehen und das Gerät beschädigt werden. Verwenden Sie nur Originalteile und Zubehör.
- Betreiben Sie dieses Gerät nicht mit einem externen Timer oder einer Fernbedienung.
- Stellen Sie das Gerät nicht auf ein Heizobjekt (Benzin, Elektro, Holzkohle usw.).
- Decken Sie das Gerät nicht im Betrieb ab.
- Stellen Sie keine Gegenstände auf das Gerät.
- Verwenden Sie das Gerät nicht in der Nähe von offenen Flammen, explosiven oder brennbaren Materialien. Betreiben Sie das Gerät immer auf einer horizontalen, stabilen, sauberen, hitzebeständigen und trockenen Oberfläche.
- Das Gerät ist nicht für die Installation in einem Bereich geeignet, in dem ein Wasserstrahl verwendet werden könnte.
- Lassen Sie während des Gebrauchs mindestens 20 cm um das Gerät herum Platz für die Belüftung.
- **WARNUNG!** Halten Sie alle Lüftungsöffnungen am Gerät frei von Hindernissen.

### Spezielle Sicherheitshinweise

- **WARNUNG!** Gehen Sie beim Umgang mit den Schneidscheiben sehr vorsichtig vor. Bei Bedarf Schutzhandschuhe (nicht im Lieferumfang enthalten) tragen.
- **WARNUNG! KLINGEN SIND SCHARF. HÄNDE FERNHALTEN!**
- Betreiben Sie das Gerät nicht ohne Last, um eine Überhitzung zu vermeiden.
- **VORSICHT! Schalten Sie die Maschine IMMER** aus und trennen Sie die Stromversorgung, bevor Sie Motorteile berühren.
- **WARNUNG!** Versuchen Sie nicht, die Sicherheitsverriegelung zu umgehen. Das Gerät ist mit einer Sicherheitsverriegelung ausgestattet, um zu verhindern, dass der Endbenutzer die beweglichen Teile berührt.
- **VORSICHT!** Um eine Gefahr durch versehentliches Zurücksetzen des Thermoschalters zu vermeiden, darf dieses Gerät nicht über ein externes Schaltgerät, wie z. B. einen Timer, versorgt oder an einen Stromkreis angeschlossen werden, der regelmäßig vom Versorgungsunternehmen ein- und ausgeschaltet wird.
- Wenn das Netzkabel beschädigt ist, muss es vom Hersteller, seinem Kundendienst oder ähnlich qualifizierten Personen ersetzt werden, um eine Gefahr zu vermeiden.
- **WARNUNG! Halten Sie STETS** Hände, lange Haare und Kleidung von den beweglichen Teilen fern.
- Dieses Gerät darf nicht zum Schneiden von gefrorenen Lebensmitteln, Fleisch oder Fisch verwendet werden.
- **NICHT FÜR DEN DAUERREINSATZ GEEIGNET!** Betreiben Sie das Gerät nicht kontinuierlich, um eine Überhitzung des Motors zu vermeiden. Die Dauerbetriebszeit sollte nicht mehr als 10 Minuten betragen. Das Gerät nach dem Abkühlen wie-

der in Betrieb nehmen.

### Verwendungszweck

- Dieses Gerät ist für kommerzielle Anwendungen vorgesehen, z. B. in Küchen von Restaurants, Kantinen, Krankenhäusern und in kommerziellen Unternehmen wie Bäckereien, Metzgereien usw., jedoch nicht für die kontinuierliche Massenproduktion von Lebensmitteln.
- Das Gerät ist zum Mahlen von Fleisch ausgelegt. Jede andere Verwendung kann zu Schäden am Gerät oder zu Verletzungen führen.
- Der Betrieb des Geräts für andere Zwecke gilt als Missbrauch des Geräts. Der Benutzer haftet allein für die unsachgemäße Verwendung des Geräts.

### Installation der Erdung

Dieses Gerät ist als **Schutzklasse I** eingestuft und muss an eine Schutzerde angeschlossen werden. Die Erdung verringert das Risiko eines Stromschlags, indem ein Escape-Wire für den elektrischen Strom bereitgestellt wird.

Dieses Gerät ist mit einem Netzkabel mit Erdungsstecker oder elektrischen Anschlüssen mit Erdungsdraht ausgestattet. Die Anschlüsse müssen ordnungsgemäß installiert und geerdet sein.

### Schaltplan

(Abb. 1 auf Seite 3)

- A. Überstromschutzvorrichtung
- B. Schütz
- C. AUS-Taste
- D. Auf-Taste
- E. Kontrolllampe
- F. Motor
- G. Kondensator
- H. PCB

### Explosionszeichnung mit Teileliste

(Abb. 2 auf Seite 3)

Teile-Nr.	Name des Teils	Menge
1	Wurstschlauch	1
2	Kupplungsabdeckung	1
3	Matrizenplatte	1
4	Kreuzmesser	1
5	Halter	1
6	Spiral-Propeller	1
7	Mincer Kopf	1
8	Sitz verriegeln	1
9	Sicherungsmutter	1
10	Schraube	1
11	Mincer Kopf	1
12	Pestle	1
13	Zuführpfanne	1
14	Kolben	1



15	Ausgangsachse	1
16	Öldichtung	1
17	Lager	1
18	Großes Zahnrad B	1
19	Elastische Unterlegscheibe	1
20	Kleiner Gang A	1
21	Schraube	1
22	Getriebe	1
23	Schraube	1
24	Vordere Motorabdeckung	1
25	Zentrale Welle	1
26	Große Ausrüstung A	1
27	Kleines Zahnrad B	1
28	Schleuse	1
29	Dichtring	1
30	Motor	1
31	Schraube	1
32	Gummi-Pad	1
33	Maschinengehäuse	1
34	Kondensator	1
35	Schraube	1
36	Untere Platte	1
37	Gummifüße	1
38	Netzkabel	1
39	Kabelbinder	1
40	Ein-Aus-Schalter	1
41	Zurücksetzen	1
42	Schütz	1
43	Stützplatte	1
44	Leiterplatten-Panel	1

**HINWEIS!** Aufgrund von Produktionsrückständen kann das Gerät bei den ersten Anwendungen einen leichten Geruch abgeben. Dies ist normal und weist nicht auf einen Defekt oder eine Gefahr hin. Stellen Sie sicher, dass das Gerät gut belüftet ist.

## Bedienungsanleitung

- Wir empfehlen Ihnen, die in diesem Paket enthaltenen Anweisungen sorgfältig zu lesen.
- Wenn Sie den Fleischhacker optimal nutzen und alle seine Möglichkeiten nutzen möchten, müssen Sie sich mit seiner Leistung und seinen Betriebsmerkmalen vertraut machen.
- Der Fleischhacker darf nur zum Zerkleinern von frischem Fleisch verwendet werden.
- Die Wartung erfordert nur einige einfache Vorgänge, die vom Bediener durchgeführt werden können.
- Um eine lange Lebensdauer zu gewährleisten und die Betriebskosten zu minimieren, sollten Sie die in dieser Broschüre angegebenen Regeln sorgfältig befolgen.
- Der Hersteller hat den Fleischhacker entwickelt, um sichere Betriebsbedingungen zu gewährleisten: Der Ausschluss oder die Entfernung der vom Hersteller installierten Sicherheitsmerkmale untergräbt die garantierten Sicherheitsbedingungen ernsthaft.
- Um diese Bedingungen zu gewährleisten, müssen Sie auch die Anweisungen zur Installation und Stromversorgung des Fleischhackers vollständig befolgen.
- Der Fleischhacker muss in einer Arbeitsumgebung installiert werden, die frei von korrosiven Mitteln ist.
- Der Aufstellungsort darf nicht explosionsgefährdet sein.
- Das Herstellerunternehmen haftet nicht für Ausfälle, Unfälle oder Fehler, die durch die Nichteinhaltung (oder Anwendung) der in dieser Broschüre enthaltenen Anweisungen verursacht werden. Er haftet ebenfalls nicht für Modifikationen, Variationen oder die Installation von zuvor nicht autorisiertem Zubehör.
- Verwenden Sie nur Original-Ersatzteile.
- Diese Gebrauchsanweisung ist ein integraler Bestandteil des Fleischhackers und muss an einem sicheren Ort aufbewahrt werden. Die in dieser Broschüre veröffentlichten Merkmale, Informationen und Zeichnungen sind ausschließliches Eigentum der Herstellerfirma.
- Kein Teil dieser Publikation darf in irgendeiner Form reproduziert oder übertragen werden.

**ACHTUNG!** Das Gerät nicht zu lange laufen lassen, um eine Überhitzung des Motors zu vermeiden. Die Dauerbetriebszeit darf 45 Minuten nicht überschreiten. Lassen Sie das Gerät 15 Minuten abkühlen. Betreiben Sie das Gerät erst wieder, nachdem es abgekühlt ist.

**WICHTIG:** Bevor Sie Ihre Geräte an das Netzteil anschließen, stellen Sie sicher, dass die elektrischen Spezifikationen der Maschine, die auf dem Typenschild des Geräts aufgedruckt sind, mit denen Ihrer lokalen Stromversorgung übereinstimmen.

- Entfernen Sie zum ersten Mal den Hackerkopf und waschen Sie alle Teile gründlich.
- Ziehen Sie die Flügelschraube vor dem Schleifen im Uhrzeigersinn fest. Verwenden Sie kein Werkzeug und ziehen Sie es nicht zu fest an.
- Bereiten Sie das Fleisch zum Mahlen vor, indem Sie alle Haut und Knochen entfernen. Schneiden Sie dann das Fleisch zum Mahlen in entsprechend große Stücke.

## Vorbereitung vor Verwendung

- Entfernen Sie alle Schutzverpackungen und Verpackungen.
- Überprüfen Sie, ob das Gerät in gutem Zustand ist und mit allen Zubehörteilen. Bei unvollständiger oder beschädigter Lieferung wenden Sie sich bitte umgehend an den Lieferanten. Verwenden Sie das Gerät in diesem Fall nicht.
- Reinigen Sie das Zubehör und das Gerät vor dem Gebrauch (siehe ==> Reinigung und Wartung).
- Stellen Sie sicher, dass das Gerät vollständig trocken ist.
- Stellen Sie das Gerät auf eine horizontale, stabile und hitzebeständige Oberfläche, die vor Wasserspritzern geschützt ist.
- Bewahren Sie die Verpackung auf, wenn Sie Ihr Gerät in Zukunft lagern möchten.
- Bewahren Sie das Benutzerhandbuch für zukünftige Referenzzwecke auf.



- Geben Sie Fleisch in die Schleifkammer mit einem speziellen Fleischschieber, der im Lieferumfang Ihrer Maschine enthalten war. Niemals Finger, Hände oder andere Gegenstände verwenden.
- Trennen Sie das Gerät nach dem Gebrauch von der Stromversorgung. Demontieren Sie den Kopf, waschen und trocknen Sie alle Teile gründlich.
- Wenn das Gerät überlastet ist, schaltet es sich aus, um interne Schäden zu vermeiden. Schalten Sie den Schleifer aus, lassen Sie ihn einige Minuten abkühlen, drücken Sie die Reset-Taste und schalten Sie den Hacker ein, um fortzufahren.

## Reinigung und Wartung

- **AUFMERKSAMKEIT!** Trennen Sie das Gerät immer von der Stromversorgung und kühlen Sie es vor Lagerung, Reinigung und Wartung ab.
- Verwenden Sie für die Reinigung keinen Wasserstrahl oder Dampfreiniger und schieben Sie das Gerät nicht unter das Wasser, da die Teile nass werden und es zu Stromschlägen kommen kann.
- Wenn das Gerät nicht in einem guten Sauberkeitszustand gehalten wird, kann dies die Lebensdauer des Geräts beeinträchtigen und zu einer gefährlichen Situation führen.
- Speisereste sollten regelmäßig gereinigt und aus dem Gerät entfernt werden. Wenn das Gerät nicht ordnungsgemäß gereinigt wird, verkürzt es seine Lebensdauer und kann während des Gebrauchs zu einem gefährlichen Zustand führen.
- **VERLETZUNGSGEFAHR!** Beim Umgang mit scharfen Schneidklingen während der Reinigung ist Vorsicht geboten.

### Reinigung

- Reinigen Sie die gekühlte Außenfläche mit einem leicht mit einer milden Seifenlösung angefeuchteten Tuch oder Schwamm.
- Aus Hygienegründen sollte das Gerät vor und nach dem Gebrauch gereinigt werden.
- Vermeiden Sie den Kontakt von Wasser mit den elektrischen Komponenten.
- Tauchen Sie das Gerät niemals in Wasser oder andere Flüssigkeiten.
- Verwenden Sie niemals aggressive Reinigungsmittel, Scheuerschwämme oder chlorhaltige Reinigungsmittel. Verwenden Sie zur Reinigung keine Stahlwolle, Metallutensilien oder scharfe oder spitze Gegenstände. Keine Benzin- oder Lösungsmittel verwenden!
- Keine Teile sind spülmaschinenfest.

Teile	Reinigung	Anmerkung
Alle Zubehörteile wie Rackhalter usw.	<ul style="list-style-type: none"> <li>• Etwa 10 bis 20 Minuten in warmem Seifenwasser einweichen.</li> <li>• Unter fließendem Wasser gründlich abspülen.</li> </ul>	Endlich alle Teile gut trocknen.
Äußere Glasflächen	<ul style="list-style-type: none"> <li>• Mit einem weichen Tuch und etwas neutralem Reinigungsmittel abwischen. Stellen Sie sicher, dass kein Wasser oder Feuchtigkeit in das Gerät gelangt.</li> </ul>	
Glasinnenflächen	<ul style="list-style-type: none"> <li>• Entfernen Sie alle Speisereste.</li> <li>• Mit einem weichen Tuch und etwas mildem Reinigungsmittel abwischen. Stellen Sie sicher, dass kein Wasser oder Feuchtigkeit in das Gerät gelangt.</li> </ul>	
Glastür	<ul style="list-style-type: none"> <li>• Mit einem weichen Tuch und etwas mildem Reinigungsmittel abwischen. Stellen Sie sicher, dass kein Wasser oder Feuchtigkeit in das Gerät gelangt.</li> </ul>	

### Wartung

- Überprüfen Sie regelmäßig den Betrieb des Geräts, um schwere Unfälle zu vermeiden.
- Wenn Sie feststellen, dass das Gerät nicht ordnungsgemäß funktioniert oder ein Problem vorliegt, stellen Sie die Verwendung ein, schalten Sie es aus und wenden Sie sich an den Lieferanten.
- Alle Wartungs-, Installations- und Reparaturarbeiten müssen von spezialisierten und autorisierten Technikern durchgeführt oder vom Hersteller empfohlen werden.

### Transport und Lagerung

- Stellen Sie vor der Lagerung immer sicher, dass das Gerät von der Stromversorgung getrennt und vollständig abgekühlt wurde.
- Lagern Sie das Gerät an einem kühlen, sauberen und trockenen Ort.
- Stellen Sie niemals schwere Gegenstände auf das Gerät, da dies das Gerät beschädigen könnte.
- Bewegen Sie das Gerät nicht, während es in Betrieb ist. Trennen Sie das Gerät beim Bewegen von der Stromversorgung und halten Sie es unten.
- Beim Bewegen oder Transport der Maschine ist aufgrund ihres hohen Gewichts besondere Vorsicht geboten. Mit mindestens 2 Personen oder mit einem Wagen. Bewegen Sie die Maschine langsam, vorsichtig und niemals um mehr als 45° geneigt.



## Fehlerbehebung

Wenn das Gerät nicht richtig funktioniert, sehen Sie sich bitte die folgende Tabelle für die Lösung an. Wenn Sie das Problem immer noch nicht lösen können, wenden Sie sich bitte an den Lieferanten/Dienstleister.

Probleme	Mögliche Ursache	Mögliche Lösung
Das Gerät schaltet sich nicht ein.	- Der Netzstecker ist nicht richtig mit der Steckdose verbunden. - Taste I / O wird nicht gedrückt.	- Überprüfen Sie den Netzstecker, um sicherzustellen, dass er richtig angeschlossen ist. - Drücken Sie die GRÜNE Taste „I“
Fleisch klemmt in den Klingen	- Das Fleisch ist zu dick oder mit zu viel Knorpel oder Borsten.	- Schalten Sie das Gerät aus, indem Sie die RÖTE Taste „O“ drücken und den Netzstecker ziehen. Heben Sie die Abdeckung an und entfernen Sie das gestaute Fleisch mit der Stahlzange.

## Garantie

Defekte, die die Funktionsfähigkeit des Geräts beeinträchtigen und innerhalb eines Jahres nach dem Kauf sichtbar werden, werden durch kostenlose Reparatur oder Ersatz repariert, sofern das Gerät gemäß den Anweisungen verwendet und gewartet wurde und in keiner Weise missbraucht oder missbraucht wurde. Ihre gesetzlichen Rechte bleiben unberührt. Wenn das Gerät im Rahmen der Garantie beansprucht wird, geben Sie an, wo und wann es gekauft wurde, und legen Sie einen Kaufbeleg (z. B. Beleg) bei.

Im Einklang mit unserer Richtlinie der kontinuierlichen Produktentwicklung behalten wir uns das Recht vor, die Produkt-, Verpackungs- und Dokumentationsspezifikationen ohne Vorankündigung zu ändern.

## Entsorgung und Umwelt



Bei der Außerbetriebnahme des Geräts darf das Produkt nicht mit anderem Hausmüll entsorgt werden. Stattdessen liegt es in Ihrer Verantwortung, indem Sie sie an eine dafür vorgesehene Sammelstelle übergeben. Die Nichteinhaltung dieser Regel kann gemäß den geltenden Vorschriften zur Abfallentsorgung bestraft werden. Die separate Sammlung und Wiederverwertung Ihrer Abfallausrüstung zum Zeitpunkt der Entsorgung trägt zum Schutz natürlicher Ressourcen bei und stellt sicher, dass sie auf eine Weise recycelt wird, die die menschliche Gesundheit und die Umwelt schützt.

Für weitere Informationen darüber, wo Sie Ihren Abfall zum Recycling abgeben können, wenden Sie sich bitte an Ihr örtliches Abfallsammelunternehmen. Die Hersteller und Importeure übernehmen weder direkt noch über ein öffentliches System die Verantwortung für Recycling, Aufbereitung und ökologische Entsorgung.

## Geachte klant,

**Bedankt voor de aankoop van dit HENDI-apparaat. Lees deze gebruikershandleiding zorgvuldig door en let vooral op de hieronder beschreven veiligheidsvoorschriften voordat u dit apparaat voor het eerst installeert en gebruikt.**

## Veiligheidsinstructies

- Gebruik het apparaat alleen voor het beoogde doel waarvoor het is ontworpen, zoals beschreven in deze handleiding.
- De fabrikant is niet aansprakelijk voor schade veroorzaakt door onjuiste bediening en onjuist gebruik.



**GEVAAR! RISICO OP ELEKTRISCHE SCHOKKEN!** Probeer het apparaat niet zelf te repareren. Dompel de elektrische onderdelen van het apparaat niet onder in water of andere vloeistoffen. Houd het apparaat nooit onder stromend water.

- **GEBRUIK NOOIT EEN BESCHADIGD APPARAAT!** Controleer de elektrische aansluitingen en het snoer regelmatig op schade. Als het apparaat beschadigd is, koppelt u het los van de stroomtoevoer. Reparaties mogen alleen worden uitgevoerd door een leverancier of gekwalificeerd persoon om gevaar of letsel te voorkomen.
- **WAARSCHUWING!** Leid bij het plaatsen van het apparaat het netsnoer zo nodig veilig om onbedoeld trekken, beschadiging, contact met het verwarmingsoppervlak of struikelgevaar te voorkomen.
- **WAARSCHUWING!** Zolang de stekker in het stopcontact zit, is het apparaat aangesloten op de stroomvoorziening.
- **WAARSCHUWING!** Schakel het apparaat ALTIJD uit voordat u het loskoppelt van de stroomtoevoer, reiniging, onderhoud of opslag.
- Sluit het apparaat alleen aan op een stopcontact met de spanning en frequentie die op het label van het apparaat staan vermeld.
- Raak de stekker/elektrische aansluitingen niet aan met natte of vochtige handen.
- Houd het apparaat en de elektrische stekker/aansluitingen uit de buurt van water en andere vloeistoffen. Als het apparaat in water valt, verwijder dan onmiddellijk de voedingsaansluitingen. Gebruik het apparaat niet voordat het is gecontroleerd door een gecertificeerde technicus. Het niet opvolgen van deze instructies leidt tot levensbedreigende risico's.
- Sluit de voeding aan op een gemakkelijk toegankelijk stopcontact, zodat u het apparaat in geval van nood onmiddellijk kunt loskoppelen.
- Zorg ervoor dat het snoer niet in contact komt met scherpe of hete voorwerpen en houd het uit de buurt van open vuur. Trek nooit aan het netsnoer om het uit het stopcontact te halen, trek altijd aan de stekker.
- Draag het apparaat nooit aan het snoer.
- Probeer nooit zelf de behuizing van het apparaat te openen.
- Steek geen voorwerpen in de behuizing van het apparaat.
- Laat het apparaat nooit onbeheerd achter tijdens gebruik.
- Dit apparaat moet worden bediend door getraind personeel in de keuken van het restaurant, kantines of barpersoneel, enz.
- Dit apparaat mag niet worden gebruikt door personen met beperkte fysieke, zintuiglijke of mentale capaciteiten of personen met een gebrek aan ervaring en kennis.
- Dit apparaat mag onder geen enkele omstandigheid door kind-



deren worden gebruikt.

- Houd het apparaat en de elektrische aansluitingen buiten het bereik van kinderen.
- Gebruik nooit accessoires of extra apparaten die niet bij het apparaat zijn geleverd of door de fabrikant worden aanbevolen. Als u dit niet doet, kan dit een veiligheidsrisico vormen voor de gebruiker en het apparaat beschadigen. Gebruik alleen originele onderdelen en accessoires.
- Gebruik dit apparaat niet met een externe timer of afstandsbediening.
- Plaats het apparaat niet op een verwarmingsobject (benzine, elektrisch, houtskoolfornuis, enz.).
- Dek het apparaat niet af als het in werking is.
- Plaats geen voorwerpen op het apparaat.
- Gebruik het apparaat niet in de buurt van open vuur, explosieve of ontlambare materialen. Gebruik het apparaat altijd op een horizontaal, stabiel, schoon, hittebestendig en droog oppervlak.
- Het apparaat is niet geschikt voor installatie in een ruimte waar een waterstraal kan worden gebruikt.
- Laat een ruimte van ten minste 20 cm rond het apparaat voor ventilatie tijdens gebruik.
- **WAARSCHUWING!** Houd alle ventilatieopeningen op het apparaat vrij van obstakels.

### Speciale veiligheidsinstructies

- **WAARSCHUWING!** Wees zeer voorzichtig bij het hanteren van de snijschijven. Draag indien nodig beschermende handschoenen (niet meegeleverd).
- **WAARSCHUWING! BLADEN SCHERP ZIJN. HOUD UW HANDEN UIT DE BUURT!**
- Gebruik het apparaat niet zonder lading om oververhitting te voorkomen.
- **VOORZICHTIGHEID! Schakel de machine ALTIJD uit en kopel de voeding los voordat u motoronderdelen aanraakt.**
- **WAARSCHUWING!** Probeer de veiligheidsvergrendeling niet te omzeilen. Het apparaat is uitgerust met een veiligheidsvergrendeling om te voorkomen dat de eindgebruiker de bewegende delen aanraakt.
- **VOORZICHTIGHEID!** Om gevaar te voorkomen als gevolg van het onbedoeld resetten van de thermische beveiliging, mag dit apparaat niet worden gevoed via een extern schakelapparaat, zoals een timer, of worden aangesloten op een circuit dat regelmatig door het nutsbedrijf wordt in- en uitgeschakeld.
- Als het netsnoer beschadigd is, moet het worden vervangen door de fabrikant, diens servicemonteur of gelijkwaardig gecertificeerde personen om gevaar te voorkomen.
- **WAARSCHUWING! Houd handen, lang haar en kleding ALTIJD uit de buurt van de bewegende delen.**
- Dit apparaat mag niet worden gebruikt voor het snijden van bevroren voedsel, vlees of vis met been enz.
- **NIET GESCHIKT VOOR CONTINU GEBRUIK!** Gebruik het apparaat niet continu om oververhitting van de motor te voorkomen. De continue bedrijfstijd mag niet langer zijn dan 10 minuten. Bedien het apparaat opnieuw nadat het is afgekoeld.

### Beoogd gebruik

- Dit apparaat is bedoeld voor commerciële toepassingen, bijvoorbeeld in keukens van restaurants, kantines, ziekenhuizen en commerciële ondernemingen zoals bakkerijen, slagerijen, enz., maar niet voor continue massaproductie van voedsel.
- Het apparaat is ontworpen om vlees te malen. Elk ander gebruik kan leiden tot schade aan het apparaat of persoonlijk letsel.
- Gebruik van het apparaat voor andere doeleinden wordt beschouwd als misbruik van het apparaat. De gebruiker is als enige aansprakelijk voor onjuist gebruik van het apparaat.

### Aarding installatie

Dit apparaat is geclassificeerd als **beschermingsklasse I** en moet worden aangesloten op een beschermende aarding. Aarding vermindert het risico op elektrische schokken door een ontsnappingsdraad voor de elektrische stroom te leveren. Dit apparaat is uitgerust met een netsnoer met aardingsstekker of elektrische aansluitingen met aardingsdraad. De aansluitingen moeten correct worden geïnstalleerd en geaard.

### Schema circuit

(Afb. 1 op pagina 3)

- Beveiliging tegen overstroom
- Contactpersoon
- Knop UIT
- Knop Aan
- Indicatielampje
- Motor
- Capacitor
- PCB

### Geexpedeerd diagram met onderdelenlijst

(Afb. 2 op pagina 3)

Onder-deelnr.	Naam onderdeel	Hoeveelheid
1	Worstbuisje	1
2	Koppeling deksel	1
3	Stansplaat	1
4	Kruismes	1
5	Houder	1
6	Spiraalvormige propeller	1
7	Mincer-kop	1
8	Vergrendelende stoel	1
9	Borgmoer	1
10	Schroef	1
11	Mincer-kop	1
12	Pestle	1
13	Voedingspan	1
14	Plunjer	1
15	Uitgang as	1
16	Olieafdichting	1



17	Lager	1
18	Grote uitrusting B	1
19	Elastische sluitring	1
20	Kleine versnelling A	1
21	Schroef	1
22	Versnellingsbak	1
23	Schroef	1
24	Motorkap aan de voorkant	1
25	Centrale as	1
26	Grote uitrusting A	1
27	Kleine versnelling B	1
28	Sheath	1
29	Afdichtingsring	1
30	Motor	1
31	Schroef	1
32	Rubberen kussen	1
33	Machinesebehuizing	1
34	Condensator	1
35	Schroef	1
36	Onderste plaat	1
37	Rubberen voeten	1
38	Netsnoer	1
39	Kabelbinder	1
40	Aan/uit-schakelaar	1
41	Resetten	1
42	Contactoor	1
43	Steunplaat	1
44	PCB-paneel	1

## Bedieningsinstructies

- We raden u aan de instructies in dit pakket zorgvuldig te lezen.
- Als u optimaal gebruik wilt maken van de vleesmolen en al zijn mogelijkheden wilt benutten, moet u grondig vertrouwd zijn met de prestaties en de werking ervan.
- De vleesmolen mag alleen worden gebruikt voor het fijnmaken van vers vlees.
- Onderhoud vereist slechts een paar eenvoudige handelingen die door de operator kunnen worden uitgevoerd.
- Om een lange levensduur te garanderen en de bedrijfskosten tot een minimum te beperken, moet u de regels in dit boekje zorgvuldig volgen.
- De fabrikant heeft de vleesmolen ontworpen om veilige bedrijfsomstandigheden te garanderen:
  - Uitsluiting of verwijdering van de door de fabrikant geïnstalleerde veiligheidsvoorzieningen zal de gegarandeerde veiligheidsomstandigheden ernstig ondermijnen.
- Om deze voorwaarden te garanderen, moet u ook de instructies met betrekking tot de installatie en stroomvoorziening van de vleesmolen volledig naleven.
- De vleesmolen moet worden geïnstalleerd in een werkomgeving die vrij is van corrosieve stoffen.
- De installatieplaats mag niet worden ontploofd.
- Het fabrikantbedrijf is niet aansprakelijk voor storingen, ongevallen of defecten veroorzaakt door het niet opvolgen (of toepassen) van de instructies in dit boekje. Zij is evenmin aansprakelijk voor wijzigingen, variaties of de installatie van accessoires die niet eerder zijn goedgekeurd.
- Gebruik alleen originele RESERVEONDERDELEN.
- Dit instructieboekje is een integraal onderdeel van de vleesmolen en moet op een veilige plaats worden bewaard. De functies, informatie en tekeningen die in dit boekje worden gepubliceerd, zijn het exclusieve eigendom van de fabrikant.
- Geen enkel deel van deze publicatie mag in welke vorm dan ook worden gereproduceerd of overgedragen.

**AANDACHT!** Gebruik het apparaat niet te lang om oververhitting van de motor te voorkomen. De continue bedrijfstijd mag niet langer zijn dan 45 minuten. Laat het apparaat 15 minuten afkoelen. Gebruik het apparaat alleen opnieuw nadat het is afgekoeld.

- BELANGRIJK:** Voordat u uw units aansluit op de voeding, moet u ervoor zorgen dat de elektrische specificaties van de machine, afgedrukt op het typeplaatje van de unit, overeenkomen met die van uw lokale voeding.
- Voor het eerste gebruik verwijdert u de snijderkop en wast u alle onderdelen grondig.
  - Draai de duimschroef vóór het slijpen rechtsom vast. Gebruik geen gereedschap of te strak aandraaien.
  - Bereid het vlees voor op het malen door alle huid en botten te verwijderen. Snijd vervolgens het vlees in stukken van de juiste grootte om te malen.
  - Voer vlees in de maalkamer met de speciale vleesduwer die bij uw machine is geleverd. Gebruik nooit vingers, handen of andere voorwerpen.
  - Koppel het apparaat na gebruik los van de voeding. Demonteer de kop, was en droog alle onderdelen grondig.
  - Als het apparaat overbelast is, wordt het uitgeschakeld om interne schade te voorkomen. Zet de slijpmachine uit, laat enkele minuten afkoelen, druk op de resetknop en zet de snijder aan om door te gaan.

## Vorbereitung voor gebruik

- Verwijder alle beschermende verpakkingen en wikkels.
- Controleer of het apparaat in goede staat verkeert en alle accessoires heeft. Neem in geval van onvolledige of beschadigde levering onmiddellijk contact op met de leverancier. Gebruik het apparaat in dit geval niet.
- Reinig de accessoires en het apparaat voor gebruik (zie ==> Reiniging en onderhoud).
- Zorg ervoor dat het apparaat volledig droog is.
- Plaats het apparaat op een horizontaal, stabiel en hittebestendig oppervlak dat veilig is tegen waterspatten.
- Bewaar de verpakking als u van plan bent uw apparaat in de toekomst op te bergen.
- Bewaar de gebruikershandleiding voor toekomstig gebruik.

**OPMERKING!** Vanwege productieresten kan het apparaat tijdens de eerste paar keer gebruik een lichte geur afgeven. Dit is normaal en duidt niet op een defect of gevaar. Zorg ervoor dat het apparaat goed geventileerd is.



## Reiniging en onderhoud

- **AANDACHT!** Koppel het apparaat altijd los van de voeding en koel het af voordat u het opbergt, reinigt en onderhoudt.
- Gebruik geen waterstraal of stoomreiniger voor het reinigen en duw het apparaat niet onder water, omdat de onderdelen nat worden en er een elektrische schok kan ontstaan.
- Als het apparaat niet in een goede staat van reiniging wordt gehouden, kan dit een negatieve invloed hebben op de levensduur van het apparaat en leiden tot een gevaarlijke situatie.
- Voedselresten moeten regelmatig worden gereinigd en uit het apparaat worden verwijderd. Als het apparaat niet goed wordt gereinigd, verkort dit de levensduur en kan dit leiden tot een gevaarlijke situatie tijdens het gebruik.
- **GEVAAR VOOR LETSEL!** Wees voorzichtig bij het hanteren van de scherpe snijbladen tijdens het reinigen.

### Reiniging

- Reinig het gekoelde buitenoppervlak met een doek of spons die licht bevochtigd is met een milde zeepoplossing.
- Om redenen van hygiëne moet het apparaat voor en na gebruik worden gereinigd.
- Vermijd contact van water met de elektrische componenten.
- Dempel het apparaat nooit onder in water of andere vloeistoffen.
- Gebruik nooit agressieve reinigingsmiddelen, schuursponzen of reinigingsmiddelen die chloor bevatten. Gebruik voor het reinigen geen staalwol, metalen keukengerie of scherpe of puntige voorwerpen. Gebruik geen benzine of oplosmiddelen!
- Geen enkel onderdeel is vaatwasmachinebestendig.

Onderdelen	Hoe te reinigen	Opmerking
Alle accessoires zoals rekhouders, enz.	<ul style="list-style-type: none"> <li>• Laat ongeveer 10 tot 20 minuten weken in warm water met zeep.</li> <li>• Spoel grondig af onder stromend water.</li> </ul>	Droog alle onderdelen ten slotte goed af.
Externe glazen oppervlakken	<ul style="list-style-type: none"> <li>• Veeg schoon met een zachte doek en een beetje neutraal reinigingsmiddel. Zorg ervoor dat er geen water of vocht in het apparaat komt.</li> </ul>	
Glazen oppervlakken aan de binnenkant	<ul style="list-style-type: none"> <li>• Verwijder eventuele voedselafzettingen.</li> <li>• Veeg schoon met een zachte doek en een beetje mild reinigingsmiddel. Zorg ervoor dat er geen water of vocht in het apparaat komt.</li> </ul>	
Glazen deur	<ul style="list-style-type: none"> <li>• Verwijder eventuele voedselafzettingen.</li> <li>• Veeg schoon met een zachte doek en een beetje mild reinigingsmiddel. Zorg ervoor dat er geen water of vocht in het apparaat komt.</li> </ul>	

### Onderhoud

- Controleer regelmatig de werking van het apparaat om ernstige ongevallen te voorkomen.
- Als u ziet dat het apparaat niet goed werkt of dat er een probleem is, stop dan met het gebruik, schakel het uit en neem contact op met de leverancier.
- Alle onderhouds-, installatie- en reparatiewerkzaamheden moeten worden uitgevoerd door gespecialiseerde en bevoegde technici, of worden aanbevolen door de fabrikant.

### Transport en opslag

- Zorg er vóór opslag altijd voor dat het apparaat is losgekoppeld van de stroomtoevoer en volledig is afgekoeld.

- Bewaar het apparaat op een koele, schone en droge plaats.
- Plaats nooit zware voorwerpen op het apparaat, omdat dit het kan beschadigen.
- Verplaats het apparaat niet terwijl het in bedrijf is. Koppel het apparaat tijdens het verplaatsen los van de voeding en houd het aan de onderkant vast.
- Er moet speciale aandacht worden besteed aan het verplaatsen of vervoeren van de machine vanwege het zware gewicht. Met ten minste 2 personen of met behulp van een kar. Beweeg de machine langzaam, voorzichtig en neig nooit meer dan 45°.

## Problemen oplossen

Als het apparaat niet goed werkt, controleer dan de onderstaande tabel voor de oplossing. Als u het probleem nog steeds niet kunt oplossen, neem dan contact op met de leverancier/dienstverlener.

Problemen	Mogelijke oorzaak	Mogelijke oplossing
Het apparaat schakelt niet in.	<ul style="list-style-type: none"> <li>- De stekker is niet goed aangesloten op het stopcontact.</li> <li>- De I/O-knop is niet ingedrukt.</li> </ul>	<ul style="list-style-type: none"> <li>- Controleer of de stekker goed is aangesloten.</li> <li>- Druk op de GROENE "I"-knop</li> </ul>
Vlees zit vast in de mesjes	<ul style="list-style-type: none"> <li>- Het vlees is te dik of heeft te veel kraakbeen of streling.</li> </ul>	<ul style="list-style-type: none"> <li>- Schakel het apparaat uit door de RODE "O"-knop in te drukken en haal de stekker uit het stopcontact. Til het deksel op en gebruik de stalen tang om het vastgelopen vlees te verwijderen.</li> </ul>

## Garantie

Elk defect dat de functionaliteit van het apparaat beïnvloedt en dat binnen een jaar na aankoop aan het licht komt, wordt gerepareerd door gratis reparatie of vervanging, mits het apparaat is gebruikt en onderhouden volgens de instructies en op geen enkele manier is misbruikt of verkeerd gebruikt. Uw wettelijke rechten worden niet aangetast. Als het apparaat onder garantie wordt geclaimd, vermeld dan waar en wanneer het is gekocht en voeg een aankoopbewijs (bijv. ontvangstbewijs) toe. In overeenstemming met ons beleid van continue productontwikkeling behouden we ons het recht voor om de product-, verpakings- en documentatiespecificaties zonder voorafgaande kennisgeving te wijzigen.

## Afvoeren en milieu



Bij het buiten gebruik stellen van het apparaat mag het product niet worden afgevoerd met ander huishoudelijk afval. In plaats daarvan is het uw verantwoordelijkheid om uw afvalapparatuur weg te gooien door het over te dragen aan een aangeezwen inzamelpunt. Het niet naleven van deze regel kan worden bestraft in overeenstemming met de toepasselijke regelgeving inzake afvalverwijdering. Het gescheiden inzamelen en recyclen van uw afvalapparatuur op het moment van verwijdering helpt natuurlijke hulpbronnen te behouden en ervoor te zorgen dat het wordt gerecycled op een manier die de menselijke gezondheid en het milieu beschermt.

Neem voor meer informatie over waar u uw afval kunt afgeven



voor recycling contact op met uw lokale afvalinzamelingsbedrijf. De fabrikanten en importeurs nemen geen verantwoordelijkheid voor recycling, behandeling en ecologische verwijdering, hetzij rechtstreeks, hetzij via een openbaar systeem.

## POLSKI

Szanowny Kliencie,

Dziękujemy za zakup tego urządzenia HENDI. Przed zainstalowaniem i pierwszym użyciem urządzenia należy uważnie przeczytać niniejszą instrukcję obsługi, zwracając szczególną uwagę na opisane poniżej przepisy bezpieczeństwa.

### Instrukcje dotyczące bezpieczeństwa

- Urządzenie należy użytkować wyłącznie zgodnie z jego przeznaczeniem opisanym w niniejszej instrukcji.
- Producent nie ponosi odpowiedzialności za jakiegokolwiek uszkodzenia spowodowane nieprawidłową eksploatacją i niewłaściwym użytkowaniem.
-  **NIEBEZPIECZEŃSTWO! RYZYKO PORAŻENIA PRĄDEM!** Nie podejmować samodzielnych prób naprawy urządzenia. Nie zanurzać elektrycznych części urządzenia w wodzie ani innych płynach. Nigdy nie trzymać urządzenia pod bieżącą wodą.
- **NIGDY NIE UŻYWAJ USZKODZONEGO URZĄDZENIA!** Należy regularnie sprawdzać połączenia elektryczne i przewód pod kątem uszkodzeń. W przypadku uszkodzenia należy odłączyć urządzenie od zasilania. Wszelkie naprawy powinny być wykonywane wyłącznie przez dostawcę lub wykwalifikowaną osobę, aby uniknąć niebezpieczeństwa lub obrażeń ciała.
- **OSTRZEŻENIE!** Podczas ustawiania urządzenia należy w razie potrzeby poprowadzić przewód zasilający bezpiecznie, aby uniknąć przypadkowego pociągnięcia, uszkodzenia, kontaktu z powierzchnią grzewczą lub zagrożenia potknięciem się.
- **OSTRZEŻENIE!** Dopóki wtyczka jest podłączona do gniazda, urządzenie jest podłączone do zasilania.
- **OSTRZEŻENIE!** ZAWSZE należy wyłączać urządzenie przed odłączeniem od źródła zasilania, czyszczeniem, konserwacją lub przechowywaniem.
- Urządzenie należy podłączać wyłącznie do gniazda elektrycznego o napięciu i częstotliwości podanej na etykiecie urządzenia.
- Nie dotykać wtyczki/połączeń elektrycznych mokrymi lub wilgotnymi rękami.
- Urządzenie oraz wtyczkę/połączenia elektryczne należy przechowywać z dala od wody i innych płynów. Jeśli urządzenie przedostanie się do wody, należy natychmiast odłączyć je od źródła zasilania. Nie używać urządzenia, dopóki nie zostanie sprawdzone przez certyfikowanego technika. Niezastosowanie się do tych instrukcji będzie stanowiło zagrożenie dla życia.
- Podłączyć zasilacz do łatwo dostępnego gniazda elektrycznego, aby w razie nagłego wypadku można było natychmiast odłączyć urządzenie.
- Upewnić się, że przewód nie styka się z ostrymi lub gorącymi przedmiotami i trzymać go z dala od otwartego ognia. Nigdy nie ciągnąć za przewód zasilający, aby odłączyć go od gniazda. Zamiast tego zawsze wyciągać wtyczkę.
- Nigdy nie przenosić urządzenia za przewód.
- Nigdy nie należy samodzielnie otwierać obudowy urządzenia.
- Nie wkładać żadnych przedmiotów do obudowy urządzenia.

- Nigdy nie pozostawiać urządzenia bez nadzoru podczas pracy.
- Urządzenie powinno być obsługiwane przez przeszkolony personel w kuchni restauracji, stołówki lub bar itp.
- Urządzenie nie powinno być obsługiwane przez osoby o ograniczonych zdolnościach fizycznych, sensorycznych lub umysłowych, a także przez osoby nieposiadające odpowiedniego doświadczenia i wiedzy.
- Urządzenie nie powinno być w żadnym wypadku używane przez dzieci.
- Urządzenie i jego połączenia elektryczne należy przechowywać w miejscu niedostępnym dla dzieci.
- Nigdy nie używać akcesoriów ani innych urządzeń innych niż dostarczone z urządzeniem lub zalecane przez producenta. W przeciwnym razie może dojść do zagrożenia bezpieczeństwa użytkownika i uszkodzenia urządzenia. Należy używać wyłącznie oryginalnych części i akcesoriów.
- Nie używać urządzenia za pomocą zewnętrznego zegara lub systemu zdalnego sterowania.
- Nie stawiać urządzenia na elementach grzejnych (benzynowych, elektrycznych, węglowych itp.).
- Nie zakrywać urządzenia podczas pracy.
- Nie umieszczaj żadnych przedmiotów na urządzeniu.
- Nie używaj urządzenia w pobliżu otwartego ognia, materiałów wybuchowych lub łatwopalnych. Urządzenie należy zawsze obsługiwać na poziomej, stabilnej, czystej, odpornej na wysoką temperaturę i suchej powierzchni.
- Urządzenie nie nadaje się do instalacji w miejscu, w którym można użyć strumienia wody.
- Podczas użytkowania pozostawić co najmniej 20 cm miejsca wokół urządzenia w celu zapewnienia wentylacji.
- **OSTRZEŻENIE!** Wszystkie otwory wentylacyjne w urządzeniu powinny być wolne od przeszkód.

### Specjalne instrukcje dotyczące bezpieczeństwa

- **OSTRZEŻENIE!** Podczas obchodzenia się z tarczami tnącymi należy zachować szczególną ostrożność. W razie potrzeby założyć rękawice ochronne (niedotaczone do zestawu).
- **OSTRZEŻENIE! OSTRZA SĄ OSTRE. TRZYMAJ RĘCE Z DALA OD SIEBIE!**
- Nie używać urządzenia bez wsadu, aby zapobiec przegrzaniu.
- **UWAGA! Przed dotknięciem jakichkolwiek części silnika należy ZAWSZE wyłączyć urządzenie i odłączyć zasilanie.**
- **OSTRZEŻENIE!** Nie wolno próbować omijać blokady bezpieczeństwa. Urządzenie jest wyposażone w blokadę bezpieczeństwa, która uniemożliwia użytkownikowi końcowemu dotykanie ruchomych części.
- **UWAGA!** Aby uniknąć zagrożenia spowodowanego przypadkowym zresetowaniem wyłącznika termicznego, nie wolno zasilania urządzenia za pomocą zewnętrznego urządzenia zasilającego, takiego jak timer, ani podłączać go do obwodu, który jest regularnie włączany i wyłączany przez sięc.
- Jeśli przewód zasilający jest uszkodzony, musi zostać wymieniony przez producenta, jego przedstawiciela serwisowego lub osoby o podobnych kwalifikacjach, aby uniknąć zagrożenia.
- **OSTRZEŻENIE! Należy ZAWSZE trzymać ręce, długie włosy i odzież z dala od ruchomych części.**
- Urządzenie nie powinno być używane do cięcia zamrożonej żywności, mięsa lub ryb w kości itp.
- **NIE NADAJE SIĘ DO CIĄGŁEGO UŻYTKOWANIA!** Nie należy stale obsługiwać urządzenia, aby uniknąć przegrzania silnika.



Czas pracy ciągłej nie powinien przekraczać 10 minut. Uruchożenie urządzenia ponownie po ostygnięciu.

## Przeznaczenie

- To urządzenie jest przeznaczone do zastosowań komercyjnych, na przykład w kuchniach restauracji, stołówek, szpitali i przedsiębiorstw komercyjnych, takich jak piekarnie, rzeźnie itp., ale nie do ciągłej masowej produkcji żywności.
- Urządzenie jest przeznaczone do rozdrabniania mięsa. Każde inne użycie może prowadzić do uszkodzenia urządzenia lub obrażeń ciała.
- Używanie urządzenia w jakimkolwiek innym celu należy uznać za niewłaściwe użycie urządzenia. Użytkownik ponosi wyłączną odpowiedzialność za niewłaściwe korzystanie z urządzenia.

## Instalacja uziemienia

To urządzenie jest sklasyfikowane jako urządzenie **klasy I** i musi być podłączone do uziemienia ochronnego. Uziemienie zmniejsza ryzyko porażenia prądem elektrycznym poprzez zapewnienie przewodu ewakuacyjnego do prądu elektrycznego. Urządzenie jest wyposażone w przewód zasilający z wtyczką uziemiającą lub w połączenia elektryczne z przewodem uziemiającym. Połączenia muszą być prawidłowo zainstalowane i uziemione.

## Schemat obwodu

(Rys. 1 na stronie 3)

- Zabezpieczenie nadprądowe
- Kontraktor
- Przycisk OFF
- Przycisk Wł.
- Kontrolka
- Motor
- Kapacytor
- PCB

## Wykres rozstrzelony z listą części

(Rys. 2 na stronie 3)

Nr części	Nazwa części	Ilość
1	Rurka do kielbasy	1
2	Pokrywa sprężęta	1
3	Płytki matrycowa	1
4	Nóż krzyżowy	1
5	Uchwyt	1
6	Śmigło spiralne	1
7	Głowica miecza	1
8	Fotel blokujący	1
9	Nakrętka blokująca	1
10	Śruba	1
11	Głowica miecza	1
12	Peszt	1
13	Miska podajnika	1

14	Tłok	1
15	Oś wyjściowa	1
16	Uszczelka oleju	1
17	Łożysko	1
18	Duży bieg B	1
19	Elastyczna podkładka	1
20	Mata przekładnia A	1
21	Śruba	1
22	Przekładnia	1
23	Śruba	1
24	Przednia pokrywa silnika	1
25	Wał środkowy	1
26	Duży bieg A	1
27	Mata przekładnia B	1
28	Koszulka	1
29	Pierścień uszczelniający	1
30	Silnik	1
31	Śruba	1
32	Podkładka gumowa	1
33	Korpus maszyny	1
34	Kondensator	1
35	Śruba	1
36	Płyta dolna	1
37	Gumowe nóżki	1
38	Przewód zasilający	1
39	Opaska kablowa	1
40	Przetacznik wł./wył.	1
41	Resetuj	1
42	Stycznik	1
43	Płyta wsporcza	1
44	Panel PCB	1

## Przygotowanie przed użyciem

- Usunąć wszystkie opakowania ochronne i opakowania.
- Sprawdzić, czy urządzenie jest w dobrym stanie i czy jest wyposażone we wszystkie akcesoria. W przypadku niepełnej lub uszkodzonej dostawy należy niezwłocznie skontaktować się z dostawcą. W takim przypadku nie należy używać urządzenia.
- Przed użyciem wyczyścić akcesoria i urządzenie (patrz ==> Czyszczenie i konserwacja).
- Upewnić się, że urządzenie jest całkowicie suche.
- Ustawić urządzenie na poziomej, stabilnej i odpornej na działanie wysokiej temperatury powierzchni, która jest bezpieczna przed rozpryskami wody.
- Opakowanie należy zachować, jeśli urządzenie ma być przechowywane w przyszłości.



- Należy zachować instrukcję obsługi do wykorzystania w przyszłości.

**UWAGA!** Ze względu na pozostałości produkcyjne urządzenie może emitować lekki zapach podczas kilku pierwszych zastosowań. Jest to normalne i nie oznacza żadnych wad ani zagrożeń. Upewnij się, że urządzenie jest dobrze wentylowane.

## Instrukcja obsługi

- Zalecamy dokładne przeczytanie instrukcji zawartych w tym opakowaniu.
- Jeśli chcesz jak najlepiej wykorzystać miedźmię i wszystkie jego możliwości, musisz dokładnie zapoznać się z jego działaniem i funkcjami obsługi.
- Maszynka do mięsa może być używana wyłącznie do wydobycia świeżego mięsa.
- Konserwacja wymaga zaledwie kilku prostych operacji, które mogą być wykonywane przez operatora.
- Aby zapewnić długą żywotność i zminimalizować koszty operacyjne, należy dokładnie przestrzegać zasad podanych w niniejszej broszurze.
- Producent zaprojektował miedź do mięsa, aby zapewnić bezpieczne warunki pracy:  
Wyłączenie lub usunięcie zainstalowanych przez producenta zabezpieczeń poważnie podważy gwarantowane warunki bezpieczeństwa.
- Aby zapewnić te warunki, należy również w pełni przestrzegać instrukcji dotyczących instalacji i zasilania urządzenia do mięsa.
- Maszynka do mięsa musi być zainstalowana w środowisku pracy, w którym nie występują czynniki korozyjne.
- Miejsce instalacji nie może być narażone na wibryacje.
- Producent nie ponosi odpowiedzialności za jakiegokolwiek awarię, wypadki lub usterki spowodowane nieprzebraniem (lub niestosowaniem) instrukcji zawartych w niniejszej broszurze. Nie ponosi również odpowiedzialności za żadne modyfikacje, zmiany ani instalacje akcesoriów, które nie zostały wcześniej autoryzowane.
- Używać wyłącznie oryginalnych CZĘŚCI ZAMIENNYCH.
- Niniejsza broszura stanowi integralną część urządzenia do mięsa i musi być przechowywana w bezpiecznym miejscu. Cechy, informacje i rysunki opublikowane w niniejszej broszurze stanowią wyłączną własność firmy produkcyjnej.
- Żadna część niniejszej publikacji nie może być powielana ani przekazywana w żadnej formie.

**UWAGA!** Nie należy stale obsługiwać urządzenia zbyt długo, aby uniknąć przegrzania silnika. Czas pracy ciągłej nie może przekraczać 45 minut. Pozostawić urządzenie do ostygnięcia na 15 minut. Urządzenie należy obsługiwać ponownie dopiero po jego ostygnięciu.

**WAŻNE:** Przed podłączeniem urządzeń do źródła zasilania należy upewnić się, że parametry elektryczne urządzenia wydrukowane na tabliczce znamionowej odpowiadają parametrom lokalnym.

- Przy pierwszym użyciu należy zdjąć głowicę miewacza i dokładnie umyć wszystkie części.
- Przed szlifowaniem dokręcić śrubę radełkową zgodnie z ruchem wskazówek zegara, aż będzie dobrze zamocowana. Nie używać narzędzia ani nie dokręcać zbyt mocno.
- Przygotuj mięso do szlifowania, usuwając całą skórę i kości. Następnie pokroić mięso na kawałki o odpowiednich rozmiarach do szlifowania.

racz do szlifowania.

- Doprowadź mięso do komory mielenia za pomocą specjalnego popychacza mięsa, który został dołączony do maszyny. Nigdy nie używaj palców, rąk ani innych przedmiotów.
- Po użyciu odłącz urządzenie od zasilania. Zdemontować głowicę, dokładnie umyć i osuszyć wszystkie części.
- Jeśli urządzenie jest przeciążone, wyłącz się, aby zapobiec uszkodzeniu wewnętrznemu. Wyłączyć szlifierkę, odczekać kilka minut, nacisnąć przycisk resetowania i włączyć mielenie, aby kontynuować.

## Czyszczenie i konserwacja

- UWAGĘ!** Przed przechowywaniem, czyszczeniem i konserwacją należy zawsze odłączyć urządzenie od zasilania i ostygnąć.
- Nie używać strumienia wody ani myjki parowej do czyszczenia ani nie wpychać urządzenia pod wodę, ponieważ może to spowodować zamoczenie części i porażenie prądem.
- Jeśli urządzenie nie jest utrzymywane w dobrym stanie czystości, może to niekorzystnie wpłynąć na żywotność urządzenia i spowodować niebezpieczeństwo.
- Pozostałości żywności należy regularnie czyścić i usuwać z urządzenia. Jeśli urządzenie nie zostanie prawidłowo wyczyszczone, skróci to jego żywotność i może spowodować niebezpieczne warunki podczas użytkowania.
- NIEBEZPIECZESTWO OBRAŻENI!** Podczas czyszczenia ostrych ostrzy tnących należy zachować ostrożność.

### Czyszczenie

- Ochłodzoną powierzchnię zewnętrzną należy czyścić ściereczką lub gąbką lekko zwilżoną łagodnym roztworem mydła.
- Ze względu na higieniczne urządzenie należy czyścić części i po użyciu.
- Unikać kontaktu wody z elementami elektrycznymi.
- Nigdy nie zanurzać urządzenia w wodzie ani innych płynach.
- Nigdy nie używać agresywnych środków czyszczących, ściernych gąbek ani środków czyszczących zawierających chlor. Do czyszczenia nie należy używać wetny stalowej, metalowych narzędzi ani żadnych ostrych lub spiczastych przedmiotów. Nie używać benzyny ani rozpuszczalników!
- Żadne części nie nadają się do mycia w zmywarce.

Części	Jak czyścić	Uwaga
Wszystkie akcesoria, takie jak uchwyty na stojaki itp.	<ul style="list-style-type: none"> <li>Namaczać w ciepłej wodzie z mydłem przez około 10 do 20 minut.</li> <li>Dokładnie optukać pod bieżącą wodą.</li> </ul>	Nareszcie dokładnie osuszyć wszystkie części.
Zewnętrzne powierzchnie szklane	<ul style="list-style-type: none"> <li>Wytrzeć do czysta miękką ściereczką i odrobiną neutralnego detergentu. Upewnij się, że do wnętrza urządzenia nie dostaje się woda ani wilgoć.</li> </ul>	
Wewnętrzne powierzchnie szklane	<ul style="list-style-type: none"> <li>Usunąć wszelkie osady żywności.</li> <li>Wytrzeć do czysta miękką ściereczką i odrobiną łagodnego detergentu. Upewnij się, że do wnętrza urządzenia nie dostaje się woda ani wilgoć.</li> </ul>	
Szklane drzwi	<ul style="list-style-type: none"> <li>Wytrzeć do czysta miękką ściereczką i odrobiną łagodnego detergentu. Upewnij się, że do wnętrza urządzenia nie dostaje się woda ani wilgoć.</li> </ul>	



## Konserwacja

- Należy regularnie sprawdzać działanie urządzenia, aby uniknąć poważnych wypadków.
- Jeśli zauważył, że urządzenie nie działa prawidłowo lub wystąpił problem, przestań z niego korzystać, wyłącz je i skontaktuj się z dostawcą.
- Wszelkie prace konserwacyjne, montażowe i naprawcze muszą być wykonywane przez wyspecjalizowanych i autoryzowanych techników lub zalecane przez producenta.

FR

## Transport i przechowywanie

- Przed przechowywaniem należy zawsze upewnić się, że urządzenie zostało odłączone od zasilania i całkowicie schłodzone.
- Urządzenie należy przechowywać w chłodnym, czystym i suchym miejscu.
- Nigdy nie umieszczać na urządzeniu ciężkich przedmiotów, ponieważ może to spowodować jego uszkodzenie.
- Nie przemieszczaj urządzenia podczas pracy. Podczas przenoszenia urządzenia odłącz je od zasilania i przytrzymać je u dołu.
- Należy zachować szczególną ostrożność podczas przenoszenia lub transportu maszyny ze względu na jej dużą wagę. Z co najmniej 2 osobami lub korzystając z wózka. Przesuwaj maszynę powoli, ostrożnie i nigdy nie nachylać jej pod kątem większym niż 45°.

## Rozwiązywanie problemów

Jeśli urządzenie nie działa prawidłowo, należy zapoznać się z poniższą tabelą. Jeśli nadal nie możesz rozwiązać problemu, skontaktuj się z dostawcą/dostawcą usług.

Problemy	Możliwa przyczyna	Możliwe rozwiązanie
Urządzenie nie włącza się.	- Wtyczka nie jest prawidłowo podłączona do gniazdka elektrycznego. - Nie wciśnięto przycisku I/O.	- Sprawdzić wtyczkę zasilania, aby upewnić się, że jest prawidłowo podłączona. - Nacisnąć ZIELONY przycisk „I”
Mięso zakleszczone wewnątrz ostrzy	- Mięso jest zbyt gęste lub ma zbyt dużo chrząstki lub chrząstki.	- Wyłączyć urządzenie, naciskając CZERWONY przycisk „O” i odłączyć je od zasilania. Podnieść pokrywę i usunąć zakleszczone mięso za pomocą stalowych szczypliec.

## Gwarancja

Każda wada bądź usterka powodująca niewłaściwe funkcjonowanie urządzenia, która ujawni się w ciągu jednego roku od daty zakupu, zostanie bezpłatnie usunięta lub urządzenie zostanie wymienione na nowe, o ile było użytkowane i konserwowane zgodnie z instrukcją obsługi i nie było wykorzystywane w niewłaściwy sposób lub niezgodnie z przeznaczeniem. Postanowienie to w żadnej mierze nie narusza innych praw użytkownika wynikających z przepisów prawa. W przypadku zgłoszenia urządzenia do naprawy lub wymiany w ramach gwarancji należy podać miejsce i datę zakupu urządzenia i dołączyć dowód zakupu (np. paragon).

Zgodnie z naszą polityką ciągłego doskonalenia wyrobów za-

strzegamy sobie prawo do wprowadzania bez uprzedzenia zmian w wyrobie, opakowaniu oraz danych technicznych podawanych w dokumentacji.

## Wycofanie z użytkowania i ochrona środowiska

### Pamiętaj!

**Nie wyrzucaj zużytego sprzętu łącznie z innymi odpadami**

**Nie demontuj zużytych urządzeń zawierających niebezpieczne składniki na własną rękę!**

**Groźą Ci za to kary grzywny!**

Po zakończeniu eksploatacji produktu nie wolno gromadzić razem z odpadami komunalnymi, tylko należy odstawić do punktu odbioru odpadów elektrycznych i elektronicznych. Użytkownik ponosi odpowiedzialność za przekazanie wycofanego z użytkowania urządzenia do punktu gospodarowania odpadami. Nieprzestrzeganie tej zasady może być karane zgodnie z lokalnie obowiązującymi przepisami dotyczącymi gospodarowania odpadami. Jeśli urządzenie wycofane z użytkowania jest poprawnie odebrane jako osobny odpad, może zostać przetworzone i zutylozowane w sposób przyjazny dla środowiska, co zmniejsza negatywny wpływ na środowisko i zdrowie ludzi. Aby uzyskać więcej informacji dotyczących dostępnych usług w zakresie odbioru odpadów, należy skontaktować się z lokalną firmą odbierającą odpady.



Symbol przekreślonego kosza na śmieci oznacza, że tego produktu nie wolno wyrzucać do zwykłych pojemników na odpady.

Zużyte urządzenia elektryczne i elektroniczne mogą zawierać niebezpieczne składniki np. rtęć,

ołów, kadm lub freon. Jeśli tego typu substancje przedostaną się w sposób niekontrolowany do środowiska, spowodują skażenie wody i gleby, a także wpłyną niekorzystnie na zdrowie ludzi i zwierząt.

Właściwe postępowanie ze użytym sprzętem zapobiega potencjalnym negatywnym konsekwencjom dla środowiska naturalnego i ludzkiego zdrowia.

Jednocześnie oszczędzamy naturalne zasoby naszej Ziemi wykorzystując powtórnie surowce uzyskane z przetwarzania sprzętu.

## FRANÇAIS

**Cher client,**

**Merci d'avoir acheté cet appareil HENDI. Lisez attentivement ce manuel d'utilisation, en accordant une attention particulière aux réglementations de sécurité décrites ci-dessous, avant d'installer et d'utiliser cet appareil pour la première fois.**

## Consignes de sécurité

- Utilisez l'appareil uniquement pour l'usage prévu pour lequel il a été conçu, comme décrit dans ce manuel.
- Le fabricant n'est pas responsable des dommages causés par un fonctionnement incorrect et une utilisation incorrecte.
-  **DANGER ! RISQUE DE CHOC ÉLECTRIQUE!** N'essayez pas de réparer l'appareil vous-même. N'immergez pas les composants électriques de l'appareil dans de l'eau ou d'autres liquides. Ne tenez jamais l'appareil sous l'eau courante.



- **NE JAMAIS UTILISER UN APPAREIL ENDOMMAGÉ!** Vérifiez régulièrement que les connexions électriques et le cordon ne sont pas endommagés. Lorsqu'il est endommagé, débranchez l'appareil de l'alimentation électrique. Toute réparation ne doit être effectuée que par un fournisseur ou une personne qualifiée pour éviter tout danger ou blessure.
- **AVERTISSEMENT!** Lors du positionnement de l'appareil, acheminez le câble d'alimentation en toute sécurité si nécessaire pour éviter toute traction involontaire, tout dommage, tout contact avec la surface chauffante ou tout risque de trébuchement.
- **AVERTISSEMENT!** Tant que la prise est branchée, l'appareil est branché sur l'alimentation.
- **AVERTISSEMENT!** TOUJOURS éteindre l'appareil avant de le débrancher de l'alimentation électrique, du nettoyage, de l'entretien ou du stockage.
- Raccordez l'appareil à une prise électrique uniquement avec la tension et la fréquence mentionnées sur l'étiquette de l'appareil.
- Ne touchez pas la prise/les connexions électriques avec des mains mouillées ou humides.
- Tenez l'appareil et les prises/raccordements électriques à l'écart de l'eau et d'autres liquides. Si l'appareil tombe dans l'eau, retirez immédiatement les connexions de l'alimentation électrique. N'utilisez pas l'appareil tant qu'il n'a pas été vérifié par un technicien certifié. Le non-respect de ces instructions entraînera des risques mettant en jeu le pronostic vital.
- Branchez l'alimentation sur une prise électrique facilement accessible afin de pouvoir débrancher immédiatement l'appareil en cas d'urgence.
- Assurez-vous que le cordon n'entre pas en contact avec des objets tranchants ou chauds et tenez-le à l'écart du feu. Ne tirez jamais sur le cordon d'alimentation pour le débrancher de la prise, tirez toujours sur la prise à la place.
- Ne portez jamais l'appareil par son cordon.
- N'essayez jamais d'ouvrir vous-même le boîtier de l'appareil.
- N'insérez pas d'objets dans le boîtier de l'appareil.
- Ne laissez jamais l'appareil sans surveillance pendant l'utilisation.
- Cet appareil doit être utilisé par du personnel qualifié dans la cuisine du restaurant, dans les cantines ou au bar, etc.
- Cet appareil ne doit pas être utilisé par des personnes ayant des capacités physiques, sensorielles ou mentales réduites, ou par des personnes qui manquent d'expérience et de connaissances.
- Cet appareil ne doit en aucun cas être utilisé par des enfants.
- Gardez l'appareil et ses connexions électriques hors de portée des enfants.
- N'utilisez jamais d'accessoires ou d'autres dispositifs que ceux fournis avec l'appareil ou recommandés par le fabricant. Le non-respect de cette consigne peut présenter un risque pour la sécurité de l'utilisateur et endommager l'appareil. Utilisez uniquement des pièces et accessoires d'origine.
- N'utilisez pas cet appareil au moyen d'une minuterie externe ou d'un système de télécommande.
- Ne placez pas l'appareil sur un objet chauffant (essence, électrique, cuisinière à charbon, etc.).
- Ne couvrez pas l'appareil en fonctionnement.
- Ne placez aucun objet sur l'appareil.
- N'utilisez pas l'appareil à proximité de flammes nues, de matériaux explosifs ou inflammables. Utilisez toujours l'appareil

sur une surface horizontale, stable, propre, résistante à la chaleur et sèche.

- L'appareil ne convient pas à une installation dans une zone où un jet d'eau pourrait être utilisé.
- Laissez un espace d'au moins 20 cm autour de l'appareil pour la ventilation pendant l'utilisation.
- **AVERTISSEMENT!** Veillez à ce que toutes les ouvertures de ventilation de l'appareil ne soient pas obstruées.

## Instructions de sécurité spéciales

- **AVERTISSEMENT!** Manipuler les disques de coupe avec le plus grand soin. Porter des gants de protection (non fournis) si nécessaire.
- **AVERTISSEMENT! LES LAMES SONT TRANCHANTES. GARDEZ LES MAINS À L'ÉCART!**
- N'utilisez pas l'appareil sans charge pour éviter toute surchauffe.
- **LA PRUDENCE! TOUJOURS** éteindre la machine et débrancher l'alimentation électrique avant de toucher des pièces de moteur.
- **AVERTISSEMENT!** Ne pas tenter de contourner le verrouillage de sécurité. L'appareil est équipé d'un verrouillage de sécurité pour empêcher l'utilisateur final de toucher les pièces mobiles.
- **LA PRUDENCE!** Afin d'éviter tout danger dû à la réinitialisation accidentelle de la coupure thermique, cet appareil ne doit pas être alimenté par un dispositif de commutation externe, tel qu'un minuteur, ou connecté à un circuit qui est régulièrement allumé et éteint par le service public.
- Si le cordon d'alimentation est endommagé, il doit être remplacé par le fabricant, son agent d'entretien ou des personnes qualifiées similaires afin d'éviter tout danger.
- **AVERTISSEMENT! TOUJOURS** tenir les mains, les cheveux longs et les vêtements éloignés des parties mobiles.
- Cet appareil ne doit pas être utilisé pour couper des aliments surgelés, de la viande ou du poisson, etc.
- **NE CONVIENT PAS À UNE UTILISATION CONTINUE!** N'utilisez pas l'appareil en continu pour éviter une surchauffe du moteur. Le temps de fonctionnement continu ne doit pas dépasser 10 minutes. Faites fonctionner à nouveau l'appareil après l'avoir refroidi.

## Utilisation prévue

- Cet appareil est destiné à être utilisé pour des applications commerciales, par exemple dans les cuisines de restaurants, les cantines, les hôpitaux et les entreprises commerciales telles que les boulangeries, les boucheries, etc., mais pas pour la production de masse continue d'aliments.
- L'appareil est conçu pour mouler la viande. Toute autre utilisation peut endommager l'appareil ou causer des blessures corporelles.
- L'utilisation de l'appareil à toute autre fin sera considérée comme une mauvaise utilisation de l'appareil. L'utilisateur sera seul responsable de l'utilisation inappropriée de l'appareil.

## Installation de mise à la terre

Cet appareil est classé en classe de **protection I** et doit être raccordé à une terre de protection. La mise à la terre réduit le risque de choc électrique en fournissant un fil de fuite pour le courant électrique.



Cet appareil est équipé d'un cordon d'alimentation avec fiche de mise à la terre ou de connexions électriques avec fil de mise à la terre. Les connexions doivent être correctement installées et mises à la terre.

## Schéma du circuit

(Fig. 1 à la page 3)

- A. Dispositif de protection contre les surintensités
- B. Contacteur
- C. Bouton OFF
- D. Bouton Marche
- E. Témoin lumineux
- F. Moteur
- G. Condensateur
- H. PCB

## Diagramme éclaté avec liste de pièces

(Fig. 2 à la page 3)

N° de pièce	Nom de la pièce	Quantité
1	Tube à saucisses	1
2	Couvercle d'accouplement	1
3	Plaque de matrice	1
4	Couteau à croix	1
5	Support	1
6	Hélice hélicoïdale	1
7	Tête du mineur	1
8	Siège verrouillable	1
9	Écrou de verrouillage	1
10	Vis	1
11	Tête du mineur	1
12	Pilon	1
13	Bac d'alimentation	1
14	Piston	1
15	Axe de sortie	1
16	Joint d'huile	1
17	Roulement	1
18	Grande vitesse B	1
19	Rondelle élastique	1
20	Petit engrenage A	1
21	Vis	1
22	Boîte à engrenages	1
23	Vis	1
24	Couvercle avant du moteur	1
25	Arbre central	1
26	Grand équipement A	1
27	Petit engrenage B	1

28	Gaine	1
29	Bague d'étanchéité	1
30	Moteur	1
31	Vis	1
32	Coussin en caoutchouc	1
33	Corps de la machine	1
34	Condensateur	1
35	Vis	1
36	Plaque inférieure	1
37	Pieds en caoutchouc	1
38	Cordon d'alimentation	1
39	Collier de serrage	1
40	Interrupteur marche-arrêt	1
41	Réinitialiser	1
42	Contacteur	1
43	Plaque de support	1
44	Panneau PCB	1

## Préparation avant utilisation

- Retirez tous les emballages et emballages de protection.
- Vérifiez que l'appareil est en bon état et avec tous les accessoires. En cas de livraison incomplète ou endommagée, veuillez contacter immédiatement le fournisseur. Dans ce cas, n'utilisez pas l'appareil.
- Nettoyez les accessoires et l'appareil avant utilisation (voir ==> Nettoyage et entretien).
- Assurez-vous que l'appareil est complètement sec.
- Placez l'appareil sur une surface horizontale, stable et résistante à la chaleur, sans risque d'éclaboussures d'eau.
- Conservez l'emballage si vous avez l'intention de ranger votre appareil à l'avenir.
- Conserver le manuel d'utilisation pour référence ultérieure.

**NOTE!** En raison des résidus de fabrication, l'appareil peut émettre une légère odeur lors des premières utilisations. Cela est normal et n'indique aucun défaut ou danger. Assurez-vous que l'appareil est bien ventilé.

## Mode d'emploi

- Nous vous conseillons de lire attentivement les instructions contenues dans cet emballage.
- Si vous souhaitez utiliser au mieux le hachoir à viande et exploiter toutes ses possibilités, vous devez bien connaître ses performances et ses caractéristiques de fonctionnement.
- Le hachoir à viande ne peut être utilisé que pour hacher de la viande fraîche.
- La maintenance ne nécessite que quelques opérations simples qui peuvent être effectuées par l'opérateur.
- Pour garantir une longue durée de vie et minimiser les coûts d'exploitation, vous devez suivre attentivement les règles indiquées dans ce livret.
- Le fabricant a conçu le hachoir à viande pour garantir des conditions de fonctionnement sûres:  
L'exclusion ou le retrait des dispositifs de sécurité installés

par le fabricant compromettra sérieusement les conditions de sécurité garanties.

- Pour garantir ces conditions, vous devez également respecter pleinement les instructions relatives à l'installation et à l'alimentation du hachoir à viande.
- Le hachoir à viande doit être installé dans un environnement de travail exempt d'agents corrosifs.
- Le site d'installation ne doit pas être exposé à une explosion.
- La société du fabricant n'est pas responsable des pannes, accidents ou défauts causés par le non-respect (ou l'application) des instructions contenues dans cette brochure. De même, il n'est pas responsable des modifications, variations ou de l'installation d'accessoires non préalablement autorisés.
- Utilisez uniquement des PIÈCES DE RECHANGE d'origine.
- Ce livret d'instructions fait partie intégrante du hachoir à viande et doit être conservé dans un endroit sûr. Les caractéristiques, informations et dessins publiés dans ce livret sont la propriété exclusive de la société du fabricant.
- Aucune partie de cette publication ne peut être reproduite ou transmise sous quelque forme que ce soit.

**ATTENTION !** N'utilisez pas l'appareil en continu pendant trop longtemps pour éviter une surchauffe du moteur. Le temps de fonctionnement continu ne doit pas dépasser 45 minutes. Laissez l'appareil refroidir pendant 15 minutes. N'utilisez l'appareil qu'une fois qu'il a refroidi.

**IMPORTANT:** Avant de connecter vos unités à l'alimentation électrique, assurez-vous que les spécifications électriques de la machine, imprimées sur la plaque signalétique de l'unité, correspondent à celles de votre alimentation locale.

- Pour la première utilisation, retirez la tête plus fine et lavez soigneusement toutes les pièces.
- Avant de meuler, serrer la vis moletée dans le sens des aiguilles d'une montre jusqu'à ce qu'elle soit bien fixée. N'utilisez pas d'outil et ne serrez pas trop.
- Préparer la viande pour le broyage en retirant toute la peau et les os. Coupez ensuite la viande en morceaux de taille appropriée pour la broyer.
- Insérez la viande dans la chambre de broyage à l'aide du poussoir spécial fourni avec votre machine. N'utilisez jamais vos doigts, vos mains ou tout autre objet.
- Après utilisation, débranchez l'unité de l'alimentation électrique. Démontez la tête, lavez et séchez soigneusement toutes les pièces.
- Si l'unité est surchargée, elle s'arrêtera pour éviter tout dommage interne. Éteignez le broyeur, laissez refroidir pendant plusieurs minutes, appuyez sur le bouton de réinitialisation et allumez le broyeur pour continuer.

## Nettoyage et entretien

- **ATTENTION!** Débranchez toujours l'appareil de l'alimentation et refroidissez-le avant de le ranger, de le nettoyer et de l'entretenir.
- N'utilisez pas de jet d'eau ou de nettoyeur à vapeur pour le nettoyage et ne poussez pas l'appareil sous l'eau, car les pièces risquent d'être mouillées et un choc électrique pourrait en résulter.
- Si l'appareil n'est pas maintenu dans un bon état de propreté, cela peut nuire à la durée de vie de l'appareil et entraîner une situation dangereuse.
- Les résidus alimentaires doivent être régulièrement nettoyés

et retirés de l'appareil. Si l'appareil n'est pas nettoyé correctement, sa durée de vie sera réduite et cela peut entraîner une situation dangereuse pendant l'utilisation.

- **RISQUE DE BLESSURE!** Il convient de prendre des précautions lors de la manipulation des lames coupantes pendant le nettoyage.

## Nettoyage

- Nettoyez la surface extérieure refroidie avec un chiffon ou une éponge légèrement humidifiée avec une solution de savon doux.
- Pour des raisons d'hygiène, l'appareil doit être nettoyé avant et après utilisation.
- Éviter tout contact avec l'eau des composants électriques.
- Ne jamais immerger l'appareil dans de l'eau ou d'autres liquides.
- N'utilisez jamais d'agents nettoyants agressifs, d'éponges abrasives ou d'agents nettoyants contenant du chlore. N'utilisez pas de laine d'acier, d'ustensiles métalliques ou d'objets pointus ou pointus pour le nettoyage. N'utilisez pas d'essence ou de solvants!
- Aucune pièce n'est lavable au lave-vaisselle.

Pièces	Comment nettoyer	Remarque
Tous les accessoires tels que les supports de rack, etc.	<ul style="list-style-type: none"><li>• Faites tremper dans de l'eau chaude savonneuse pendant environ 10 à 20 minutes.</li><li>• Rincer abondamment à l'eau courante.</li></ul>	Séchez toutes les pièces enfin.
Surfaces en verre externes	<ul style="list-style-type: none"><li>• Essuyez avec un chiffon doux et un peu de détergent neutre. Assurez-vous qu'aucune eau ou humidité ne pénètre à l'intérieur de l'appareil.</li></ul>	
Surfaces intérieures en verre	<ul style="list-style-type: none"><li>• Retirez les dépôts alimentaires.</li><li>• Essuyez avec un chiffon doux et un peu de détergent doux. Assurez-vous qu'aucune eau ou humidité ne pénètre à l'intérieur de l'appareil.</li></ul>	
Porte en verre		

## Maintenance

- Vérifiez régulièrement le fonctionnement de l'appareil pour éviter les accidents graves.
- Si vous constatez que l'appareil ne fonctionne pas correctement ou qu'il y a un problème, arrêtez de l'utiliser, éteignez-le et contactez le fournisseur.
- Tous les travaux d'entretien, d'installation et de réparation doivent être effectués par des techniciens spécialisés et autorisés, ou recommandés par le fabricant.

## Transport et stockage

- Avant de ranger l'appareil, assurez-vous toujours qu'il a été débranché de l'alimentation et complètement refroidi.
- Rangez l'appareil dans un endroit frais, propre et sec.
- Ne placez jamais d'objets lourds sur l'appareil, car cela pourrait l'endommager.



- Ne déplacez pas l'appareil lorsqu'il est en cours de fonctionnement. Débranchez l'appareil de l'alimentation électrique lorsque vous le déplacez et maintenez-le en bas.
- Une attention particulière doit être portée lors du déplacement ou du transport de la machine en raison de son poids lourd. Avec au moins 2 personnes ou en utilisant un chariot. Déplacez la machine lentement, avec précaution et ne l'inclinez jamais à plus de 45°.

## Dépannage

Si l'appareil ne fonctionne pas correctement, consultez le tableau ci-dessous pour connaître la solution. Si vous ne parvenez toujours pas à résoudre le problème, veuillez contacter le fournisseur/prestataire de services.

Problèmes	Cause possible	Solution possible
L'appareil ne s'allume pas.	- La prise d'alimentation n'est pas correctement branchée à la prise électrique. - Le bouton I/O n'est pas enfoncé.	- Vérifiez la fiche d'alimentation pour vous assurer qu'elle est correctement connectée. - Appuyez sur le bouton VERT « I »
Viande coincée à l'intérieur des lames	- La viande est trop épaisse ou avec trop de cartilage ou de grésille-ment.	- Éteignez l'appareil en appuyant sur la touche ROUGE « O » et débranchez-le. Soulevez le couvercle, utilisez les pinces en acier pour dégager la viande bloquée.

## Garantie

Tout défaut affectant le fonctionnement de l'appareil qui devient apparent dans l'année suivant l'achat sera réparé ou remplacé gratuitement à condition que l'appareil ait été utilisé et entretenu conformément aux instructions et qu'il n'ait pas été utilisé de manière abusive ou incorrecte de quelque manière que ce soit. Vos droits statutaires ne sont pas affectés. Si l'appareil est revendiqué sous garantie, indiquez où et quand il a été acheté et incluez une preuve d'achat (par ex., reçu).

Conformément à notre politique de développement continu des produits, nous nous réservons le droit de modifier les spécifications du produit, de l'emballage et de la documentation sans préavis.

## Mise au rebut et environnement



Lors de la mise hors service de l'appareil, le produit ne doit pas être mis au rebut avec d'autres déchets ménagers. Au lieu de cela, il est de votre responsabilité de jeter vos déchets en les remettant à un point de collecte désigné. Le non-respect de cette règle peut être sanctionné conformément aux réglementations applicables en matière d'élimination des déchets. La collecte et le recyclage séparés de vos déchets au moment de leur élimination contribueront à préserver les ressources naturelles et à garantir qu'ils sont recyclés d'une manière qui protège la santé humaine et l'environnement.

Pour plus d'informations sur l'endroit où vous pouvez déposer vos déchets pour recyclage, veuillez contacter votre entreprise locale de collecte des déchets. Les fabricants et les importa-

teurs ne sont pas responsables du recyclage, du traitement et de l'élimination écologique, que ce soit directement ou par le biais d'un système public.

## ITALIANO

Gentile cliente,

Gratie per aver acquistato questo elettrodomestico HENDI. Prima di installare e utilizzare questo apparecchio per la prima volta, leggere attentamente il presente manuale d'uso, prestando particolare attenzione alle norme di sicurezza descritte di seguito.

## Istruzioni di sicurezza

- Utilizzare l'apparecchiatura solo per lo scopo per cui è stata progettata, come descritto nel presente manuale.
- Il produttore non è responsabile per eventuali danni causati da un funzionamento errato e da un uso improprio.
-  **PERICOLO! RISCHIO DI SCOSSE ELETTRICHE!** Non tentare di riparare l'apparecchiatura da soli. Non immergere le parti elettriche dell'apparecchiatura in acqua o altri liquidi. Non tenere mai l'apparecchiatura sotto l'acqua corrente.
- **NON UTILIZZARE MAI UN APPARECCHIO DANNEGGIATO!** Controllare regolarmente che i collegamenti elettrici e il cavo non presentino danni. Se danneggiato, scollegare l'apparecchiatura dall'alimentazione. Eventuali riparazioni devono essere eseguite solo da un fornitore o da una persona qualificata per evitare pericoli o lesioni.
- **AVVERTENZA!** Quando si posiziona l'apparecchiatura, intradare il cavo di alimentazione in modo sicuro, se necessario, per evitare di tirare involontariamente, danneggiarsi, venire a contatto con la superficie di riscaldamento o causare un pericolo di inciampo.
- **AVVERTENZA!** Finché la spina è nella presa, l'apparecchiatura è collegata all'alimentazione.
- **AVVERTENZA!** Spegnerne SEMPRE l'apparecchiatura prima di scollegarla dall'alimentazione, dalla pulizia, dalla manutenzione o dalla conservazione.
- Collegare l'apparecchiatura solo a una presa elettrica con la tensione e la frequenza indicate sull'etichetta dell'apparecchiatura.
- Non toccare la spina/i collegamenti elettrici con le mani bagnate o umide.
- Tenere l'apparecchiatura e la spina/le connessioni elettriche lontane dall'acqua e da altri liquidi. Se l'apparecchiatura cade in acqua, rimuovere immediatamente i collegamenti dell'alimentazione. Non utilizzare l'apparecchiatura finché non è stata controllata da un tecnico certificato. La mancata osservanza di queste istruzioni causerà rischi potenzialmente letali.
- Collegare l'alimentatore a una presa elettrica facilmente accessibile in modo da poter scollegare immediatamente l'apparecchiatura in caso di emergenza.
- Assicurarsi che il cavo non entri in contatto con oggetti affilati o caldi e tenerlo lontano da fiamme libere. Non tirare mai il cavo di alimentazione per scollegarlo dalla presa, tirare sempre la spina.
- Non trasportare mai l'apparecchiatura per il cavo.
- Non tentare mai di aprire autonomamente l'alloggiamento



dell'apparecchiatura.

- Non inserire oggetti nell'alloggiamento dell'apparecchiatura.
- Non lasciare mai l'apparecchiatura incustodita durante l'uso.
- Questo apparecchio deve essere utilizzato da personale qualificato in cucina del ristorante, mense o personale del bar, ecc.
- Questo apparecchio non deve essere utilizzato da persone con ridotte capacità fisiche, sensoriali o mentali o da persone che non hanno esperienza e conoscenza.
- Questo apparecchio non deve mai essere utilizzato dai bambini.
- Tenere l'apparecchiatura e i relativi collegamenti elettrici fuori dalla portata dei bambini.
- Non utilizzare mai accessori o altri dispositivi diversi da quelli forniti con l'apparecchiatura o raccomandati dal produttore. La mancata osservanza di questa indicazione potrebbe rappresentare un rischio per la sicurezza dell'utente e danneggiare l'apparecchiatura. Utilizzare solo parti e accessori originali.
- Non utilizzare l'apparecchiatura mediante un timer esterno o un sistema di controllo remoto.
- Non posizionare l'apparecchiatura su un oggetto riscaldante (benzina, elettrica, cucina a carbone, ecc.).
- Non coprire l'apparecchiatura in funzione.
- Non posizionare oggetti sopra l'apparecchiatura.
- Non utilizzare l'apparecchiatura in prossimità di fiamme libere, materiali esplosivi o infiammabili. Utilizzare sempre l'apparecchiatura su una superficie orizzontale, stabile, pulita, resistente al calore e asciutta.
- L'apparecchiatura non è adatta per l'installazione in un'area in cui è possibile utilizzare un getto d'acqua.
- Lasciare uno spazio di almeno 20 cm intorno all'apparecchiatura per la ventilazione durante l'uso.
- **AVVERTENZA!** Mantenere tutte le aperture di ventilazione dell'apparecchiatura libere da ostruzioni.

### Istruzioni di sicurezza speciali

- **AVVERTENZA!** Prestare molta attenzione quando si maneggiano i dischi di taglio. Indossare guanti protettivi (non forniti) se necessario.
- **AVVERTENZA! LE LAME SONO AFFILATE. TENERE LE MANI LONTANO!**
- Non utilizzare l'apparecchiatura senza carico per evitare il surriscaldamento.
- **CAUTION! Spegnerne SEMPRE** la macchina e scollegare l'alimentazione prima di toccare qualsiasi parte del motore.
- **AVVERTENZA!** Non tentare di bypassare l'interblocco di sicurezza. L'apparecchiatura è dotata di un interblocco di sicurezza per impedire all'utente finale di toccare le parti in movimento.
- **ATTENZIONE!** Al fine di evitare un pericolo dovuto al reset involontario dell'interruttore termico, questo apparecchio non deve essere alimentato tramite un dispositivo di commutazione esterno, come un timer, o collegato a un circuito che viene regolarmente acceso e spento dall'utenza.
- Se il cavo di alimentazione è danneggiato, deve essere sostituito dal produttore, dal suo agente di assistenza o da persone qualificate in modo analogo per evitare rischi.
- **AVVERTENZA! Tenere SEMPRE** mani, capelli lunghi e indumenti lontani dalle parti mobili.
- Questo apparecchio non deve essere utilizzato per tagliare cibi congelati, carne o pesce, ecc.
- **NON ADATTO PER UN USO CONTINUO!** Non utilizzare l'appa-

recchiatura in modo continuo per evitare il surriscaldamento del motore. Il tempo di funzionamento continuo non deve superare i 10 minuti. Azionare nuovamente l'apparecchiatura dopo che è stata raffreddata.

### Uso previsto

- Questo apparecchio è destinato ad essere utilizzato per applicazioni commerciali, ad esempio nelle cucine di ristoranti, mense, ospedali e imprese commerciali come panetterie, macherie, ecc., ma non per la produzione di massa continua di alimenti.
- L'apparecchiatura è progettata per macinare la carne. Qualsiasi altro utilizzo può causare danni all'apparecchiatura o lesioni personali.
- Il funzionamento dell'apparecchiatura per qualsiasi altro scopo deve essere considerato un uso improprio del dispositivo. L'utente sarà l'unico responsabile per l'uso improprio del dispositivo.

### Installazione di messa a terra

Questa apparecchiatura è classificata come classe di **protezione I** e deve essere collegata a una messa a terra di protezione. La messa a terra riduce il rischio di scosse elettriche fornendo un filo di fuga per la corrente elettrica.

Questo apparecchio è dotato di un cavo di alimentazione con spina di messa a terra o di collegamenti elettrici con filo di messa a terra. I collegamenti devono essere installati e messi a terra correttamente.

### Diagramma del circuito

(Fig. 1 a pagina 3)

- A. Dispositivo di protezione da sovracorrente
- B. Contattore
- C. Pulsante OFF
- D. Pulsante On
- E. Spia luminosa
- F. Motore
- G. Condensatore
- H. PCB

### Diagramma esploso con elenco delle parti

(Fig. 2 a pagina 3)

Codice	Nome parte	Quantità
1	Tubo di salsiccia	1
2	Coperchio di accoppiamento	1
3	Piastra stampo	1
4	Coltello da croce	1
5	Supporto	1
6	Eliche a spirale	1
7	Testa del mincer	1
8	Sedile di bloccaggio	1
9	Dado di bloccaggio	1
10	Vite	1
11	Testa del mincer	1



12	Pestolo	1
13	Pentola alimentatore	1
14	Pistone	1
15	Asse di uscita	1
16	Paraolio	1
17	Cuscinetto	1
18	Grandi ingranaggi B	1
19	Rondella elastica	1
20	Piccola ingranaggio A	1
21	Vite	1
22	Scatola ingranaggi	1
23	Vite	1
24	Coperchio del motore anteriore	1
25	Albero centrale	1
26	Grande ingranaggio A	1
27	Ingranaggio piccolo B	1
28	Guaina	1
29	Anello di tenuta	1
30	Motore	1
31	Vite	1
32	Cuscinetto in gomma	1
33	Corpo macchina	1
34	Condensatore	1
35	Vite	1
36	Piastra inferiore	1
37	Piedini in gomma	1
38	Cavo di alimentazione	1
39	Fascetta	1
40	Interruttore On-Off	1
41	Reimposta	1
42	Contattore	1
43	Piastra di supporto	1
44	Pannello PCB	1

## Preparazione prima dell'uso

- Rimuovere tutte le confezioni protettive e l'involucro.
- Controllare che il dispositivo sia in buone condizioni e con tutti gli accessori. In caso di consegna incompleta o danneggiata, contattare immediatamente il fornitore. In questo caso, non utilizzare il dispositivo.
- Pulire gli accessori e l'apparecchiatura prima dell'uso (vedere => Pulizia e manutenzione).
- Assicurarsi che l'apparecchiatura sia completamente asciutta.
- Posizionare l'apparecchiatura su una superficie orizzontale, stabile e resistente al calore, sicura contro gli schizzi d'acqua.

• Conservare la confezione se si intende conservare l'apparecchiatura in futuro.

• Conservare il manuale utente per riferimento futuro.

**NOTA!** A causa dei residui di produzione, l'apparecchiatura può emettere un odore leggero durante i primi utilizzi. Ciò è normale e non indica alcun difetto o pericolo. Assicurarsi che l'apparecchiatura sia ben ventilata.

## Istruzioni operative

- Si consiglia di leggere attentamente le istruzioni contenute in questo pacchetto.
- Se si desidera utilizzare al meglio il tritacarne e sfruttarne tutte le possibilità, è necessario avere una conoscenza approfondita delle sue prestazioni e caratteristiche operative.
- Il tritacarne può essere utilizzato solo per tritare carne fresca.
- La manutenzione richiede solo alcune semplici operazioni che possono essere eseguite dall'operatore.
- Per garantire una lunga durata e ridurre al minimo i costi operativi, è necessario seguire attentamente le regole fornite in questo opuscolo.
- Il produttore ha progettato il tritacarne per garantire condizioni operative sicure:  
L'esclusione o la rimozione delle caratteristiche di sicurezza installate dal produttore minerà seriamente le condizioni di sicurezza garantite.
- Per garantire queste condizioni, è inoltre necessario rispettare pienamente le istruzioni relative all'installazione e all'alimentazione del tritacarne.
- Il tritacarne deve essere installato in un ambiente di lavoro privo di agenti corrosivi.
- Il sito di installazione non deve essere soggetto a esplosioni.
- L'azienda produttrice non è responsabile per guasti, incidenti o difetti causati dalla mancata osservanza (o applicazione) delle istruzioni contenute in questo opuscolo. Allo stesso modo, non è responsabile di eventuali modifiche, variazioni o installazioni di accessori non precedentemente autorizzati.
- Utilizzare solo PARTI DI RICAMBIO originali.
- Il presente libretto di istruzioni è parte integrante del tritacarne e deve essere conservato in un luogo sicuro. Le caratteristiche, le informazioni e i disegni pubblicati in questo opuscolo sono di proprietà esclusiva della società produttrice.
- Nessuna parte di questa pubblicazione può essere riprodotta o trasmessa in alcuna forma.

**ATTENZIONE!** Non azionare continuamente l'apparecchiatura per troppo tempo per evitare il surriscaldamento del motore. Il tempo di funzionamento continuo non deve superare i 45 minuti. Lasciare raffreddare l'apparecchiatura per 15 minuti. Rimettere in funzione l'apparecchiatura solo dopo che si è raffreddata.

**IMPORTANTE:** Prima di collegare le unità all'alimentatore, assicurarsi che le specifiche elettriche della macchina, stampate sulla targhetta dell'unità, corrispondano a quelle dell'alimentazione locale.

- Per il primo utilizzo, rimuovere la testa del tritacarne e lavare accuratamente tutte le parti.
- Prima della macinazione, serrare la vite zigrinata in senso orario fino a fissarla saldamente. Non utilizzare uno strumento o serrare eccessivamente.
- Preparare la carne per la macinazione rimuovendo tutta la pelle e le ossa. Quindi tagliare la carne in pezzi di dimensioni



adeguate per la macinazione.

- Inserire la carne nella camera di macinazione con uno speciale spingitore incluso nella macchina. Non usare mai dita, mani o altri oggetti.
- Dopo l'uso, scollegare l'unità dall'alimentazione. Smontare la testa, lavare e asciugare accuratamente tutte le parti.
- Se l'unità è sovraccarica, si spegne per evitare danni interni. Spegnerla, smontarla, lasciarla raffreddare per diversi minuti, premere il pulsante di reset e accendere il tritatutto per continuare.

## Pulizia e manutenzione

- **ATTENZIONE!** Scollegare sempre l'apparecchiatura dall'alimentazione e raffreddarla prima di riparla, pulirla e sottoporla a manutenzione.
- Non utilizzare getti d'acqua o scovolino per la pulizia e non spingere l'apparecchiatura sotto l'acqua, in quanto le parti si bagnano e potrebbero verificarsi scosse elettriche.
- Se l'apparecchiatura non viene mantenuta in un buon stato di pulizia, ciò può influire negativamente sulla durata 0 dell'apparecchiatura e causare una situazione pericolosa.
- I residui di cibo devono essere puliti e rimossi regolarmente dall'apparecchiatura. Se l'apparecchiatura non viene pulita correttamente, ridurrà la sua durata e potrebbe causare condizioni pericolose durante l'uso.
- **PERICOLO DI LESIONI!** Prestare attenzione quando si maneggiano le lame taglienti durante la pulizia.

## Pulizia

- Pulire la superficie esterna raffreddata con un panno o una spugna leggermente inumiditi con una soluzione detergente delicata.
- Per motivi di igiene, l'apparecchiatura deve essere pulita prima e dopo l'uso.
- Evitare che l'acqua entri in contatto con i componenti elettrici.
- Non immergere mai l'apparecchiatura in acqua o altri liquidi.
- Non utilizzare mai detersivi aggressivi, spugne abrasive o detersivi contenenti cloro. Non utilizzare lana d'acciaio, utensili metallici o oggetti appuntiti o appuntiti per la pulizia. Non utilizzare benzina o solventi!
- Nessuna parte può essere lavata in lavastoviglie.

Parti	Come pulire	Osservazione
Tutti gli accessori, come i supporti per rack, ecc.	<ul style="list-style-type: none"><li>• Immergere in acqua tiepida e sapone per circa 10-20 minuti.</li><li>• Sciacquare accuratamente sotto l'acqua corrente.</li></ul>	Asciugare tutte le parti bene al termine.
Superfici esterne in vetro	<ul style="list-style-type: none"><li>• Pulire con un panno morbido e un detergente neutro. Assicurarsi che all'interno dell'apparecchiatura non penetri acqua o umidità.</li></ul>	
Superfici interne in vetro	<ul style="list-style-type: none"><li>• Rimuovere eventuali depositi di cibo.</li><li>• Pulire con un panno morbido e un po' di detergente delicato. Assicurarsi che all'interno dell'apparecchiatura non penetri acqua o umidità.</li></ul>	
Porta in vetro		

## Manutenzione

- Controllare regolarmente il funzionamento dell'apparecchiatura per evitare gravi incidenti.
- Se si nota che l'apparecchiatura non funziona correttamente o che c'è un problema, smettere di usarla, spegnerla e contattare il fornitore.
- Tutti i lavori di manutenzione, installazione e riparazione devono essere eseguiti da tecnici specializzati e autorizzati o raccomandati dal produttore.

## Trasporto e stoccaggio

- Prima della conservazione, assicurarsi sempre che l'apparecchiatura sia stata scollegata dall'alimentazione e completamente raffreddata.
- Conservare l'apparecchiatura in un luogo fresco, pulito e asciutto.
- Non posizionare mai oggetti pesanti sull'apparecchiatura, in quanto ciò potrebbe danneggiarla.
- Non spostare l'apparecchiatura mentre è in funzione. Scollegare l'apparecchiatura dall'alimentazione elettrica durante lo spostamento e tenerla in basso.
- Prestare particolare attenzione durante lo spostamento o il trasporto della macchina a causa del suo peso elevato. Con almeno 2 persone o utilizzando un carrello. Spostare la macchina lentamente, con attenzione e non inclinare mai più di 45°.

## Risoluzione dei problemi

Se l'apparecchiatura non funziona correttamente, controllare la tabella seguente per la soluzione. Se il problema persiste, contattare il fornitore/fornitore di servizi.

Problemi	Possibile causa	Possibile soluzione
L'apparecchiatura non si accende.	<ul style="list-style-type: none"><li>- La spina di alimentazione non è collegata correttamente alla presa elettrica.</li><li>- Il pulsante I/O non è premuto.</li></ul>	<ul style="list-style-type: none"><li>- Controllare la spina di alimentazione per assicurarsi che sia collegata correttamente.</li><li>- Premere il pulsante VERDE "I"</li></ul>
Carne inceppata all'interno delle lame	<ul style="list-style-type: none"><li>- La carne è troppo spesso o con troppa cartilagine o briglia.</li></ul>	<ul style="list-style-type: none"><li>- Spegner l'apparecchiatura premendo il tasto ROSSO "O" e scollarla. Sollevare il coperchio, utilizzare le pinze in acciaio per pulire la carne inceppata.</li></ul>

## Garanzia

Qualsiasi difetto che comprometta la funzionalità dell'apparecchiatura che diventi evidente entro un anno dall'acquisto sarà riparato mediante riparazione o sostituzione gratuita, a condizione che l'apparecchiatura sia stata utilizzata e sottoposta a manutenzione in conformità alle istruzioni e non sia stata in alcun modo abusata o utilizzata in modo improprio. I Suoi diritti legali non sono compromessi. Se l'apparecchiatura è richiesta in garanzia, indicare dove e quando è stata acquistata e includere la prova di acquisto (ad es. ricevuta).

In linea con la nostra politica di sviluppo continuo del prodotto, ci riserviamo il diritto di modificare le specifiche del prodotto, dell'imballaggio e della documentazione senza preavviso.



## Smaltimento e ambiente



Durante lo smantellamento dell'apparecchiatura, il prodotto non deve essere smaltito con altri rifiuti domestici. Al contrario, è responsabilità dell'utente smaltire le apparecchiature di scarto consegnandole a un punto di raccolta designato. La

mancata osservanza di questa regola può essere penalizzata in conformità con le normative applicabili sullo smaltimento dei rifiuti. La raccolta e il riciclaggio separati delle apparecchiature di scarto al momento dello smaltimento contribuiranno a preservare le risorse naturali e a garantire che vengano riciclate in modo da proteggere la salute umana e l'ambiente.

Per ulteriori informazioni su dove è possibile depositare i rifiuti per il riciclaggio, contattare la società locale di raccolta rifiuti. I produttori e gli importatori non si assumono alcuna responsabilità per il riciclaggio, il trattamento e lo smaltimento ecologico, né direttamente né tramite un sistema pubblico.

## ROMÂNĂ

Stimate client,

Vă mulțumim pentru achiziționarea acestui aparat electrocasnic HENDI. Citiți cu atenție acest manual de utilizare, acordând o atenție deosebită reglementărilor de siguranță evidențiate mai jos, înainte de a instala și utiliza acest aparat pentru prima dată.

### Instrucțiuni de siguranță

- Utilizați aparatul numai în scopul pentru care a fost conceput, conform descrierii din acest manual.
- Producătorul nu este răspunzător pentru nicio daună cauzată de funcționarea incorectă și utilizarea necorespunzătoare.
-  **PERICOL! RISC DE ELECTROCUTARE!** Nu încercați să reparați aparatul singur. Nu scufundați componentele electrice ale aparatului în apă sau în alte lichide. Nu țineți niciodată aparatul sub jet de apă.
- **NU UTILIZAȚI NICIODATĂ UN APARAT DETERIORAT!** Verificați periodic conexiunile electrice și cablul pentru a depista eventualele deteriorări. Dacă este deteriorat, deconectați aparatul de la sursa de alimentare. Orice reparații trebuie efectuate numai de către un furnizor sau o persoană calificată pentru a evita pericolul sau vătămarea.
- **AVERTISMENT!** Când poziționați aparatul, direcționați cablul de alimentare în siguranță, dacă este necesar, pentru a evita tragerea accidentală, deteriorarea, contactul cu suprafața de încălzire sau riscul de împiedicare.
- **AVERTISMENT!** Atât timp cât ștecherul este în priză, aparatul este conectat la sursa de alimentare.
- **AVERTISMENT!** Oprii ÎNTOTDEAUNA aparatul înainte de a-l deconecta de la sursa de alimentare, curățare, întreținere sau depozitare.
- Conectați aparatul la o priză electrică numai cu tensiunea și frecvența menționate pe eticheta aparatului.
- Nu atingeți ștecherul/conexiunile electrice cu mâinile umede sau umede.
- Țineți aparatul și ștecherul/conexiunile la distanță de apă și alte lichide. Dacă aparatul cade în apă, scoateți imediat conexiunile sursei de alimentare. Nu utilizați aparatul până când nu a fost verificat de un tehnician certificat. Nerespectarea acestor instrucțiuni va cauza riscuri care pun viața în pericol.
- Conectați sursa de alimentare la o priză electrică ușor ac-

cesibilă, astfel încât să puteți deconecta imediat aparatul în caz de urgență.

- Asigurați-vă că cablul nu intră în contact cu obiecte ascuțite sau fierbinți și țineți-l la distanță de foc deschis. Nu trageți niciodată de cablul de alimentare pentru a-l scoate din priză, trageți întotdeauna de fișă.
- Nu transportați niciodată aparatul de cablu.
- Nu încercați niciodată să deschideți singur carcasa aparatului.
- Nu introduceți obiecte în carcasa aparatului.
- Nu lăsați niciodată aparatul nesupravegheat în timpul utilizării.
- Acest aparat trebuie utilizat de personal instruit în bucătăria restaurantului, cantinelor sau barului etc.
- Acest aparat nu trebuie utilizat de persoane cu capacități fizice, senzoriale sau mentale reduse sau de persoane care nu au experiență și cunoștințe suficiente.
- Acest aparat nu trebuie utilizat de copii în niciun caz.
- Nu lăsați aparatul și conexiunile sale electrice la îndemâna copiilor.
- Nu utilizați niciodată accesorii sau alte dispozitive suplimentare în afară de cele furnizate împreună cu aparatul sau recomandate de producător. Nerespectarea acestei instrucțiuni poate reprezenta un risc pentru utilizator și poate deteriora aparatul. Utilizați numai piese și accesorii originale.
- Nu utilizați acest aparat cu ajutorul unui cronometru extern sau al unui sistem de telecomandă.
- Nu așezați aparatul pe un obiect de încălzire (benzină, electrică, aragaz cu cărbune etc.).
- Nu acoperiți aparatul în timpul funcționării.
- Nu așezați obiecte pe aparat.
- Nu utilizați aparatul în apropierea flăcărilor deschise, a materialelor explozive sau inflamabile. Utilizați întotdeauna aparatul pe o suprafață orizontală, stabilă, curată, rezistentă la căldură și uscată.
- Aparatul nu poate fi instalat într-o zonă în care poate fi utilizat un jet de apă.
- Lăsați un spațiu de cel puțin 20 cm în jurul aparatului pentru ventilare în timpul utilizării.
- **AVERTISMENT!** Păstrați toate orificiile de ventilație de pe aparat ferite de obstrucții.

### Instrucțiuni speciale privind siguranța

- **AVERTISMENT!** Aveți grijă când manipulați discurile de tăiere. Dacă este necesar, purtați mănuși de protecție (nefurnizate).
- **AVERTISMENT! LAMELE SUNT ASCUȚITE. ȚINEȚI MÂINILE LA DISTANȚĂ!**
- Nu utilizați aparatul fără sarcină pentru a preveni supraîncălzirea.
- **PRECAUȚIE! Oprii ÎNTOTDEAUNA** mașina și deconectați sursa de alimentare înainte de a atinge orice piese ale motorului.
- **AVERTISMENT!** Nu încercați să ocoliți dispozitivul de blocare de siguranță. Aparatul este echipat cu un dispozitiv de blocare de siguranță pentru a împiedica utilizatorul final să atingă piesele mobile.
- **PRECAUȚIE!** Pentru a evita pericolul cauzat de resetarea accidentală a decupajului termic, acest aparat nu trebuie alimentat printr-un dispozitiv de comutare extern, cum ar fi un cronometru, sau conectat la un circuit care este pornit și oprit



în mod regulat de către rețea.

- În cazul în care cablul de alimentare este deteriorat, acesta trebuie înlocuit de producător, de agentul său de service sau de persoane cu o calificare similară pentru a evita orice pericol.
- **AVERTISMENT! Țineți ÎNTOTDEAUNA** mâinile, părul lung și îmbrăcămintea departe de piesele mobile.
- Acest aparat nu trebuie utilizat pentru tăierea alimentelor congelate, a cărnii sau a peștelui etc.
- **NU ESTE ADECVAT PENTRU UTILIZARE CONTINUĂ!** Nu utilizați continuu aparatul pentru a evita supraîncălzirea motorului. Timpul de funcționare continuă nu trebuie să depășească 10 minute. Puneți din nou în funcțiune aparatul după ce acesta a fost răcit.

## Utilizare prevăzută

- Acest aparat este destinat utilizării pentru aplicații comerciale, de exemplu în bucătăriile restaurantelor, cantinelor, spitalelor și întreprinderilor comerciale, cum ar fi brutăriile, butgariile etc., dar nu și pentru producția continuă în masă a alimentelor.
- Aparatul este conceput pentru măcinarea cărnii. Orice altă utilizare poate duce la deteriorarea aparatului sau la vătămări corporale.
- Utilizarea aparatului în orice alt scop va fi considerată o utilizare incorectă a dispozitivului. Utilizatorul va fi singurul responsabil pentru utilizarea necorespunzătoare a dispozitivului.

## Instalarea împământării

Acest aparat este clasificat ca fiind din clasa de protecție I și trebuie conectat la o împământare de protecție. Împământarea reduce riscul de electrocutare prin asigurarea unui fir de evacuare pentru curentul electric.

Acest aparat este dotat cu un cablu de alimentare cu ștecăr cu împământare sau conexiuni electrice cu cablu de împământare. Conexiunile trebuie instalate și împământate corespunzător.

## Diagramă de circuit

(Fig. 1 de la pagina 3)

- Dispozitiv de protecție la supracurent
- Contactor
- Buton OPRIT
- Buton Pornit
- Indicator luminos
- Motor
- Capacitor
- PCB

## Diagramă Explodată cu listă de piese

(Fig. 2 la pagina 3)

Partea nr.	Nume piesă	Cantitate
1	Tub pentru cârnați	1
2	Capac de cuplare	1
3	Placă matriță	1
4	Cuțit încrucișat	1
5	Suport	1
6	Elice spiralată	1

7	Cap mașină de tocat	1
8	Scaun de blocare	1
9	Piuliță de blocare	1
10	Șurub	1
11	Cap mașină de tocat	1
12	Pestilă	1
13	Baie alimentator	1
14	Piston	1
15	Axă de ieșire	1
16	Garnitură de ulei	1
17	Lagăr	1
18	Angrenaj mare B	1
19	Șaibă elastică	1
20	Angrenaj mic A	1
21	Șurub	1
22	Cutie de viteze	1
23	Șurub	1
24	Capac motor frontal	1
25	Axul central	1
26	Angrenaj mare A	1
27	Angrenaj mic B	1
28	Teacă	1
29	Inel de etanșare	1
30	Motor	1
31	Șurub	1
32	Disc din cauciuc	1
33	Corpul mașinii	1
34	Condensator	1
35	Șurub	1
36	Placă inferioară	1
37	Picioare din cauciuc	1
38	Cablu de alimentare	1
39	Legătură cablu	1
40	Comutator pornit-oprit	1
41	Resetare	1
42	Contactor	1
43	Placă de susținere	1
44	Panou PCB	1



## Pregătirea înainte de utilizare

- Îndepărtați toate ambalajele și ambalajele de protecție.
  - Verificați dacă dispozitivul este în stare bună și cu toate accesoriile. În cazul unei livrări incomplete sau deteriorate, vă rugăm să contactați imediat furnizorul. În acest caz, nu utilizați dispozitivul.
  - Curățați accesoriile și aparatul înainte de utilizare (consultați ==> Curățare și întreținere).
  - Asigurați-vă că aparatul este complet uscat.
  - Puneți aparatul pe o suprafață orizontală, stabilă și rezistentă la căldură, care este sigură împotriva stropirii cu apă.
  - Păstrați ambalajul dacă intenționați să depozitați aparatul în viitor.
  - Păstrați manualul de utilizare pentru consultare ulterioară.
- NOTĂ!** Din cauza reziduurilor rezultate din fabricație, aparatul poate emite un miros ușor în timpul primelor câteva utilizări. Acest lucru este normal și nu indică niciun defect sau pericol. Asigurați-vă că aparatul este bine aerisit.

## Instrucțiuni de utilizare

- Vă sfătuim să citiți cu atenție instrucțiunile conținute în acest pachet.
- Dacă doriți să utilizați mașina de tocat carne la cel mai înalt nivel și să exploatați toate posibilitățile sale, trebuie să cunoașteți foarte bine performanțele și funcțiile sale de funcționare.
- Tocătorul de carne poate fi utilizat numai pentru tocarea cărnii proaspete.
- Întreținerea necesită doar câteva operații simple care pot fi efectuate de operator.
- Pentru a asigura o durată lungă de viață și a reduce la minimum costurile de exploatare, trebuie să respectați cu atenție regulile din această broșură.
- Producătorul a proiectat tocătorul de carne pentru a asigura condiții sigure de funcționare:  
Excluderea sau eliminarea caracteristicilor de siguranță instalate de producător va submina grav condițiile de siguranță garantate.
- Pentru a asigura aceste condiții, trebuie să respectați în totalitate instrucțiunile privind instalarea și alimentarea mașinii de tocat carne.
- Tocătorul de carne trebuie instalat într-un mediu de lucru lipsit de agenți corozivi.
- Locul instalării nu trebuie să fie supus exploziilor.
- Compania producătoare nu este răspunzătoare pentru nicio defecțiune, accident sau eroare cauzată de nerespectarea (sau aplicarea) instrucțiunilor din această broșură. De asemenea, nu este răspunzătoare pentru nicio modificare, modificare sau instalare de accesorii neautorizate anterior.
- Utilizați numai PIESE DE SPARE originale.
- Această broșură cu instrucțiuni face parte integrantă din tocătorul de carne și trebuie păstrată într-un loc sigur. Caracteristicile, informațiile și desenele publicate în această broșură sunt proprietatea exclusivă a companiei producătoare.
- Nicio parte a acestei publicații nu poate fi reprodușă sau transmisă sub nicio formă.

**ATENȚIE!** Nu utilizați continuu aparatul prea mult timp pentru a evita supraîncălzirea motorului. Durata de funcționare continuă nu trebuie să depășească 45 de minute. Lăsați aparatul să se răcească timp de 15 minute. Utilizați aparatul numai din

nou, după ce s-a răcit.

**IMPORTANT:** Înainte de a conecta unitățile la sursa de alimentare, asigurați-vă că specificațiile electrice ale mașinii, imprimate pe plăcuța de identificare a unității, corespund cu cele ale puterii locale.

- La prima utilizare, scoateți capul mașinii de tocat și spălați bine toate piesele.
- Înainte de măcinare, strângeți șurubul cu cap striat în sensul acelor de ceasornic până când este fixat. Nu utilizați un instrument și nu strângeți excesiv.
- Pregătiți carnea pentru măcinare prin îndepărtarea tuturor tipurilor de piele și oase. Apoi tăiați carnea în bucăți de dimensiuni adecvate pentru măcinare.
- Introduceți carnea în camera de măcinare cu un împingător special pentru carne care a fost inclus în mașina dvs. Nu utilizați niciodată degetele, mâinile sau alte obiecte.
- După utilizare, deconectați unitatea de la sursa de alimentare. Dezasamblați capul, spălați și uscați bine toate componentele.
- Dacă unitatea este supraîncărcată, aceasta se va opri pentru a preveni deteriorarea internă. Opriti tocătorul, lăsați răcirea câteva minute, apăsați butonul de resetare și porniți tocătorul pentru a continua.

## Curățare și întreținere

- **ATENȚIE!** Deconectați întotdeauna aparatul de la sursa de alimentare și răciți-l înainte de depozitare, curățare și întreținere.
- Nu utilizați jet de apă sau un aparat de curățat cu aburi pentru curățare și nu împingeți aparatul sub apă, deoarece componentele se vor uda și se pot produce șocuri electrice.
- Dacă aparatul nu este păstrat într-o stare bună de curățenie, acest lucru poate afecta negativ durata de viață a aparatului și poate duce la o situație periculoasă.
- Reziduurile alimentare trebuie curățate regulat și scoase din aparat. Dacă aparatul nu este curățat corespunzător, durata sa de viață va fi redusă și poate duce la o stare periculoasă în timpul utilizării.
- **PERICOL DE RĂNIRE!** Trebuie procedat cu atenție la manipularea lamelor ascuțite în timpul curățării.

## Curățare

- Curățați suprafața exterioară răcită cu o lavetă sau un burete ușor umezit cu o soluție slabă de săpun.
- Din motive de igienă, aparatul trebuie curățat înainte și după utilizare.
- Evitați contactul cu apa al componentelor electrice.
- Nu scufundați niciodată aparatul în apă sau în alte lichide.
- Nu utilizați niciodată agenți de curățare agresivi, bureți abrazivi sau agenți de curățare care conțin clor. Nu utilizați bureți de sârmă, ustensile metalice sau orice obiecte ascuțite sau tăioase pentru curățare. Nu utilizați benzină sau solventi!
- Nicio piesă nu poate fi spălată în mașina de spălat vase.



Piese	Cum se curăță	Observație
Toate accesoriile, cum ar fi suporturile pentru stative etc.	<ul style="list-style-type: none"> <li>• Înmuiați în apă caldă cu săpun timp de aproximativ 10 până la 20 de minute.</li> <li>• Clătiți bine sub jet de apă.</li> </ul>	Uscati bine toate piesele în cele din urmă.
Suprafețe externe din sticlă	<ul style="list-style-type: none"> <li>• Ștergeți cu o lavetă moale și puțin detergent neutru. Asigurați-vă că nu pătrunde apă sau umezeală în interiorul aparatului.</li> </ul>	
Suprafețe interioare din sticlă	<ul style="list-style-type: none"> <li>• Îndepărtați toate depunerile de alimente.</li> <li>• Ștergeți cu o lavetă moale și un detergent ușor. Asigurați-vă că nu pătrunde apă sau umezeală în interiorul aparatului.</li> </ul>	
Ușă de sticlă		

## Garanție

Orice defect care afectează funcționalitatea aparatului care devine evident în termen de un an de la achiziție va fi reparat prin reparații gratuite sau înlocuire, cu condiția ca aparatul să fi fost utilizat și întreținut în conformitate cu instrucțiunile și să nu fi fost abuzat sau utilizat necorespunzător în niciun fel. Drepturile dvs. legale nu sunt afectate. Dacă aparatul este revendicat în garanție, specificați unde și când a fost achiziționat și includeți dovada achiziționării (de ex. chitanță). În conformitate cu politica noastră de dezvoltare continuă a produselor, ne rezervăm dreptul de a modifica fără preaviz produsul, ambalajul și specificațiile documentației.

## Aruncați și protejați mediul înconjurător



La scoaterea din uz a aparatului, produsul nu trebuie eliminat împreună cu alte deșeurile menajere. În schimb, este responsabilitatea dvs. să eliminați deșeurile de echipamente prin predarea acestora la un punct de colectare desemnat. Nerespectarea acestei reguli poate fi penalizată în conformitate cu regulamentele aplicabile privind eliminarea deșeurilor. Colectarea și reciclarea separată a deșeurilor dvs. de echipamente la momentul eliminării va ajuta la conservarea resurselor naturale și va asigura reciclarea acestora într-o manieră care protejează sănătatea umană și mediul înconjurător.

Pentru mai multe informații despre locul în care vă puteți lăsa deșeurile pentru reciclare, vă rugăm să contactați compania locală de colectare a deșeurilor. Producătorii și importatorii nu își asumă responsabilitatea pentru reciclarea, tratarea și eliminarea ecologică, fie direct, fie printr-un sistem public.

## Întreținere

- Verificați regulat funcționarea aparatului pentru a preveni accidentele grave.
- Dacă vedeți că aparatul nu funcționează corespunzător sau că există o problemă, opriți-l și contactați furnizorul.
- Toate lucrările de întreținere, instalare și reparații trebuie efectuate de tehnicienii specializați și autorizați sau recomandați de producător.

## Transport și depozitare

- Înainte de depozitare, asigurați-vă întotdeauna că aparatul a fost deconectat de la sursa de alimentare și s-a răcit complet.
- Depozitați aparatul într-un loc răcoros, curat și uscat.
- Nu puneți niciodată obiecte grele pe aparat, deoarece acesta se poate deteriora.
- Nu mutați aparatul în timp ce acesta este în funcțiune. Deconectați aparatul de la sursa de alimentare când îl mutați și țineți-l în partea de jos.
- Trebuie să aveți grijă deosebită când deplasați sau transportați mașina din cauza greutatei sale mari. Cu cel puțin 2 persoane sau folosind un cârucior. Deplasați mașina încet, cu atenție și nu înclinați niciodată mai mult de 45°.

## Depanare

Dacă aparatul nu funcționează corespunzător, verificați tabelul de mai jos pentru a găsi soluția. Dacă în continuare nu puteți rezolva problema, vă rugăm să contactați furnizorul/furnizorul de servicii.

Probleme	Cauză posibilă	Soluție posibilă
Aparatul nu pornește.	<ul style="list-style-type: none"> <li>- Fișa de alimentare nu este conectată corect la priză electrică.</li> <li>- Butonul I/O nu este apăsat.</li> </ul>	<ul style="list-style-type: none"> <li>- Verificați ștecherul pentru a vă asigura că este conectat corect.</li> <li>- Apăsăți butonul VERDE "I"</li> </ul>
Carne blocată în lame	<ul style="list-style-type: none"> <li>- Carnea este prea groasă sau cu prea mult cartilaj sau pietriș.</li> </ul>	<ul style="list-style-type: none"> <li>- OPRIȚI aparatul apășând butonul ROȘU "O" și scoateți-l din priză. Ridicați capacul, utilizați clești din oțel pentru a curăța carnea blocată.</li> </ul>

## ΕΛΛΗΝΙΚΑ

### Αγαπητέ πελάτη,

Σας ευχαριστούμε που αγοράσατε αυτή τη συσκευή HENDI. Διαβάστε προσεκτικά αυτό το εγχειρίδιο χρήστη, δίνοντας ιδιαίτερη προσοχή στους κανονισμούς ασφαλείας που περιγράφονται παρακάτω, πριν από την πρώτη εγκατάσταση κα χρήση αυτής της συσκευής.

## Οδηγίες ασφαλείας

- Χρησιμοποιείτε τη συσκευή μόνο για τον προβλεπόμενο σκοπό για τον οποίο σχεδιάστηκε, όπως περιγράφεται στο παρόν εγχειρίδιο.
- Ο κατασκευαστής δεν φέρει ευθύνη για τυχόν ζημιές που προκλήθηκαν από εσφαλμένη λειτουργία και ακατάλληλη χρήση.
- **ΚΙΝΔΥΝΟΣ ΚΙΝΔΥΝΟΣ ΗΛΕΚΤΡΟΠΗΞΗΣ!** Μην επιχειρήσετε να επισκευάσετε τη συσκευή μόνοι σας. Μην εμβαιβίζετε τα ηλεκτρικά μέρη της συσκευής σε νερό ή άλλα υγρά. Μην κρατάτε ποτέ τη συσκευή κάτω από τρεχούσιον νερό.
- **ΜΗ ΧΡΗΣΙΜΟΠΟΙΕΙΤΕ ΠΟΤΕ ΣΥΣΚΕΥΗ ΠΟΥ ΈΧΕΙ ΥΠΟΣΤΕΙ ΖΗΜΙΑ!** Ελέγχετε τακτικά τις ηλεκτρικές συνδέσεις και το καλώδιο για τυχόν ζημιές. Σε περίπτωση ζημιάς, αποσυνδέστε τη συσκευή από την παροχή ρεύματος. Οποιοσδήποτε επισκευή πρέπει να πραγματοποιούνται μόνο από προμηθευτή ή εξειδικευμένο άτομο για την αποφυγή κινδύνου ή τραυματισμού.
- **ΠΡΟΕΙΔΟΠΟΙΗΣΗ!** Κατά την τοποθέτηση της συσκευής, ορομολογήστε το καλώδιο ρεύματος με ασφάλεια, εάν είναι απαραίτητο, για να αποφύγετε τυχόν ακούσιο τράβηγμα, ζημιά, επαφή με την επιφάνεια θέρμανσης ή κίνδυνο παραπατήματος.



- **ΠΡΟΕΙΔΟΠΟΙΗΣΗ!** Εφόσον το φως είναι στην πρίζα, η συσκευή είναι συνδεδεμένη στην παροχή ρεύματος.
- **ΠΡΟΕΙΔΟΠΟΙΗΣΗ!** Ανεργοποιείτε **ΠΑΝΤΟΤΕ** τη συσκευή πριν από την αποσύνδεση από την παροχή ρεύματος, τον καθαρισμό, τη συντήρηση ή την αποθήκευση.
- Συνδέστε τη συσκευή μόνο σε πρίζα με την τάση και τη συχνότητα που αναφέρονται στην ετικέτα της συσκευής.
- Μην αγγίζετε το φως/τις ηλεκτρικές συνδέσεις με βρεγμένα ή υγρά χέρια.
- Διατηρείτε τη συσκευή και το φως/τις ηλεκτρικές συνδέσεις μακριά από νερό και άλλα υγρά. Εάν η συσκευή πέσει σε νερό, αφαιρέστε αμέσως τις συνδέσεις τροφοδοσίας. Μην χρησιμοποιείτε τη συσκευή μέχρι να ελεγχθεί από πιστοποιημένο τεχνικό. Η μη τήρηση αυτών των οδηγιών θα προκαλέσει κινδύνους ασφαλείας για τη ζωή.
- Συνδέστε το τροφοδοτικό σε μια εύκολα προσβάσιμη πρίζα, ώστε να μπορείτε να αποσυνδέσετε τη συσκευή αμέσως σε περίπτωση έκτακτης ανάγκης.
- Βεβαιωθείτε ότι το καλώδιο δεν έρχεται σε επαφή με αιχμηρά ή ζεστά αντικείμενα και φυλάξτε το μακριά από ανοικτή φωτιά. Μην τραβάτε ποτέ το καλώδιο ρεύματος για να το αποσυνδέσετε από την πρίζα, αλλά να τραβάτε πάντα το φως.
- Μην μεταφέρετε ποτέ τη συσκευή από το καλώδιό της.
- Μην προσπαθήσετε ποτέ να ανοίξετε μόνοι σας το περίβλημα της συσκευής.
- Μην εισάγετε αντικείμενα στο περίβλημα της συσκευής.
- Μην αφήνετε ποτέ τη συσκευή χωρίς επίβλεψη κατά τη διάρκεια της χρήσης.
- Ο χειρισμός της συσκευής αυτής πρέπει να γίνεται από εκπαιδευμένο προσωπικό στην κουζίνα του εστιατορίου, σε καντίνες ή σε μπαρ κ.λπ.
- Η συσκευή αυτή δεν πρέπει να χρησιμοποιείται από άτομα με μειωμένες σωματικές, αισθητηριακές ή πνευματικές ικανότητες ή άτομα με έλλειψη εμπειρίας και γνώσης.
- Η συσκευή αυτή δεν πρέπει σε καμία περίπτωση να χρησιμοποιείται από παιδιά.
- Διατηρείτε τη συσκευή και τις ηλεκτρικές της συνδέσεις μακριά από παιδιά.
- Μην χρησιμοποιείτε ποτέ εξαρτήματα ή πρόσθετες συσκευές εκτός από αυτές που παρέχονται με τη συσκευή ή συνιστώνται από τον κατασκευαστή. Διαφορετικά, μπορεί να υπάρξει κίνδυνος για την ασφάλεια του χρήστη και να προκληθεί ζημιά στη συσκευή. Χρησιμοποιείτε μόνο γνήσια εξαρτήματα και παρελκόμενα.
- Μην χρησιμοποιείτε αυτή τη συσκευή με εξωτερικό χρονοδιακόπτη ή σύστημα τηλεχειρισμού.
- Μην τοποθετείτε τη συσκευή πάνω σε θερμαντικό αντικείμενο (βενζινοκίνητο, ηλεκτρικό, κάρβουνο κ.λπ.).
- Μην καλύπτετε τη συσκευή σε λειτουργία.
- Μην τοποθετείτε αντικείμενα επάνω στη συσκευή.
- Μην χρησιμοποιείτε τη συσκευή κοντά σε γυμνάς φλόγες, εκρηκτικά ή εύφλεκτα υλικά. Να χειρίζεστε πάντα τη συσκευή σε οριζόντια, σταθερά, καθαρά, ανθεκτικά στη θερμότητα και στεγνή επιφάνεια.
- Η συσκευή δεν είναι κατάλληλη για εγκατάσταση σε χώρο όπου μπορεί να χρησιμοποιηθεί πιδάκας νερού.
- Αφήστε χώρο τουλάχιστον 20 cm γύρω από τη συσκευή για εξαερισμό κατά τη χρήση.
- **ΠΡΟΕΙΔΟΠΟΙΗΣΗ!** Διατηρείτε όλα τα ανοίγματα εξαερισμού στη συσκευή ελεύθερα από εμπόδια.

## Ειδικές οδηγίες ασφαλείας

- **ΠΡΟΕΙΔΟΠΟΙΗΣΗ!** Να είστε ιδιαίτερα προσεκτικοί κατά το χειρισμό των δίσκων κοπής. Φοράτε προστατευτικά γάντια (δεν παρέχονται) εάν είναι απαραίτητο.
- **ΠΡΟΕΙΔΟΠΟΙΗΣΗ! ΟΙ ΛΕΠΙΔΕΣ ΕΙΝΑΙ ΚΟΦΤΕΡΕΣ. ΚΡΑΤΗΣΤΕ ΤΑ ΧΕΡΙΑ ΣΑΣ ΜΑΚΡΙΑ!**
- Μην θέτετε τη συσκευή σε λειτουργία χωρίς φορτίο για την αποφυγή υπερθέρμανσης.
- **ΠΡΟΣΟΧΗ!** Ανεργοποιείτε **ΠΑΝΤΟΤΕ** το μηχάνημα και αποσυνδέτε το τροφοδοτικό πριν αγγίξετε οποιαδήποτε εξαρτήματα του κινητήρα.
- **ΠΡΟΕΙΔΟΠΟΙΗΣΗ!** Μην επιχειρήσετε να παρακάμψετε την ενδασφάλιση ασφαλείας. Η συσκευή είναι εξοπλισμένη με μια ενδασφάλιση ασφαλείας για να εμποδίζει τον τελικό χρήστη να αγγίξει τα κινούμενα μέρη.
- **ΠΡΟΣΟΧΗ!** Για την αποφυγή κινδύνου λόγω ακούσιας επαναφοράς της θερμικής διακοπής, η συσκευή αυτή δεν πρέπει να τροφοδοτείται μέσω εξωτερικής διάταξης μεταγωγής, όπως χρονοδιακόπτης, ή να συνδέεται σε κύκλωμα το οποίο ενεργοποιείται και απενεργοποιείται τακτικά από το βοηθητικό πρόγραμμα.
- Εάν το καλώδιο τροφοδοσίας έχει υποστεί ζημιά, πρέπει να αντικατασταθεί από τον κατασκευαστή, τον αντιπρόσωπο σέρβις ή από άτομα με παρόμοια προσόντα, ώστε να αποφευχθεί τυχόν κίνδυνος.
- **ΠΡΟΕΙΔΟΠΟΙΗΣΗ! Διατηρείτε ΠΑΝΤΟΤΕ** τα χέρια, τα μακριά μαλλιά και τα ρούχα μακριά από τα κινούμενα μέρη.
- Η συσκευή αυτή δεν πρέπει να χρησιμοποιείται για την κοπή κατεψυγμένων τροφίμων, κρεάτων ή ψαριών κ.λπ.
- **ΔΕΝ ΕΙΝΑΙ ΚΑΤΑΛΛΗΛΟ ΓΙΑ ΣΥΝΕΧΗ ΧΡΗΣΗ!** Μην λειτουργείτε συνεχώς τη συσκευή για να αποφύγετε την υπερθέρμανση του κινητήρα. Ο χρόνος συνεχούς λειτουργίας δεν πρέπει να υπερβαίνει τα 10 λεπτά. Ενεργοποιήστε ξανά τη συσκευή, αφού κρυώσει.

## Προβλεπόμενη χρήση

- Αυτή η συσκευή προορίζεται για χρήση σε εμπορικές εφαρμογές, για παράδειγμα σε κουζίνες εστιατορίων, κυλικείων, νοσοκομείων και σε εμπορικές επιχειρήσεις, όπως αρτοποιεία, βουτιές κ.λπ., αλλά όχι για συνεχή μαζική παραγωγή τροφίμων.
- Η συσκευή έχει σχεδιαστεί για το άλεσμα κρέατος. Οποιαδήποτε άλλη χρήση μπορεί να προκαλέσει ζημιά στη συσκευή ή τραυματισμό.
- Η λειτουργία της συσκευής για οποιονδήποτε άλλο σκοπό θα πρέπει να θεωρείται εσφαλμένη χρήση της συσκευής. Ο χρήστης θα είναι αποκλειστικά υπεύθυνος για την ακατάλληλη χρήση της συσκευής.

## Εγκατάσταση γείωσης

Αυτή η συσκευή έχει ταξινομηθεί ως κατηγορίας **προστασίας Ι** και πρέπει να συνδεθεί σε προστατευτική γείωση. Η γείωση μειώνει τον κίνδυνο ηλεκτροπληξίας παρέχοντας ένα καλώδιο διαφυγής για το ηλεκτρικό ρεύμα.

Αυτή η συσκευή διαθέτει καλώδιο ρεύματος με βύσμα γείωσης ή ηλεκτρικές συνδέσεις με καλώδιο γείωσης. Οι συνδέσεις πρέπει να είναι σωστά εγκατεστημένες και γειωμένες.

## Διάγραμμα κυκλώματος

(Εικ. 1 στη σελίδα 3)

- Διάταξη προστασίας από υπερτάση
- Επαφές
- Κουμπί OFF



- D. Κομπί ενεργοποίησης  
 E. Ενδεικτική λυχνία  
 F. Κινητήρας  
 G. Πυκνωτής  
 H. PCB

### Αναπτυγμένο διάγραμμα με λίστα εξαρτημάτων (Εικ. 2 στη σελίδα 3)

Αρ. εξαρτήματος	Όνομα εξαρτήματος	Ποσότητα
1	Σωλήνας λουκάνικου	1
2	Κάλυμμα σύζευξης	1
3	Διάρτηρη πλάκα	1
4	Σταυρόνημα	1
5	Υποδοχή	1
6	Σπειροειδής έλικας	1
7	Κεφαλή κρεατομηχανής	1
8	Κάθισμα ασφάλισης	1
9	Παξιμάδι ασφάλισης	1
10	Βίδα	1
11	Κεφαλή κρεατομηχανής	1
12	Πέστο	1
13	Δοχείο τροφοδότη	1
14	Έμβολο	1
15	Άξονας εξόδου	1
16	Στεγανοποίηση λαδιού	1
17	Ρουλεμάν	1
18	Μεγάλο γρανάζι Β	1
19	Ελαστική ροδέλα	1
20	Μικρή σχέση Α	1
21	Βίδα	1
22	Κιβώτιο ταχυτήτων	1
23	Βίδα	1
24	Μηροστινό κάλυμμα κινητήρα	1
25	Κεντρικός άξονας	1
26	Μεγάλο γρανάζι Α	1
27	Μικρή σχέση Β	1
28	Θηκάρι	1
29	Δακτύλιος στεγανοποίησης	1
30	Κινητήρας	1
31	Βίδα	1
32	Ελαστικό πέλμα	1
33	Σώμα μηχανήματος	1
34	Πυκνωτής	1

35	Βίδα	1
36	Κάτω πλάκα	1
37	Λαστικένια πόδια	1
38	Καλώδιο ρεύματος	1
39	Δερματικό καλωδίων	1
40	Διακόπτης On-off	1
41	Επαναφορά	1
42	Επαφές	1
43	Πλάκα στήριξης	1
44	Πίνακας PCB	1

### Προετοιμασία πριν από τη χρήση

- Αφαιρέστε όλη την προστατευτική συσκευασία και το περιτύλιγμα.
  - Ελέγξτε ότι η συσκευή είναι σε καλή κατάσταση και με όλα τα παρελκόμενα. Σε περίπτωση στελούς ή κατεστραμμένης παράδοσης, επικοινωνήστε αμέσως με τον προμηθευτή. Σε αυτή την περίπτωση, μη χρησιμοποιείτε τη συσκευή.
  - Καθαρίστε τα εξαρτήματα και τη συσκευή πριν από τη χρήση (Βλ. => Καθαρισμός και συντήρηση).
  - Βεβαιωθείτε ότι η συσκευή είναι εντελώς στεγνή.
  - Τοποθετήστε τη συσκευή σε οριζόντια, σταθερή και ανθεκτική στη θερμότητα επιφάνεια, η οποία είναι ασφαλής για πιταλιές νερού.
  - Φυλάξτε τη συσκευασία εάν σκοπεύετε να αποθηκεύσετε τη συσκευή σας στο μέλλον.
  - Φυλάξτε το εγχειρίδιο χρήσης για μελλοντική αναφορά.
- ΣΗΜΕΙΩΣΗ!** Λόγω υπολειμμάτων από την κατασκευή, η συσκευή μπορεί να εκπέμψει ελαφριά οσμή κατά τη διάρκεια των πρώτων λίγων χρήσεων. Αυτό είναι φυσιολογικό και δεν υποδεικνύει κανένα ελάττωμα ή κίνδυνο. Βεβαιωθείτε ότι η συσκευή αερίζεται καλά.

### Οδηγίες λειτουργίας

- Σας συμβουλεύουμε να διαβάσετε προσεκτικά τις οδηγίες που περιέχονται σε αυτό το πακέτο..
- Εάν θέλετε να αξιοποιήσετε με τον καλύτερο τρόπο την κρεατομηχανή και να αξιοποιήσετε όλες τις δυνατότητές της, πρέπει να είστε πλήρως εξοικειωμένοι με την απόδοση και τα λειτουργικά χαρακτηριστικά της.
- Η κρεατομηχανή μπορεί να χρησιμοποιηθεί μόνο για την κρεατομηχανή φρέσκου κρέατος.
- Για τη συντήρηση απαιτούνται μόνο μερικές απλές εργασίες που μπορεί να εκτελέσει ο χειριστής.
- Για να εξασφαλίσετε μεγάλη διάρκεια ζωής και να ελαχιστοποιήσετε το κόστος λειτουργίας, θα πρέπει να ακολουθείτε προσεκτικά τους κανόνες που δίνονται σε αυτό το φυλλάδιο.
- Ο κατασκευαστής έχει σχεδιάσει την κρεατομηχανή για να διασφαλίσει ασφαλείς συνθήκες λειτουργίας: Η εξαίρεση ή η αφαίρεση των χαρακτηριστικών ασφαλείας που έχουν εγκατασταθεί από τον κατασκευαστή θα υπονομεύσει σοβαρά τις εγγυημένες συνθήκες ασφαλείας.
- Για να διασφαλίσετε αυτές τις συνθήκες, πρέπει επίσης να συμμορφώσετε πλήρως με τις οδηγίες σχετικά με την εγκατάσταση και την παροχή ρεύματος της κρεατομηχανής.
- Η κρεατομηχανή πρέπει να εγκαθίσταται σε περιβάλλον εργασίας χωρίς διαβρωτικά μέσα.

GR



- Ο χώρος εγκατάστασης δεν πρέπει να εκτίθεται σε έκρηξη.
- Η κατασκευάστρια εταιρεία δεν φέρει ευθύνη για οποιαδήποτε βλάβη, ατυχήματα ή αφάγματα που προκαλούνται από τη μη τήρηση (ή εφαρμογή) των οδηγιών που περιέχονται σε αυτό το φυλλάδιο. Ομοίως, δεν φέρει ευθύνη για τυχόν τροποποιήσεις, διαφοροποιήσεις ή την εγκατάσταση εξαρτημάτων που δεν έχουν προηγουμένως εγκριθεί.

- Χρησιμοποιείτε μόνο γνήσια ΑΝΤΑΛΛΑΚΤΙΚΑ.
- Αυτό το φυλλάδιο οδηγιών αποτελεί αναπόσπαστο μέρος της κρεατομηχανής και πρέπει να φυλάσσεται σε ασφαλές μέρος. Τα χαρακτηριστικά, οι πληροφορίες και τα σχέδια που δημοσιεύονται σε αυτό το φυλλάδιο αποτελούν αποκλειστική ιδιοκτησία της παρασκευάστριας εταιρείας.
- Απαγορεύεται η αναπαραγωγή ή μετάδοση οποιουδήποτε μέρους της παρούσας δημοσίευσης με οποιαδήποτε μορφή.

**ΠΡΟΣΟΧΗ!** Μην λειτουργείτε συνεχώς τη συσκευή για μεγάλο χρονικό διάστημα για να αποψύξετε την υπερθέρμανση του κινητήρα. Ο χρόνος συνεχούς λειτουργίας δεν πρέπει να υπερβαίνει τα 45 λεπτά. Αφήστε τη συσκευή να κρυώσει για 15 λεπτά. Χρησιμοποιείτε τη συσκευή ξανά μόνο αφού κρυώσει.

**ΣΗΜΑΝΤΙΚΟ:** Πριν συνδέσετε τις μονάδες σας στην παροχή ρεύματος, βεβαιωθείτε ότι οι ηλεκτρικές προδιαγραφές του μηχανήματος, που αναγράφονται στην πινακίδα στοιχείων της μονάδας, αντιστοιχούν στις προδιαγραφές της τοπικής σας παροχής ρεύματος.

- Για την πρώτη χρήση, αφαιρέστε την κεφαλή της κρεατομηχανής και πλύνετε καλά όλα τα εξαρτήματα.
- Πριν από το τρόχισμα, αφίξετε τη χειροθίδα δεξιόστροφα μέχρι να ασφαλίσει. Μην χρησιμοποιείτε εργαλείο και μη σφίγγετε υπερβολικά.
- Προετοιμάστε το κρέας για άλεση, αφαιρώντας όλο το δέρμα και τα οστά. Στη συνέχεια, κόψτε το κρέας σε κομμάτια κατάλληλου μεγέθους για άλεση.
- Τροφοδοτήστε το κρέας στο θάλαμο άλεσης με ειδικό ωθητήρα κρέατος που συμπεριλαμβάνονται στη μηχανή σας. Μην χρησιμοποιείτε ποτέ δάκτυλα, χέρια ή άλλα αντικείμενα.
- Μετά τη χρήση, αποσυνδέστε τη μονάδα από την παροχή ρεύματος. Αποσυναρμολογήστε την κεφαλή, πλύνετε και στεγνώστε καλά όλα τα εξαρτήματα.
- Εάν η μονάδα είναι υπερφορτωμένη, θα απενεργοποιηθεί για να αποτραπεί τυχόν εσωτερική ζημιά. Απενεργοποιήστε το μύλο, αφήστε τον να κρυώσει για αρκετά λεπτά, πατήστε το κουμπί επαναφοράς και ενεργοποιήστε την κρεατομηχανή για να συνεχίσετε.

## Καθαρισμός και συντήρηση

- **ΠΡΟΣΟΧΗ!** Αποσυνδέστε πάντα τη συσκευή από την παροχή ρεύματος και την ψύχετε πριν από την αποθήκευση, τον καθαρισμό και τη συντήρηση.
- Μην χρησιμοποιείτε πίδακα νερού ή ατμοκαθαριστή για τον καθαρισμό και μην πιέζετε τη συσκευή κάτω από το νερό, καθώς τα εξαρτήματα θα βραχούν και μπορεί να προκληθεί ηλεκτροπληξία.
- Εάν η συσκευή δεν διατηρείται σε καλή κατάσταση καθαριότητας, αυτό μπορεί να επηρεάσει αρνητικά τη διάρκεια ζωής 0 της συσκευής και να οδηγήσει σε επικίνδυνη κατάσταση.
- Τα υπολείμματα τροφίμων πρέπει να καθαρίζονται τακτικά και να αφαιρούνται από τη συσκευή. Εάν η συσκευή δεν καθαριστεί σωστά, θα μειωθεί η διάρκεια ζωής της και μπορεί να προκληθεί επικίνδυνη κατάσταση κατά τη χρήση.
- **ΚΙΝΔΥΝΟΣ ΤΡΑΥΜΑΤΙΣΜΟΥ!** Θα πρέπει να είστε προσεκτικοί

κατά τον χειρισμό των κοφτερών λεπίδων κοπής κατά τη διάρκεια του καθαρισμού.

## Καθαρισμός

- Καθαρίστε την κρύα εξωτερική επιφάνεια με ένα πανί ή σφουγγάρι ελαφρώς υγραμένο με ήπιο διάλυμα σαπουνιού.
- Για λόγους υγιεινής, η συσκευή πρέπει να καθαρίζεται πριν και μετά τη χρήση.
- Αποφύγετε την επαφή του νερού με τα ηλεκτρικά εξαρτήματα.
- Ποτέ μη βυθίζετε τη συσκευή σε νερό ή άλλα υγρά.
- Μην χρησιμοποιείτε ποτέ ιοχρό καθαριστικά, λειαντικά σφουγγάρια ή καθαριστικά που περιέχουν χλώριο. Μην χρησιμοποιείτε ατσάλουρμα, μεταλλικά εργαλεία ή αιχμηρά αντικείμενα για τον καθαρισμό. Μην χρησιμοποιείτε βενζίνη ή διαλύτες!
- Κανένα εξάρτημα δεν είναι ασφαλές για πλύσιμο σε πλυντήριο πιάτων.

Εξαρτήματα	Πώς να καθαρίζετε	Παρατήρηση
Όλα τα παρελκόμενα, όπως βάσεις στήριξης, κ.λπ.	<ul style="list-style-type: none"> <li>• Μουλιάστε σε ζεστό σαπουνόνερο για περίπου 10 με 20 λεπτά.</li> <li>• Ξεπλύνετε καλά κάτω από τρεχούμενο νερό.</li> </ul>	Στεγνώστε όλα τα εξαρτήματα καλά επιτέλους.
Εξωτερικές γυάλινες επιφάνειες	<ul style="list-style-type: none"> <li>• Καθαρίστε με ένα μαλακό πανί και λίγο ουδέτερο απορρυπαντικό. Βεβαιωθείτε ότι δεν εισέρχεται νερό ή υγρασία στο εσωτερικό της συσκευής.</li> </ul>	
Εσωτερικές γυάλινες επιφάνειες	<ul style="list-style-type: none"> <li>• Αφαιρέστε τυχόν επικαθίσεις τροφίμων.</li> <li>• Καθαρίστε με ένα μαλακό πανί και λίγο ήπιο απορρυπαντικό. Βεβαιωθείτε ότι δεν εισέρχεται νερό ή υγρασία στο εσωτερικό της συσκευής.</li> </ul>	
Γυάλινη πόρτα		

## Συντήρηση

- Ελέγχετε τακτικά τη λειτουργία της συσκευής για την αποφυγή σοβαρών ατυχημάτων.
- Εάν διαπιστώσετε ότι η συσκευή δεν λειτουργεί σωστά ή ότι υπάρχει πρόβλημα, σταματήστε να τη χρησιμοποιείτε, απενεργοποιήστε την και επικοινωνήστε με τον προμηθευτή.
- Όλες οι εργασίες συντήρησης, εγκατάστασης και επισκευής πρέπει να πραγματοποιούνται από εξειδικευμένους και εξουσιοδοτημένους τεχνικούς ή να συνιστώνται από τον κατασκευαστή.

## Μεταφορά και αποθήκευση

- Πριν από την αποθήκευση, να βεβαιώνετε πάντα ότι η συσκευή έχει αποσυνδεθεί από την παροχή ρεύματος και έχει κρυώσει εντελώς.
- Αποθηκεύστε τη συσκευή σε δροσερό, καθαρό και στεγνό χώρο.
- Μην τοποθετείτε ποτέ βαριά αντικείμενα επάνω στη συσκευή, καθώς μπορεί να προκληθεί ζημιά σε αυτήν.
- Μην μετακινείτε τη συσκευή ενώ βρίσκεται σε λειτουργία. Αποσυνδέστε τη συσκευή από την παροχή ρεύματος κατά τη μετακίνηση και κρατήστε την στο κάτω μέρος.
- Ιδιαίτερη προσοχή πρέπει να γίνεται κατά τη μετακίνηση ή τη μεταφορά του μηχανήματος λόγω του βάρους του. Με τουλάχιστον



στον 2 άτομα ή χρησιμοποιώντας καρότσι. Μετακινήστε το μηχάνημα αργά, προσεκτικά και ποτέ σε κλίση μεγαλύτερη από 45°.

## Αντιμετώπιση προβλημάτων

Αν η συσκευή δεν λειτουργεί σωστά, ελέγξτε τον παρακάτω πίνακα για το διάλυμα. Εάν εξακολουθείτε να μην μπορείτε να επιλύσετε το πρόβλημα, επικοινωνήστε με τον προμηθευτή/πάρκο υπηρεσιών.

Προβλήματα	Πιθανή αιτία	Πιθανή λύση
Η συσκευή δεν ενεργοποιείται.	- Το φως τροφοδοσίας δεν είναι οωστά συνδεδεμένο με την πρίζα. - Το κουμπί I / O δεν είναι πατημένο.	- Ελέγξτε το φως για να βεβαιωθείτε ότι είναι οωστά συνδεδεμένο. - Πατήστε το ΠΡΑΣΙΝΟ κουμπί «I»
Κρέας σφηνωμένος μέσα στις λεπίδες	- Το κρέας είναι πολύ χοντρό ή έχει πολύ χόνδρο ή σταυρόνημα.	- Απενεργοποιήστε τη συσκευή πιέζοντας προς τα κάτω το ΚΟΚΚΙΝΟ κουμπί «O» και απουσιάζετε την από την πρίζα. Ανασπώστε το κάλυμμα και χρησιμοποιήστε τις χαλυβιδιές λαβίδες για να καθαρίσετε το κρέας που έχει μπλοκάρει.

## Εγγύηση

Κάθε ελάττωμα που επηρεάζει τη λειτουργικότητα της συσκευής και παρουσιάζεται εντός ενός έτους μετά την αγορά θα επισκευάζεται με δωρεάν επισκευή ή αντικατάσταση, με την προϋπόθεση ότι η συσκευή έχει χρησιμοποιηθεί και συντηρηθεί σύμφωνα με τις οδηγίες και δεν έχει υποστεί οποιαδήποτε κατάχρηση ή κακή χρήση. Τα νόμιμα δικαιώματά σας δεν επηρεάζονται. Εάν η συσκευή καλύπτεται από εγγύηση, δηλώστε πού και πότε αγοράστηκε και συμπεριλάβετε απόδειξη αγοράς (π.χ. απόδειξη).

Σύμφωνα με την πολιτική μας για τη συνεχή ανάπτυξη προϊόντων, διατηρούμε το δικαίωμα να αλλάξουμε τις προδιαγραφές προϊόντων, συσκευασίας και τεκμηρίωσης χωρίς προειδοποίηση.

## Απόρριψη και περιβάλλον



Κατά τον παρολιισμό της συσκευής, το προϊόν δεν πρέπει να απορρίπτεται μαζί με άλλα οικιακά απορρίμματα. Αντ' αυτού, είναι δική σας ευθύνη να απορρίψετε τον απόβλητο εξοπλισμό σας παραδιδόντάς τον σε ένα καθορισμένο σημείο συλλογής. Η

μη τήρηση αυτού του κανόνα μπορεί να τιμωρηθεί σύμφωνα με τους ισχύοντες κανονισμούς για την απόρριψη αποβλήτων. Η ξεχωριστή συλλογή και ανακύκλωση του άχρηστου εξοπλισμού σας κατά τη στιγμή της απόρριψης θα βοηθήσει στη διατήρηση των φυσικών πόρων και θα διασφαλίσει ότι ανακυκλώνεται με τρόπο που προστατεύει την ανθρώπινη υγεία και το περιβάλλον.

Για περισσότερες πληροφορίες σχετικά με το πού μπορείτε να αποθέσετε τα απορρίμματα για ανακύκλωση, επικοινωνήστε με την τοπική εταιρεία συλλογής απορριμμάτων. Οι κατασκευαστές και οι εισαγωγείς δεν αναλαμβάνουν ευθύνη για την ανακύκλωση, την επεξεργασία και την οικολογική απόρριψη, είτε απευθείας είτε μέσω ενός δημόσιου συστήματος.

ΣΕΡΒΙΣ ΕΛΜΑΔΟΣ:

Τηλ.: 213 0 998989 (10 γραμμές)

info@pks-hendi.com

Poštovani korisniče,

Hvala vam što ste kupili ovaj HENDI uređaj. Pažljivo pročitatite ovaj priručnik za uporabu i pritom obratite posebnu pozornost na niže navedene sigurnosne propise, prije prve ugradnje i uporabe uređaja.

## Sigurnosne upute

- Uređaj upotrebljavajte samo u svrhu za koju je namijenjen, kako je opisano u ovom priručniku.
- Proizvođač nije odgovoran za bilo kakva oštećenja uzrokovana neispravnim radom i nepravilnom uporabom.



**OPASNOST! OPASNOST OD STRUJNOG UDARA!** Ne pokušavajte sami popraviti uređaj. Električne dijelove uređaja nemojte uranjati u vodu ili neku drugu tekućinu. Nikada nemojte držati uređaj pod tekućom vodom.

- **NIKADA NEMOJTE KORISTITI OŠTEĆENI UREĐAJ!** Redovito provjeravajte električne spojeve i kabele za eventualna oštećenja. Ako je oštećen, uređaj isključite iz električne mreže. Popravke smije obavljati samo dobavljač ili kvalificirana osoba kako bi se izbjegle opasnosti ili ozljede.
- **UPOZORENJE!** Prilikom postavljanja uređaja, ako je potrebno, kabel za napajanje usmjerite na siguran način kako biste izbjegli nenamjerno povlačenje, oštećivanje, kontakt s površinom za grijanje ili opasnost od spoticanja.
- **UPOZORENJE!** Dok god je utikač u utičnici, uređaj je priključen na napajanje.
- **UPOZORENJE!** UVIJEK isključite uređaj prije isključivanja iz napajanja, čišćenja, održavanja ili pohrane.
- Uređaj spajajte samo na električnu utičnicu s naponom i frekvencijom navedenim na naljepnici uređaja.
- Ne dodirujte utikač/električne spojeve vlažnim rukama.
- Uređaj i električne priključke/priključke držite podalje od vode i drugih tekućina. Ako uređaj padne u vodu, odmah uklonite električne priključke. Uređaj ne upotrebljavajte dok ga nije provjerio ovlašteni tehničar. Nepridržavanje ovih uputa može dovesti do po život opasnih rizika.
- Spojite napajanje u lako dostupnu električnu utičnicu kako biste mogli odmah isključiti uređaj u hitnom slučaju.
- Pazite da kabel ne dođe u dodir s oštrim ili vrućim predmetima i držite ga dalje od otvorenog požara. Nikada nemojte povlačiti kabel za napajanje kako biste ga isključili iz utičnice, uvijek povucite utikač.
- Nikada nemojte nositi uređaj za kabel.
- Nikad sami nemojte pokušavati otvoriti kućište uređaja.
- Ne stavljajte predmete u kućište uređaja.
- Nikad ne ostavljajte uređaj bez nadzora tijekom uporabe.
- Uređajem treba upravljati osposobljeno osoblje u kuhinji restorana, kantine ili osoblja bara, itd.
- Ovim uređajem ne smiju rukovati osobe sa smanjenim fizičkim, osjetilnim odnosno umnim sposobnostima ili osobe koje nemaju dovoljno iskustva i znanja.
- Ovaj uređaj djeca ne smiju upotrebljavati ni pod kojim okolnostima.
- Uređaj i električne spojeve držite izvan dohvata djece.
- Nikada ne upotrebljavajte pribor niti bilo koje dodatne uređaje osim onih koje je isporučio uređaj ili preporučio proizvođač. Ako to ne učinite, može doći do sigurnosnog rizika za korisnika i može oštetiti uređaj. Koristite samo originalne dijelove i dodatnu opremu.



- Ne upravljajte ovim uređajem pomoću vanjskog tajmera ili sustava daljinskog upravljanja.
- Nemojte stavljati uređaj na grijaći predmet (benzin, električnu struju, štednjak s ugljenom itd.).
- Ne prekrivajte uređaj u radu.
- Ne stavljajte predmete na uređaj.
- Uređaj ne upotrebljavajte u blizini otvorenih plamena, eksplozivnih ili zapaljivih materijala. Uređaj uvijek koristite na vodoravnoj, stabilnoj, čistoj, otpornoj na toplinu i suhoj površini.
- Uređaj nije prikladan za postavljanje u prostor gdje se može koristiti mlaz vode.
- Ostavite najmanje 20 cm prostora oko uređaja radi prozračivanja tijekom uporabe.
- **UPOZORENJE!** Pazite da svi ventilacijski otvori na uređaju nisu blokirani.

### Posebne sigurnosne upute

- **UPOZORENJE!** Budite oprezni prilikom rukovanja diskovima za rezanje. Po potrebi nosite zaštitne rukavice (nije isporučeno).
- **UPOZORENJE! OŠTRICE SU OŠTRE. DRŽITE RUKU DALEKO!**
- Ne koristite uređaj bez tereta kako biste spriječili pregrijavanje.
- **OPREZ! UVIJEK** isključite stroj i iskopčajte napajanje prije dodirivanja bilo kakvih dijelova za motor.
- **UPOZORENJE!** Nemojte pokušavati zaobići sigurnosnu blokadu. Uređaj je opremljen sigurnosnom blokadom kako bi se spriječilo da krajnji korisnik dodiruje pokretne dijelove.
- **OPREZ!** Kako bi se izbjegla opasnost zbog nehotičnog resetiranja toplinskog prekida, ovaj uređaj se ne smije isporučivati putem vanjskog uređaja za prebacivanje, poput tajmera ili spojnici na krug koji redovito uključuje i isključuje komunalni program.
- Ako je kabel za napajanje oštećen, mora ga zamijeniti proizvođač, njegov servisni zastupnik ili slične kvalificirane osobe kako bi se izbjegla opasnost.
- **UPOZORENJE! Uvijek** držite ruke, dugu kosu i odjeću podalje od pokretnih dijelova.
- Ovaj se uređaj ne smije koristiti za rezanje smrznute hrane, mesa u kostima ili ribe itd.
- **NIJE PRIKLADNO ZA KONTINUIRANU UPORABU!** Ne koristite uređaj neprekidno kako biste izbjegli pregrijavanje motora. Vrijeme neprekidnog rada ne smije trajati dulje od 10 minuta. Ponovno aktivirajte uređaj nakon što se ohladio.

### Namjena

- Ovaj uređaj namijenjen je za komercijalne primjene, primjerice u kuhinjama restorana, kantinama, bolnicama i komercijalnim poduzećima kao što su pekare, butherije itd., ali ne i za kontinuiranu masovnu proizvodnju hrane.
- Uređaj je dizajniran za mljevenje mesa. Svaka druga uporaba može dovesti do oštećenja uređaja ili tjelesnih ozljeda.
- Uporaba uređaja za bilo koju drugu svrhu smatra se pogrešnom uporabom uređaja. Korisnik je isključivo odgovoran za neprikladnu uporabu uređaja.

### Ugradnja uzemljenja

Ovaj je uređaj klasificiran kao **zaštitna klasa I** i mora se spojiti na zaštitno uzemljenje. Uzemljavanjem se smanjuje rizik od strujnog udara time što uređaj dobiva dodatnu žicu za odvod električne struje.

Ovaj je uređaj opremljen strujnim kabelom sa utikačem za uzemljenje ili električnim priključcima s uzemljenjem. Priključci moraju biti pravilno instalirani i uzemljeni.

### Dijagram kruga

(Slika 1 na stranici 3)

- A. Uređaj za zaštitu od prekomjerne struje  
 B. Kontaktor  
 C. Tipka ISKLJUČENO  
 D. Na gumbu  
 E. Indikatorsko svjetlo  
 F. Motor  
 G. Capacitor  
 H. PCB

### Eksplodirani dijagram s popisom dijelova

(Sl. 2 na stranici 3)

Dio br.	Naziv dijela	Količina
1	Cijev za doziranje	1
2	Poklopac spojke	1
3	Ploča za obojicu	1
4	Križni nož	1
5	Držać	1
6	Spiralni propeler	1
7	Glava rudara	1
8	Zaključavanje sjedala	1
9	Blokirana matica	1
10	Vijak	1
11	Glava rudara	1
12	Pestle	1
13	Posudica za umetač	1
14	Plunger	1
15	Izlazna os	1
16	brtvila za ulje	1
17	Ležaj	1
18	Velika brzina B	1
19	Elastična perilica	1
20	Mala brzina A	1
21	Vijak	1
22	Kutija mjenjača	1
23	Vijak	1
24	Prednji poklopac motora	1
25	Središnja osovina	1



26	Velika brzina A	1
27	Mala brzina B	1
28	Uvodnica	1
29	Prsten brtve	1
30	Motor	1
31	Vijak	1
32	Gumeni jastučić	1
33	Kućište stroja	1
34	Kapacitor	1
35	Vijak	1
36	Donja ploča	1
37	Gumene nožice	1
38	Kabel za napajanje	1
39	Kabelska veza	1
40	Prekidač za uključivanje	1
41	Ponovno postavljanje	1
42	Kontaktor	1
43	Potporna ploča	1
44	PCB ploča	1

## Priprema prije uporabe

- Uklonite svu ambalažu i omot.
- Provjerite je li uređaj u dobrom stanju i sa svim dodacima. U slučaju nepotpune ili oštećene isporuke, odmah kontaktirajte dobavljača. U tom slučaju nemojte upotrebljavati uređaj.
- Prije uporabe očistite pribor i uređaj (Pogledajte ==> Čišćenje i održavanje).
- Provjerite je li uređaj potpuno suh.
- Uređaj postavite na vodoravnu, stabilnu i otpornu površinu koja je sigurna protiv prskanja vode.
- Čuvajte ambalažu ako namjeravate i ubuduće spremati uređaj.
- Sačuvajte korisnički priručnik za buduću upotrebu.

**BILJEŠKA!** Zbog ostataka proizvodnje, uređaj tijekom prvih nekoliko uporaba može ispuštati blagi miris. To je normalno i ne ukazuje na bilo kakav nedostatak ili opasnost. Provjerite je li uređaj dobro prozračen.

## Upute za uporabu

- Savjetujemo vam da pažljivo pročitate upute sadržane u ovom paketu.
- Ako želite najbolje iskoristiti rudar mesa i iskoristiti sve njegove mogućnosti, morate biti temeljito upoznati s njegovim performansama i radnim značajkama.
- Mješalica za meso može se koristiti samo za mljevenje svježeg mesa.
- Održavanje zahtijeva samo nekoliko jednostavnih radnji koje može izvršiti rukovatelj.
- Kako biste osigurali dug vijek trajanja i smanjili operativne troškove, pažljivo slijedite pravila navedena u ovoj knjižici.
- Proizvođač je dizajnirao rudar za meso kako bi osigurao sigurne radne uvjete:

Isključivanje ili uklanjanje sigurnosnih značajki koje je instalirao proizvođač ozbiljno će ugroziti zajamčene sigurnosne uvjete.

- Kako biste osigurali ove uvjete, također morate u potpunosti poštivati upute koje se odnose na ugradnju i napajanje rudara za meso.
- Muškarci za meso moraju biti instalirani u radnom okruženju bez korozivnih sredstava.
- Mjesto instalacije ne smije biti izloženo eksploziji.
- Tvrtka proizvođača nije odgovorna za kvarove, nezgode ili pogreške uzrokovane nepoštivanjem (ili primjenom) uputa sadržanih u ovoj knjižici. Također nije odgovoran za bilo kakve izmjene, varijacije ili ugradnju dodatne opreme koja nije prethodno odobrena.
- Upotrebljavajte samo originalne SPARE DIOeve.
- Ova brošura s uputama sastavni je dio rudara mesa i mora se čuvati na sigurnom mjestu. Značajke, informacije i crteži objavljeni u ovoj knjižici isključivo su vlasništvo tvrtke proizvođača.
- Nijedan dio ove publikacije ne smije se reproducirati ni prenositi ni u kojem obliku.

HR

**PAŽNJA!** Nemojte predugo neprekidno koristiti uređaj kako biste izbjegli pregrijavanje motora. Vrijeme neprekidnog rada ne smije biti dulje od 45 minuta. Pustite da se uređaj hladi 15 minuta. Uređaj ponovno koristite samo nakon što se ohladio.

**VAŽNO:** Prije priključivanja jedinica na napajanje, provjerite odgovaraju li električne specifikacije stroja, ispisane na nazivnoj pločici jedinice, onima vašeg lokalnog napajanja.

- Za prvu uporabu uklonite glavu mljevenice i temeljito operite sve dijelove.
- Prije mljevenja zategnite vijak u smjeru kazaljke na satu dok se ne učvrsti. Nemojte koristiti alat ili previše zategnuti.
- Pripremite meso za mljevenje tako da uklonite svu kožu i kosti. Zatim izrežite meso na komade odgovarajuće veličine za mljevenje.
- Ulijte meso u komoru za mljevenje pomoću posebnog potiskivača za meso koji je uključen u vaš stroj. Nikada nemojte koristiti prste, ruke ni druge predmete.
- Nakon uporabe isključite uređaj iz napajanja. Rastavite glavu, temeljito operite i osušite sve dijelove.
- Ako je jedinica preopterećena, isključit će se kako bi se spriječilo unutarnje oštećenje. Isključite brusilicu, ostavite hladjenje nekoliko minuta, pritisnite tipku za resetiranje i uključite rudar kako biste nastavili.

## Čišćenje i održavanje

- **PAŽNJA!** Prije pohrane, čišćenja i održavanja uređaj uvijek iskopčajte iz električne mreže i ohladite.
- Ne upotrebljavajte vodeni mlaz ili parni čistač za čišćenje i ne gurajte uređaj pod vodom jer će se dijelovi smočiti i može doći do električnog udara.
- Ako se uređaj ne održava u dobrom stanju čistoće, to može negativno utjecati na vijek trajanja uređaja 0 i dovesti do opasne situacije.
- Ostaci hrane moraju se redovito čistiti i uklanjati iz uređaja. Ako se uređaj ne čisti pravilno, smanjit će njegov vijek trajanja i može rezultirati opasnim stanjem tijekom upotrebe.
- **OPASNOST OD OZLJEDE!** Tijekom čišćenja potrebno je paziti pri rukovanju oštrim oštricama za rezanje.



## Čišćenje

- Rashladenu vanjsku površinu očistite krpom ili spužvom navlaženom otopinom blagog sapuna.
- Iz higijenskih razloga uređaj je potrebno očistiti prije i poslije upotrebe.
- Izbjegavajte kontakt vode s električnim komponentama.
- Nikada ne uranjajte uređaj u vodu ili druge tekućine.
- Nikada nemojte koristiti agresivna sredstva za čišćenje, abrazivne spužve ili sredstva za čišćenje koja sadrže klor. Nemojte upotrebljavati čeličnu vunu, metalno posuđe ni oštre ili šiljaste predmete za čišćenje. Nemojte koristiti benzin i otapala!
- Niti jedan dio ne može se prati u perilici posuđa.

Dijelovi	Kako čistiti	Napomena
Sva dodatna oprema, kao što su držači stalaka, itd.	<ul style="list-style-type: none"><li>• Natopite toplom vodom sa sapunicom oko 10 do 20 minuta.</li><li>• Temeljito isperite tekućom vodom.</li></ul>	Napokon dobro osušite sve dijelove.
Vanjske staklene površine	<ul style="list-style-type: none"><li>• Obrišite mekom krpom i malo neutralnim deterdžentom. Pazite da voda ili vlaga ne dospije u unutrašnjost uređaja.</li></ul>	
Unutarnje staklene površine	<ul style="list-style-type: none"><li>• Uklonite sve naslage hrane.</li><li>• Obrišite mekom krpom i malo blagog deterdženta. Pazite da voda ili vlaga ne dospije u unutrašnjost uređaja.</li></ul>	
Staklena vrata		

## Održavanje

- Redovito provjeravajte rad uređaja kako biste spriječili ozbiljne nesreće.
- Ako vidite da uređaj ne radi pravilno ili da postoji problem, prestanite s korištenjem, isključite ga i kontaktirajte s dobavljačem.
- Sve radove vezane uz održavanje, instalaciju i popravke mora obavljati specijalizirani i ovlašteni tehničar, ili ih mora preporučiti proizvođač.

## Prijevoz i skladištenje

- Prije skladištenja uvijek provjerite je li uređaj isključen iz napajanja i potpuno rashladen.
- Uređaj čuvajte na hladnom, čistom i suhom mjestu.
- Nikada nemojte stavljati teške predmete na uređaj jer biste ih mogli oštetiti.
- Ne pomičite uređaj dok je u radu. Uređaj iskopčajte iz napajanja dok ga pomičete i držite ga na dnu.
- Posebnu pozornost treba posvetiti kretanju ili transportu stroja zbog njegove težine. S najmanje 2 osobe ili pomoću kolica. Pomičite stroj polako, pažljivo i nikada ne kosite više od 45°.

## Rješavanje problema

Ako uređaj ne radi ispravno, pogledajte donju tablicu za rješavanje. Ako i dalje ne možete riješiti problem, obratite se dobavljaču / pružatelju usluga.

Problemi	Mogući uzrok	Moguće rješenje
Uređaj se ne uključuje.	<ul style="list-style-type: none"><li>- Utikač za napajanje nije ispravno spojen s električnom utičnicom.</li><li>- I / O tipka nije pritisnuta.</li></ul>	<ul style="list-style-type: none"><li>- Provjerite utikač kako biste se uvjerali da je pravilno spojen.</li><li>- Pritisnite gumb ZELENO "I"</li></ul>
Meso zaglavljeno unutar oštrica	<ul style="list-style-type: none"><li>- Meso je predebelo ili s previše hrskavice ili pištolja.</li></ul>	<ul style="list-style-type: none"><li>- Isključite uređaj pritiskom na CRVENI gumb "O" i iskopčajte ga iz utičnice. Podignite poklopac, upotrijebite čelične hvataljke za čišćenje zagavljenog mesa.</li></ul>

## Jamstvo

Nespravnosti koje utječu na funkcionalnost uređaja koje se pojave u roku od jedne godine nakon kupnje popravljat će se besplatnim popravkom ili zamjenom, pod uvjetom da je uređaj korišten i održavan u skladu s uputama i da nije na bilo koji način bio zlouporabljn ili pokvaren. To ne utječe na vaša zakonska prava. Ako je uređaj pokriven jamstvom, navedite gdje i kada je kupljen i uključite dokaz o kupnji (npr. račun).

U skladu s našim pravilima o kontinuiranom razvoju proizvoda pridržavamo pravo na promjenu opisa proizvoda, pakiranja i dokumentacije bez prethodne obavijesti.

## Odbacivanje otpada i okoliš



Kada prestaje s uporabom uređaja, proizvod se ne smije odlagati s drugim kućnim otpadom. Umjesto toga, vaša je odgovornost odlagati na vašu otpadnu opremu predajući je na određeno sabirno mjesto. Nepridržavanje tog pravila može se kazniti u skladu s primjenjivim propisima o odlaganju otpada. Zasebnim sakupljanjem i recikliranjem vaše otpadne opreme u vrijeme odlaganja čuvaju se prirodni resursi i osigurava se njezino recikliranje na način koji štiti ljudsko zdravlje i okoliš. Za više informacija o tome gdje možete uskratiti svoj otpad radi recikliranja, obratite se lokalnoj tvrtki za prikupljanje otpada. Proizvođači i uvoznici ne preuzimaju odgovornost za recikliranje, tretman i ekološko zbrinjavanje, bilo izravno ili putem javnog sustava.

Vážení zákazníci,

Děkujeme vám za zakoupení tohoto spotřebiče HENDI. Před první instalací a použitím tohoto spotřebiče si pozorně přečtěte tuto uživatelskou příručku a věnujte zvláštní pozornost níže uvedeným bezpečnostním předpisům.

## Bezpečnostní pokyny

- Spotřebič používejte pouze k určenému účelu, k němuž byl navržen, jak je popsáno v této příručce.
- Výrobce neodpovídá za žádné škody způsobené nesprávným provozem a nesprávným používáním.
-  **NEBEZPEČÍ! NEBEZPEČÍ ÚRAZU ELEKTRICKÝM PROUDEM!** Nepokoušejte se spotřebič opravovat sami. Elektrické části spotřebiče neponořujte do vody ani jiných kapalin. Nikdy nedržte spotřebič pod tekoucí vodou.
- NIKDY NEPOUŽÍVÁJTE POŠKOZENÝ SPOTŘEBIČ!** Pravidelně kontrolujte, zda elektrické spoje a kabely nejsou poškozeny. Poškozený spotřebič odpojte od napájení. Opravy smí provádět pouze dodavatel nebo kvalifikovaná osoba, aby se zabránilo nebezpečí nebo zranění.
- VAROVÁNÍ!** Při umísťování spotřebiče vedte napájecí kabel bezpečně, pokud je to nutné, aby nedošlo k neúmyslnému vytažení, poškození, kontaktu s topnou plochou nebo nebezpečí zakopnutí.
- VAROVÁNÍ!** Dokud je zástrčka v zásuvce, spotřebič je připojen k napájecí síti.
- VAROVÁNÍ!** Před odpojením od napájení, čištěním, údržbou nebo skladováním spotřebič VŽDY vypněte.
- Spotřebič připojujte pouze k elektrické zásuvce s napětím a frekvencí uvedenou na štítku spotřebiče.
- Nedotýkejte se zástrček / elektrických spojů mokřima nebo vlhkými rukama.
- Spotřebič a elektrické zástrčky/přípojky udržujte mimo dosah vody a jiných kapalin. Pokud spotřebič spadne do vody, okamžitě odpojte napájecí přípojky. Spotřebič nepoužívejte, dokud jej nekontroluje kvalifikovaný technik. Nedodržení těchto pokynů bude mít za následek život ohrožující rizika.
- Napájecí zdroj zapojte do snadno přístupné elektrické zásuvky, abyste mohli v případě nouze spotřebič okamžitě odpojit.
- Dbejte na to, aby se kabel nedostal do kontaktu s ostrými nebo horkými předměty, a chráňte jej před otevřeným ohněm. Nikdy netahajte za napájecí kabel, abyste jej vypojili ze zásuvky, ale vždy vytáhněte zástrčku.
- Nikdy nepřenášejte přístroj za kabel.
- Nikdy se nepokoušejte sami otevřít kryt spotřebiče.
- Do krytu spotřebiče nevkládějte žádné předměty.
- Během používání nikdy nenechávejte spotřebič bez dozoru.
- Tento spotřebič by měl obsluhovat vyškolený personál v kuchyni restaurace, pracovníci jídelny nebo baru atd.
- Tento přístroj by neměly obsluhovat osoby se sníženými fyzickými, smyslovými nebo duševními schopnostmi nebo osoby s nedostatkem zkušeností a znalostí.
- Tento spotřebič by za žádných okolností neměly používat děti.
- Uchovávejte spotřebič a jeho elektrické přípojky mimo dosah dětí.
- Nikdy nepoužívejte jiné příslušenství nebo jiná zařízení než ta, která jsou dodávána se spotřebičem nebo která doporučuje výrobce. Pokud tak neučiníte, může to představovat bezpečnostní riziko pro uživatele a poškodit spotřebič. Používejte

pouze originální díly a příslušenství.

- Tento spotřebič nepoužívejte pomocí externího časovače nebo dálkového ovládní.
- Nepokládejte spotřebič na topné těleso (benzín, elektrický, uhlíkový sporák atd.).
- Nezakrývejte provoz spotřebiče.
- Na spotřebič nepokládejte žádné předměty.
- Nepoužívejte spotřebič v blízkosti otevřeného ohně, výbušných nebo hořlavých materiálů. Spotřebič vždy provozujte na vodorovném, stabilním, čistém, tepelně odolném a suchém povrchu.
- Spotřebič není vhodný k instalaci v místě, kde lze použít vodní trysku.
- Během používání nechte kolem spotřebiče prostor alespoň 20 cm pro větrání.
- VAROVÁNÍ!** Udržujte všechny větrací otvory na spotřebiči bez překážek.

## Zvláštní bezpečnostní pokyny

- VAROVÁNÍ!** Při manipulaci s řeznými kotouči buďte velmi opatrní. V případě potřeby používejte ochranné rukavice (nejsou součástí balení).
- WARNING! BRÍTY JSOU OSTRÉ. DRŽTE RUCI MIMO DOSAH!**
- Nepoužívejte spotřebič bez zatížení, aby se zabránilo přehřátí.
- OPATRNOST! Než se dotknete jakýchkoli částí motoru VŽDY vypněte stroj a odpojte napájení.**
- VAROVÁNÍ!** Nepokoušejte se obejít bezpečnostní blokovací zámek. Spotřebič je vybaven bezpečnostním blokováním, které brání koncovému uživateli v kontaktu s pohyblivými částmi.
- OPATRNOST!** Aby se zabránilo nebezpečí v důsledku neúmyslného resetování tepelného vypnutí, nesmí být tento spotřebič napájen prostřednictvím externího spínacího zařízení, jako je časovač, nebo připojen k obvodu, který je pravidelně zapínán a vypínán rozvodnou sítí.
- Je-li napájecí kabel poškozený, musí jej vyměnit výrobce, jeho servisní technik nebo podobně kvalifikovaná osoba, aby se zabránilo nebezpečí.
- VAROVÁNÍ! VŽDY** udržujte ruce, dlouhé vlasy a oblečení mimo dosah pohyblivých částí.
- Tento spotřebič se nesmí používat k krájení zmražených potravin, masa nebo ryb apod.
- NENÍ VHDNÉ PRO NEPŘETRŽITÉ POUŽITÍ!** Spotřebič nepoužívejte nepřetržitě, aby nedošlo k přehřátí motoru. Doba nepřetržitého provozu by neměla překročit 10 minut. Po vychladnutí spotřebič znovu zapněte.

## Určené použití

- Tento spotřebič je určen k použití v komerčních aplikacích, například v kuchyních restaurací, jídelen, nemocnicích a komerčních podnicích, jako jsou pekárny, butchery atd., ale nikoli k nepřetržitě masové výrobě potravin.
- Spotřebič je určen k mletí masa. Jakékoli jiné použití může vést k poškození spotřebiče nebo zranění osob.
- Provozování spotřebiče za jakýmkoli jiným účelem se považuje za nesprávné použití přístroje. Uživatel nese výhradní odpovědnost za nesprávné použití zařízení.



## Instalace uzemnění

Tento spotřebič je klasifikován jako **ochranný typ I** a musí být připojen k ochrannému uzemnění. Uzemnění snižuje riziko úrazu elektrickým proudem tím, že poskytuje únikový vodič pro elektrický proud.

Tento spotřebič je vybaven napájecím kabelem se zemnicí zástrčkou nebo elektrickými přípojkami se zemnicím vodičem. Přípojky musí být řádně nainstalovány a uzemněny.

## Schéma zapojení

(Obr. 1 na straně 3)

- A. Ochranné zařízení proti nadproudu
- B. Kontaktující osoba
- C. Tlačítko VYPNUTO
- D. Tlačítko Zapnuto
- E. Kontrolka
- F. Motor
- G. Kondenzátor
- H. PCB

## Rozložený diagram se seznamem dílů

(Obr. 2 na straně 3)

Č. dílu	Název dílu	Množství
1	Zkumavka na klobásy	1
2	Kryt spojky	1
3	Deska zápusťky	1
4	Křížový nůž	1
5	Držák	1
6	Spirálové vrtulové kolo	1
7	Míchací hlava	1
8	Uzamykací sedadlo	1
9	Pojistná matice	1
10	Šroub	1
11	Míchací hlava	1
12	Štěně	1
13	Podavač vany	1
14	Píst	1
15	Výstupní osa	1
16	Olejevité těsnění	1
17	Ložisko	1
18	Velké vybavení B	1
19	Elastická podložka	1
20	Malé ozubené kolo A	1
21	Šroub	1
22	Převodovka	1
23	Šroub	1
24	Přední kryt motoru	1
25	Centrální hřídel	1

26	Velké vybavení A	1
27	Malé ozubené kolo B	1
28	Pouzdro	1
29	Těsnící kroužek	1
30	Motor	1
31	Šroub	1
32	Gumová podložka	1
33	Tělo stroje	1
34	Kondenzátor	1
35	Šroub	1
36	Spodní deska	1
37	Gumové nožičky	1
38	Napájecí kabel	1
39	Kabelová spona	1
40	Vypínač	1
41	Resetovat	1
42	Stykač	1
43	Podpůrná deska	1
44	Panel PCB	1

## Příprava před použitím

- Odstraňte všechny ochranné obaly.
- Zkontrolujte, zda je přístroj v dobrém stavu a s veškerým příslušenstvím. V případě neúplného nebo poškozeného doručení prosím okamžitě kontaktujte dodavatele. V takovém případě zařízení nepoužívejte.
- Před použitím vyčistěte příslušenství a spotřebič (viz ==> Čištění a údržba).
- Ujistěte se, že je spotřebič zcela suchý.
- Spotřebič položte na vodorovný, stabilní a žáruvzdorný povrch, který je bezpečný proti stříkající vodě.
- Pokud chcete spotřebič uložit v budoucnu, uschovejte jeho obal.
- Návod k použití si uschovejte pro budoucí použití.

**POZNÁMKA!** Z důvodu zbytků z výroby může spotřebič během prvních několika použití vydávat lehký zápach. To je normální a neznámá to žádnou závadu ani nebezpečí. Ujistěte se, že je spotřebič dobře větráný.

## Návod k obsluze

- Doporučujeme vám, abyste si pečlivě přečetli pokyny obsažené v tomto balení.
- Pokud chcete mleté maso co nejlépe využít a využít všechny jeho možnosti, musíte být důkladně obeznámeni s jeho výkonem a provozními funkcemi.
- Mlýnek na maso se smí používat pouze k mletí čerstvého masa.
- Údržba vyžaduje pouze několik jednoduchých úkonů, které může provádět obsluha.
- Abyste zajistili dlouhou životnost a minimalizovali provozní náklady, měli byste pečlivě dodržovat pravidla uvedená v této brožůře.



- Výrobce navrhl mlýnek na maso tak, aby zajistil bezpečné provozní podmínky:  
Vyloučení nebo odstranění bezpečnostních prvků nainstalovaných výrobcem vážně naruší garantované bezpečnostní podmínky.
- K zajištění těchto podmínek musíte také plně dodržovat pokyny týkající se instalace a napájení mlýnku na maso.
- Mlýnek na maso musí být instalován v pracovním prostředí bez korozivních látek.
- Místo instalace nesmí být vystaveno výbuchu.
- Výrobce nenese odpovědnost za žádné poruchy, nehody nebo závady způsobené nedodržáním (nebo neuplatněním) pokynů obsažených v této brožuře. Stejně tak nenese odpovědnost za žádné úpravy, varianty nebo instalaci příslušenství, které nebylo dříve schváleno.
- Použijte pouze originální NÁHRADNÍ DÍLY.
- Tento návod k použití je nedílnou součástí mlýnku na maso a musí být uchovávan na bezpečném místě. Vlastnosti, informace a výkresy publikované v této brožuře jsou výhradním vlastnictvím výrobce.
- Žádná část této publikace nesmí být reprodukována ani přenášena v žádné formě.

**POZOR!** Spotřebič nepoužívejte příliš dlouho, aby nedošlo k přehřátí motoru. Doba nepřetržitého provozu nesmí překročit 45 minut. Nechte spotřebič 15 minut vychladnout. Spotřebič provozujte znovu až po vychladnutí.

**DŮLEŽITÉ:** Před připojením jednotek k napájecímu zdroji se ujistěte, že elektrické specifikace přístroje vytištěné na typovém štítku přístroje odpovídají údajům o místním napájení.

- Při prvním použití vyměňte hlavu mlýnku a důkladně omyjte všechny části.
- Před broušením utáhněte křídlový šroub po směru hodinových ručiček, dokud není zajištěn. Nepoužívejte nástroj ani jej nadměrně neuhajte.
- Maso připravte na mletí odstraněním veškeré kůže a kostí. Poté maso nakrájejte na kousky vhodné velikosti pro mletí.
- Maso vložte do mlecí komory pomocí speciálního posunovače masa, který byl dodán s vaším strojem. Nikdy nepoužívejte prsty, ruce ani jiné předměty.
- Po použití odpojte jednotku od zdroje napájení. Hlavu rozeberte, důkladně omyjte a osušte všechny části.
- Je-li jednotka přetížená, vypne se, aby nedošlo k jejímu vnitřnímu poškození. Vypněte mlýnek, nechte jej několik minut vychladnout, stiskněte tlačítko reset a zapněte mlýnek, abyste mohli pokračovat.

## Čištění a údržba

- **POZORNOST!** Před skladováním, čištěním a údržbou vždy odpojte spotřebič od napájení a vychladněte.
- K čištění nepoužívejte vodní trysku ani parní čistič a netlačte spotřebič pod vodu, protože by se části namočily a mohlo by dojít k úrazu elektrickým proudem.
- Pokud není spotřebič udržován v dobrém stavu čistoty, může to nepříznivě ovlivnit životnost 0 spotřebiče a způsobit nebezpečnou situaci.
- Zbytky potravin je třeba pravidelně čistit a odstraňovat ze spotřebiče. Pokud není spotřebič řádně vyčištěn, sníží se jeho životnost a během používání může dojít k nebezpečnému stavu.
- **NEBEZPEČÍ ZRANĚNÍ!** Při manipulaci s ostrými noži během čištění je třeba postupovat opatrně.

## Čištění

- Očistěte ochlazený vnější povrch hadříkem nebo houbičkou mírně navlhčenou v jemném mýdlovém roztoku.
- Z hygienických důvodů je nutné spotřebič před použitím a po něm vyčistit.
- Zabraňte kontaktu vody s elektrickými součástmi.
- Spotřebič nikdy neponořujte do vody nebo jiných kapalin.
- Nikdy nepoužívejte agresivní čisticí prostředky, abrazivní houbičky nebo čisticí prostředky obsahující chlór. K čištění nepoužívejte ocelovou vlnu, kovové náčiní ani žádné ostré nebo špičaté předměty. Nepoužívejte benzín ani rozpouštědla!
- Žádné součásti nelze mýt v myčce nádobí.

Díly	Jak čistit	Poznámka
Veškeré příslušenství, jako jsou držáky stojanů atd.	<ul style="list-style-type: none"> <li>• Namočte do teplé mýdlové vody na dobu asi 10 až 20 minut.</li> <li>• Důkladně opláchněte pod tekoucí vodou.</li> </ul>	Nakonec všechny díly důkladně osušte.
Vnější skleněné povrchy	<ul style="list-style-type: none"> <li>• Otřete měkkým hadříkem a trochu neutrálního čistícího prostředku. Dbejte na to, aby se dovnitř spotřebiče nedostala žádná voda nebo vlhkost.</li> </ul>	
Vnitřní skleněné povrchy	<ul style="list-style-type: none"> <li>• Odstraňte zbytky jídla.</li> <li>• Otřete měkkým hadříkem a trochu jemného čistícího prostředku. Dbejte na to, aby se dovnitř spotřebiče nedostala žádná voda nebo vlhkost.</li> </ul>	
Skleněné dveře		

## Údržba

- Pravidelně kontrolujte provoz spotřebiče, abyste zabránili vážným nehodám.
- Pokud vidíte, že spotřebič nefunguje správně nebo že se vyskytl problém, přestaňte jej používat, vypněte jej a kontaktujte dodavatele.
- Veškerá údržba, instalace a opravy musí být prováděny specializovanými a autorizovanými techniky nebo doporučenými výrobcem.

## Přeprava a skladování

- Před uskladněním se vždy ujistěte, že byl spotřebič odpojen od zdroje napájení a zcela vychladl.
- Spotřebič skladujte na chladném, čistém a suchém místě.
- Na spotřebič nikdy nepokládejte těžké předměty, protože by se mohly poškodit.
- Spotřebič nepřemisťujte, když je v provozu. Při přemisťování odpojte spotřebič od napájení a držte jej ve spodní části.
- Zvláštní pozornost je třeba věnovat při přemisťování nebo přepravě stroje kvůli jeho vysoké hmotnosti. Nejméně se 2 osobami nebo s použitím vozíku. Pohybuje se strojem pomalu, opatrně a nikdy se nenaklánějte o více než 45°.



## Odstraňování problémů

Pokud spotřebič nefunguje správně, zkontrolujte prosím, zda je roztok v níže uvedené tabulce. Pokud problém stále nemůžete vyřešit, obraťte se na dodavatele/poskytovatele služeb.

Problémy	Možná příčina	Možné řešení
Spotřebič se nezapne.	- Napájecí zástrčka není správně zapojena do elektrické zásuvky. - Tlačítko I/O není stisknuté.	- Zkontrolujte, zda je zástrčka správně připojena. - Stiskněte ZELENEÉ tlačítko „I“
Maso zaseknuté uvnitř lopatek	- Maso je příliš silné nebo má příliš mnoho chrupavky nebo štěrku.	- Vypněte spotřebič stisknutím ČERVENÉHO tlačítka „0“ a vypojte jej ze zásuvky. Zvedněte kryt a pomocí ocelových kleští odstraňte zaseknuté maso.

## Záruka

Jakákoliv závada ovlivňující funkci spotřebiče, která se objeví do jednoho roku od zakoupení, bude opravena bezplatnou opravou nebo výměnou za předpokladu, že byl spotřebič používán a udržován v souladu s pokyny a že není žádným způsobem zneužit ani zneužit. Vaše zákonná práva nejsou dotčena. Pokud je spotřebič reklamován v rámci záruky, uveďte, kde a kdy byl zakoupen, a přiložte doklad o zakoupení (např. doklad o zakoupení). V souladu s našimi zásadami neustálého vývoje produktů si vyhrajujeme právo bez předchozího upozornění změnit specifikace produktu, balení a dokumentace.

## Likvidace a prostředí



Při vyřazování spotřebiče z provozu se tento spotřebič nesmí likvidovat s jiným domácím odpadem. Namísto toho je vaší odpovědností zlikvidovat odpadní zařízení předáním na určené sběrné místo. Nedodržení tohoto pravidla může být penalizováno v souladu s platnými předpisy o likvidaci odpadu. Samostatný sběr a recyklace vašich odpadních zařízení při likvidaci pomůže zachovat přírodní zdroje a zajistí, že budou recyklovány způsobem, který chrání lidské zdraví a životní prostředí.

Další informace o tom, kde můžete odpad odevzdat k recyklaci, získáte od místní společnosti pro sběr odpadu. Výrobci a dovozci nenesou odpovědnost za recyklaci, zpracování a ekologickou likvidaci, a to ani přímo, ani prostřednictvím veřejného systému.

## Tisztelt Ügyfelünk!

Köszönjük, hogy megvásárolta ezt a HENDI készüléket. A készülék első üzembe helyezése és használata előtt figyelmesen olvassa el ezt a felhasználói kézikönyvet, különös figyelmet fordítva az alább ismertetett biztonsági előírásokra.

## Biztonsági utasítások

- A készüléket kizárólag a jelen kézikönyvben leírt rendeltetésének megfelelően használja.
- A gyártó nem vállal felelősséget a helytelen használatból és használatból eredő károkért.
-  **VESZÉLY! ÁRAMÜTÉS VESZÉLYE!** Ne kísérletet tegyen saját maga megjavítani a készüléket. Ne merítse a készülék elektromos alkatrészeit vízbe vagy más folyadékba. Soha ne tartsa a készüléket folyó víz alatt.
- **SOHA NE HASZNÁLJON SÉRÜLT KÉSZÜLÉKET!** Rendszeresen ellenőrizze az elektromos csatlakozásokat és a vezetéket, hogy nem sérültek-e. Ha sérült, válassza le a készüléket az elektromos hálózatról. A veszély vagy sérülés elkerülése érdekében a javításokat csak beszállító vagy képzett személy végezheti.
- **FIGYELMEZTETÉS!** A készülék elhelyezésekor szükség esetén biztonságosan vezesse el a tápkábelt, hogy elkerülje a véletlen meghúzást, a károsodást, a fűtőfelülettel való érintkezést vagy a botlásveszélyt.
- **FIGYELMEZTETÉS!** Amíg a dugasz az aljzatban van, a készülék csatlakoztatva van a tápegységhez.
- **FIGYELMEZTETÉS!** MINDIG kapcsolja ki a készüléket, mielőtt leválasztja az áramellátásról, tisztításról, karbantartásról vagy tárolásról.
- A készüléket csak a készülék címkéjén feltüntetett feszültséggel és frekvenciával rendelkező elektromos aljzathoz csatlakoztassa.
- Ne érintse meg a dugaszt/elektromos csatlakozásokat nedves vagy nedves kézzel.
- Tartsa távol a készüléket és az elektromos dugaszt/csatlakozókat víztől és más folyadékoktól. Ha a készülék vízbe esik, azonnal távolítsa el a tápcsatlakozókat. Ne használja a készüléket addig, amíg azt szakképzett technikus nem ellenőrizte. Ezen utasítások be nem tartása életveszélyes kockázatokat okozhat.
- Csatlakoztassa a tápegységet egy könnyen hozzáférhető elektromos aljzathoz, hogy vészhelyzet esetén azonnal le tudja választani a készüléket.
- Ügyeljen arra, hogy a vezeték ne érintkezzen éles vagy forró tárgyakkal, és tartsa távol nyílt tűztől. Soha ne húzza ki a tápkábelt az aljzathoz, hanem inkább mindig húzza ki a dugót.
- Soha ne szállítsa a készüléket a kábelénél fogva.
- Soha ne próbálja meg saját maga kinyitni a készülék burkolatát.
- Ne helyezzen tárgyakat a készülék házába.
- Használat közben soha ne hagyja felügyelet nélkül a készüléket.
- A készüléket kizárólag képzett személyzet használhatja az étterem konyhájában, étkezdéjében vagy bárjában stb.
- A készüléket nem használhatják csökkent fizikai, érzékszervi vagy szellemi képességekkel rendelkező személyek, illetve megfelelő tapasztalattal és tudással nem rendelkező személyek.



- A készüléket gyermekek semmilyen körülmények között nem használhatják.
- A készüléket és elektromos csatlakozásait gyermekektől elzárva tárolja.
- Soha ne használjon a készülékhez mellékelte vagy a gyártó által ajánlott tartozékoktól vagy kiegészítő eszközöktől eltérő tartozékokat. Ennek elmulasztása biztonsági kockázatot jelenthet a felhasználó számára, és károsíthatja a készüléket. Csak eredeti alkatrészeket és tartozékokat használjon.
- Ne működtesse a készüléket külső időzítővel vagy távezérlő rendszerrel.
- Ne helyezze a készüléket fűtőtárgyra (benzin, elektromos, széntűzhely stb.).
- Ne takarja le a készüléket működés közben.
- Ne helyezzen semmilyen tárgyat a készülék tetejére.
- Ne használja a készüléket nyílt láng, robbanásveszélyes vagy gyúlékony anyagok közelében. A készüléket mindig vízszintes, stabil, tiszta, hőálló és száraz felületen üzemeltesse.
- A készülék nem alkalmas olyan helyre történő beszerelésre, ahol vízszög használható.
- Hagyjon legalább 20 cm-es helyet a készülék körül, hogy használata közben szellőzhessen.
- **FIGYELMEZTETÉS!** A készülék szellőzőnyílásait tartsa akadálymentesen.

## Speciális biztonsági utasítások

- **FIGYELMEZTETÉS!** A vágótárcsák kezelésekor legyen nagyon óvatos. Szükség esetén viseljen védőkesztyűt (nincs mellékelve).
- **FIGYELMEZTETÉS! A PENGÉK ÉLESEK. TARTSA TÁVOL A KEZÉT!**
- Ne működtesse a készüléket terhelés nélkül a túlmelegedés megelőzése érdekében.
- **LEGYEN ÓVATOS! MINDIG** kapcsolja ki a gépet, és válassza le a tápellátást, mielőtt hozzáérne a motor alkatrészeihez.
- **FIGYELMEZTETÉS!** Ne próbálja megkerülni a biztonsági reteszelt. A készülék biztonsági zárral van ellátva, amely megakadályozza, hogy a felhasználó hozzáérjen a mozgó alkatrészekhez.
- **LEGYEN ÓVATOS!** A hőkioldó véletlen visszaállítás miatti veszély elkerülése érdekében a készüléket nem szabad külső kapcsolókészülékkel, például időzítővel ellátni, vagy olyan áramkörhöz csatlakoztatni, amelyet a közmű rendszeresen be- és kikapcsol.
- Ha a tápkábel megsérül, azt a gyártónak, annak szervizének vagy hasonlóan képzett személynek kell kicserélnie a veszély elkerülése érdekében.
- **FIGYELMEZTETÉS! MINDIG** tartsa távol a kezét, hosszú haját és ruházatát a mozgó alkatrészekről.
- A készülék nem használható fagyaszott élelmiszerek, húсок vagy halak stb. vágására.
- **FOLYAMATOS HASZNÁLATRA NEM ALKALMAS!** A motor túlmelegedésének elkerülése érdekében ne működtesse folyamatosan a készüléket. A folyamatos működési idő nem haladhatja meg a 10 percet. Hűtés után ismét működtesse a készüléket.

## Rendeltetésszerű használat

- A készüléket kereskedelmi célokra, például éttermek, étkezdék, kórházak konyháiban, valamint kereskedelmi vállalkozások, például pékségek, sütödék stb. számára tervezték, de nem használható folyamatos tömegtermelésre.
- A készüléket húсок darálására tervezték. Minden egyéb használat a készülék károsodásához vagy személyi sérüléshez vezethet.
- A készülék bármilyen más célból történő üzemeltetése a készülék helytelen használatának minősül. Kizárólag a felhasználó felelős az eszköz nem megfelelő használatáért.

## Földelés

Ez a készülék **I. védelmi osztályba** tartozik, és védőföldeléshez kell csatlakoztatni. A földelés csökkenti az áramütés veszélyét azáltal, hogy az elektromos áramhoz elvezető vezetéket biztosít.

Ez a készülék földelt dugóval ellátott tápkábelrel, vagy földelt vezetékkel ellátott elektromos csatlakozásokkal van felszerelve. A csatlakozásokat megfelelően kell felszerelni és földelni.

## Kapcsolási rajz

(1. ábra a 3. oldalon)

- Túláram-védelmi eszköz
- Kapcsoló
- KI gomb
- Be gomb
- Jelzőfény
- Motor
- Kapacitor
- PCB

## Robbantott diagram alkatrészlistával

(2. ábra az 3. oldalon)

Cikkszám	Alkatrész neve	Mennyiség
1	Kolbászcső	1
2	Kapcsolófedél	1
3	Formázó lemez	1
4	Kereszttek	1
5	Tartó	1
6	Spirális propeller	1
7	Áztatófej	1
8	Zárható ülés	1
9	Záró anya	1
10	Csavar	1
11	Áztatófej	1
12	Nyír	1
13	Adagoló edény	1
14	Dugattyú	1
15	Kimeneti tengely	1
16	Olajtömítés	1



17	Csapágy	1
18	Nagy fogaskerék B	1
19	Rugalmas alátét	1
20	Kis fogaskerék A	1
21	Csavar	1
22	Sebességváltó	1
23	Csavar	1
24	Elülső motorburkolat	1
25	Központi tengely	1
26	Nagy fogaskerék A	1
27	Kisméretű fogaskerék B	1
28	Hüvely	1
29	Tömítő gyűrű	1
30	Motor	1
31	Csavar	1
32	Gumibeté	1
33	Gép teste	1
34	Kondenzátor	1
35	Csavar	1
36	Alsó lemez	1
37	Gumilábak	1
38	Tápkábel	1
39	Kábelkötegelő	1
40	Be-ki kapcsoló	1
41	Visszaállítás	1
42	Kontaktor	1
43	Tartólemez	1
44	PCB panel	1

## Használat előtti előkészítés

- Távolítsa el minden védőcsomagolást és csomagolást.
- Ellenőrizze, hogy a készülék jó állapotban van-e és az összes tartozékkal együtt. Hiányos vagy sérült szállítási esetben kérjük, azonnal lépjen kapcsolatba a szállítóval. Ebben az esetben ne használja a készüléket.
- Használat előtt tisztítsa meg a tartozékokat és a készüléket (lásd ==> Tisztítás és karbantartás).
- Ellenőrizze, hogy a készülék teljesen száraz-e.
- Helyezze a készüléket vízszintes, stabil és hőálló felületre, amely biztonságosan ellenáll a kiforrccsenő víznek.
- Őrizze meg a csomagolást, ha a jövőben tárolni kívánja a készüléket.
- Őrizze meg a használati útmutatót későbbi használatra.

**MEGJEGYZÉS!** A gyártási maradványok miatt a készülék enyhé szagot bocsáthat ki az első néhány használat során. Ez normális jelenség, és nem jelez semmilyen hibát vagy veszélyt. Győződjön meg arról, hogy a készülék jól szellőzik.

## Üzemeltetési utasítások

- Javasoljuk, hogy figyelmesen olvassa el a csomagban található utasításokat.
- Ha a lehető legjobban ki szeretné használni a húsdarálót, és ki szeretné használni annak összes lehetőségét, alaposan meg kell ismernie annak teljesítményét és működési jellemzőit.
- A húsdaráló kizárólag friss húsook darálására használható.
- A karbantartás néhány egyszerű műveletet igényel, amelyeket a kezelő végezhet el.
- A hosszú élettartam és a működési költségek minimalizálása érdekében gondosan tartsa be a jelen füzetben megadott szabályokat.
- A gyártó úgy tervezte meg a húsdarálót, hogy biztosítsa a biztonságos üzemi körülményeket:  
A gyártó által telepített biztonsági funkciók kizárása vagy eltávolítása súlyosan aláássa a garantált biztonsági feltételeket.
- Ezen feltételek biztosítása érdekében teljes mértékben be kell tartania a húsdaráló felszerelésére és tápellátására vonatkozó utasításokat is.
- A húsdarálót korrozív anyagoktól mentes munkakörnyezetben kell elhelyezni.
- A telepítési hely nem tehető ki robbanásnak.
- A gyártó vállalat nem vállal felelősséget a jelen füzetben szereplő utasítások be nem tartásából (vagy alkalmazásából) eredő meghibásodásokért, balesetekért vagy hibákért. Ugyanígy nem vállal felelősséget a korábban nem engedélyezett módosításokért, módosításokért vagy tartozékok beszereléséért.
- Csak eredeti PÓTALKATRÉSZEKET használjon.
- Ez a használati útmutató a húsdaráló szerves részét képezi, és biztonságos helyen kell tárolni. Az ebben a füzetben közölt funkciók, információk és rajzok a gyártó vállalat kizárólagos tulajdonát képezik.
- A kiadvány egyetlen része sem sokszorosítható vagy továbbítható semmilyen formában.

**FIGYELEM!** A motor túlmelegedésének elkerülése érdekében ne működtesse folyamatosan a készüléket hosszabb ideig. A folyamatos működési idő nem haladhatja meg a 45 percet. Hagyja hűlni a készüléket 15 perccig. A készüléket csak lehűlés után üzemeltesse újra.

**FONTOS:** Mielőtt az egységeket az elektromos hálózathoz csatlakoztatná, győződjön meg arról, hogy a gép adattábláján feltüntetett elektromos műszaki adatok megegyeznek a helyi elektromos adatokkal.

- Első alkalommal távolítsa el a darálófejet, és alaposan mossa le az összes alkatrészt.
- Darálás előtt húzza meg a hüvelykcsavart az óramutató járásával megegyező irányban, amíg nem rögzül. Ne használjon szerszámot, és ne húzza túl szorosra.
- Készítse elő a húst a bőr és a csont eltávolításával a daráláshoz. Ezután vágja a húst megfelelő méretű darabokra a daráláshoz.
- A géphez mellékelt speciális húsnomóval adagolja a húst a csiszolókamrába. Soha ne használja az ujjait, kezét vagy más tárgyat.
- Használat után válassza le az egységet az elektromos hálózatról. Szerelje szét a fejet, mossa le és szárítsa meg alaposan az összes alkatrészt.



- Ha az egység túlterhelt, a belső károsodás elkerülése érdekében kikapcsol. Kapcsolja ki a darálót, hagyja néhány percig hűlni, nyomja meg a visszaállítás gombot, és a folytatáshoz kapcsolja be a darálót.

## Tisztítás és karbantartás

- **FIGYELEM!** Tárolás, tisztítás és karbantartás előtt mindig válassza le a készüléket az elektromos hálózatról, és hűtse le.
- Ne használjon vízsugarat vagy gőztisztítót a tisztításhoz, és ne nyomja a készüléket víz alá, mert az alkatrészek benedvesedhetnek, és áramütés következhet be.
- Ha a készüléket nem tartják megfelelő tisztaságú állapotban, ez hátrányosan befolyásolhatja a készülék 0 élettartamát, és veszélyes helyzetet okozhat.
- Az ételmaradványokat rendszeresen meg kell tisztítani, és el kell távolítani a készülékből. Ha a készüléket nem tisztítják meg megfelelően, az csökkenti annak élettartamát, és használat közben veszélyes állapotot okozhat.
- **SÉRÜLÉSVESZÉLY!** Az éles vágópengék tisztítás közbeni kezelésekor óvatosan kell eljárni.

### Tisztítás

- Enyhé szappanos oldattal enyhén megnedvesített ruhával vagy szivaccsal tisztítsa meg a hűtött külső felületet.
- Higiéniai okokból a készüléket használat előtt és után meg kell tisztítani.
- Ne érjen víz az elektromos alkatrészekhez.
- Soha ne merítse a készüléket vízbe vagy más folyadékba.
- Soha ne használjon agresszív tisztítószereket, súrolószivacsokat vagy klórtartalmú tisztítószereket. A tisztításhoz ne használjon acélgapotot, fémesszközöket vagy éles vagy hegyes tárgyakat. Ne használjon benzint vagy oldószereket!
- Egyetlen alkatrész sem tisztítható mosogatógépben.

Alkatrészek	Tisztítás	Megjegyzés
Minden tartozék, például állványtartók stb.	<ul style="list-style-type: none"> <li>• Áztassa meleg, szappanos vízben körülbelül 10-20 percig.</li> <li>• Alaposan öblítse le folyó víz alatt.</li> </ul>	Végül szárítsa meg jól az összes alkatrészt.
Külső üvegfelületek	<ul style="list-style-type: none"> <li>• Törölje tisztára puha ruhával és kevés semleges tisztítószerezrel. Ügyeljen arra, hogy ne kerüljön víz vagy nedvesség a készülék belsejébe.</li> </ul>	
Belső üvegfelületek	<ul style="list-style-type: none"> <li>• Távolítsa el minden ételmaradványt.</li> <li>• Törölje tisztára egy puha ruhával és egy kevés enyhé tisztítószerezrel. Ügyeljen arra, hogy ne kerüljön víz vagy nedvesség a készülék belsejébe.</li> </ul>	
Üvegajtó		

### Karbantartás

- A súlyos balesetek megelőzése érdekében rendszeresen ellenőrizze a készülék működését.
- Ha azt látja, hogy a készülék nem működik megfelelően, vagy probléma van, ne használja tovább, kapcsolja ki, és forduljon a forgalmazóhoz.
- Minden karbantartási, telepítési és javítási munkát szakképzett és felhatalmazott technikusoknak kell elvégezniük, vagy a gyártónak kell javasolnia.

### Szállítás és tárolás

- Tárolás előtt mindig győződjön meg arról, hogy a készülék le lett választva a hálózatról, és teljesen lehűt.
- A készüléket hűvös, tiszta és száraz helyen tárolja.
- Soha ne helyezzen nehéz tárgyakat a készülékre, mert ez károsíthatja azt.
- Ne mozgassa a készüléket működés közben. Mozgatás közben válassza le a készüléket az elektromos hálózatról, és tartsa alul.
- Nagy súlya miatt különös gonddal kell eljárni a gép mozgásakor vagy szállításakor. Legalább 2 fővel vagy kocsival. Mozdassa a gépet lassan, óvatosan, és soha ne döntse meg 45°-nál nagyobb szögben.

### Hibaelhárítás

Ha a készülék nem működik megfelelően, kérjük, ellenőrizze az alábbi táblázatban a megoldást. Ha továbbra sem tudja megoldani a problémát, kérjük, forduljon a szállítóhoz/szolgálatához.

Problémák	Lehetséges ok	Lehetséges megoldás
A készülék nem kapcsol be.	<ul style="list-style-type: none"> <li>- A hálózati csatlakozódugó nincs megfelelően csatlakoztatva az elektromos aljzathoz.</li> <li>- Az I / O gomb nincs megnyomva.</li> </ul>	<ul style="list-style-type: none"> <li>- Ellenőrizze, hogy a hálózati csatlakozó megfelelően csatlakozik-e.</li> <li>- Nyomja le a ZÖLD „I” gombot</li> </ul>
A kések belsejében elakadt hús	<ul style="list-style-type: none"> <li>- A hús túl vastag, vagy túl sok porc vagy örvény van benne.</li> </ul>	<ul style="list-style-type: none"> <li>- Kapcsolja KI a készüléket a PIROS „O” gomb megnyomásával, és húzza ki a konnektorból. Emelje fel a fedelet, és az acélcsipeszek segítségével tisztítsa meg az elakadt húst.</li> </ul>

### Jótállás

A készülék működését befolyásoló minden olyan hiba, amely a vásárlást követő egy éven belül válik nyilvánvalóvá, javításra vagy cseréire szorul, feltéve, hogy a készüléket az utasításoknak megfelelően használták és karbantartották, és semmilyen módon nem használták fel helytelenül vagy használták fel helytelenül. Az Ön törvényben biztosított jogait ez nem érinti. Ha a készülékre garanciális igény vonatkozik, adja meg, hogy hol és mikor vásárolta meg, és mellékelje a vásárlást igazoló bizonylatot (pl. nyugtát).

A folyamatos termékfejlesztésre vonatkozó irányelvünkkel összhangban fenntartjuk a jogot a termék, a csomagolás és a dokumentáció előzetes értesítés nélküli módosítására.



## Елветес  с к рнзеет



A к сз л к  земен к в л  еелзеселел сор н   термекет нем szabad m s h ztart s i hullad kkel együtt  rtalmatlan tani. Ehelyett  z  n felel ss ge, hogy   hullad kgy jt i berendezeseket   kijel lt gy jt helyre száll tsa. Ennek   szab lynak   figyelmen k v l hagy sa   hullad k  rtalmatlan s ra vonatkoz  hat lyos el r sokkal  sszhangban b ntet st vonhat maga ut n. A hullad kt r lo berendezesek  rtalmatlan skori el l n tett gy jt se    jrahasznos ts a seg t   természeti er forr sok meg rzs ben,   biztos tja, hogy  z emberi eg szs get     k rnyezetet v d  m don ker l  jrahasznos ts ra.

Ha t bbet szeretne megtudni arról, hogy hov  lehet   hullad kot  jrahasznos tani, forduljon   helyi hullad kgy jt  v llalathoz.   gy rt k  s  z import r k nem v llalnak felel ss get az  jrahasznos t s rt,   kezel s rt  s  z  kol giai hullad k-kezel s rt sem k zvetlen l, sem pedig nyilvános rendszeren kereszt l.

## УКРАЇНСЬКИЙ

### Шановний к ліенте!

Дякуємо, що придбали цей прилад HENDI. Уважно прочитайте цей пос бник користувача, звертаючи особливу увагу на правила техніки безпеки, описані нижче, перед першим встановленням   використанням цього приладу.

### Інструкції з техніки безпеки

- Використовуйте прилад лише за призначенням, як описано в цьому пос бнику.
- Виробник не несе в дпов дальност  за будь-як  збитки, спричинені неправильною експлуатацією та неправильним використанням.
- **⚠ НЕБЕЗПЕКА! РИЗИК УРАЖЕННЯ ЕЛЕКТРИЧНИМ СТРУМОМ!** Не намагайтеся ремонтувати прилад самостійно. Не занурюйте електричні частини приладу у воду або інші р дини. Н коли не тримайте прилад п д проточною водою.
- **НИКОЛИ НЕ ВИКОРИСТОВУЙТЕ ПОШКОДЖЕНИЙ ПРИЛАД!** Регулярно перев ряйте електричн  з'єднання та шнур на наявн сть пошкоджень. У раз  пошкодження в д'єднайте прилад в д джерела живлення. Будь-який ремонт має виконуватися лише постачальником або кваліфікованою особою, щоб уникнути небезпеки або травми.
- **ПОПЕРЕДЖЕННЯ!** П д час розм щення приладу безпечно проклад ть кабель живлення, якщо це необхідно, щоб уникнути ненавмисного натягу, пошкодження, контакту з поверхнею нагр вання або небезпеки в дключення.
- **ПОПЕРЕДЖЕННЯ!** Поки штекер знаходиться у гн зді, прилад п дключачеться до електромереж .
- **ПОПЕРЕДЖЕННЯ!** ЗАВЖДИ вимикайте прилад, перш н ж в д'єднувати його в д електромереж , щистення, обслуговування або зберігання.
- П дключайте прилад до електричн  розетки лише за допомогою напруги та частоти, зазначених на етикетц  приладу.
- Не торкайтеся вилки/електричного з'єднання вологими або вологими руками.
- Тримайте прилад та електричну вилку/з'єднання подал  в д води та інших р дин. Якщо прилад потрапив у воду, негайно

вийм ть з'єднання з джерелом живлення. Не використовуйте прилад, доки його не перев рить сертифікований спеціаліст. Недотримання цих інструкцій призведе до ризику, що загрожує життю.

- П д'єднайте джерело живлення до легкодоступн  електричн  розетки, щоб можна було негайно в д'єднати прилад у раз  виникнення надзвичайн  ситуац ї.
- Переконайтеся, що шнур не контактує з гострими чи гарячими предметами, та тримайте його подал  в д в дкритого вогню. Н коли не тягн ть за шнур живлення, щоб в д'єднати його в д розетки; натомість завжди тягн ть за вилку.
- Н коли не нос ть прилад за шнур.
- Н коли не намагайтеся самостійно в дкривати корпус приладу.
- Не вставляйте предмети в корпус приладу.
- Н коли не залишайте прилад без нагляду п д час використання.
- Цим приладом повинен керувати кваліфікований персонал на кухн  ресторану, їдальн  або бару тощо.
- Цей прилад не повинен експлуатувати особи з обмеженими фізичними, сенсорними або розумовими здібностями або особи з недостатнім досвідом   знаннями.
- Цей прилад за жодних обставин не повинен використовуватися д тьми.
- Зберігайте прилад та його електричн  п дключення в недоступному для д тей м сц .
- Н коли не використовуйте аксесуари або будь-як  додатков  пристрої, окрім тих, що постачаються разом із приладом або рекомендован  виробником. Якщо цього не зробити, це може становити загрозу безпец  користувача та пошкодити прилад. Використовуйте лише оригінальн  детал  та аксесуари.
- Не використовуйте цей прилад із зовн шнім таймером або системою дистанц йного керування.
- Не ставте прилад на нагр вальн  об'єкт (бензин, електрична плита, вугільна плита тощо).
- Не накривайте прилад п д час роботи.
- Не ставте на прилад жодних предметів.
- Не використовуйте прилад поблизу в дкритого вогню, вибухонебезпечних або легкозаймистих матер л в. Завжди експлуатуйте прилад на горизонтальн , стійк , чистійк , жаростійк й   сух й поверхн .
- Прилад не можна встановлювати в м сц х, де можна використовувати струм в  води.
- П д час роботи залиште м сце на в дстан  принаймн  20 см навколо приладу для вентиляц ї.
- **ПОПЕРЕДЖЕННЯ!** Тримайте вс  вентиляц йн  отвори на прилад  вільними в д перешкод.

### Спеціальні інструкції з безпеки

- **ПОПЕРЕДЖЕННЯ!** Будьте обережн  при робот  з р зучими дисками. За необхідност  надягайте захисн  рукавички (не постачаються в комплект ).
- **ПОПЕРЕДЖЕННЯ!** ЛЕЗА ГОСТР . ТРИМАЙТЕ РУКИ ПОДАЛ !
- Не користуйтеся приладом без завантаження, щоб запобігти перегріванню.
- **ОБЕРЕЖН СТЬ! ЗАВЖДИ** вимикайте машину та в д'єднуйте її, перш н ж торкатися будь-яких моторних частин.
- **ПОПЕРЕДЖЕННЯ!** Не намагайтеся обійти запобіжник. Прилад обладнано захисним блокуванням, що запобіг є



торканню кінцевого користувача рухомими частинами.

- **ОБЕРЕЖНІСТЬ!** Щоб уникнути небезпеки через випадкове скидання теплового вимикача, цей прилад не повинен поставлятися через зовнішній комутаційний пристрій, наприклад таймер, або підключатися до мережі, яка регулярно вмикається та вимикається службовою програмою.
- Якщо кабель живлення пошкоджений, його повинен замінити виробник, його сервісна служба або інші кваліфіковані особи, щоб уникнути небезпеки.
- **ПОПЕРЕДЖЕННЯ! ЗАВЖДИ** тримайте руки, довге волосся та одяг подалі від рухомих частин.
- Цей прилад не слід використовувати для розрізання заморожених продуктів, м'яса чи риби, що вкладаються в кістки, тощо.
- **НЕ ПІДХОДИТЬ ДЛЯ ПОСТІЙНОГО ВИКОРИСТАННЯ!** Не використовуйте прилад постійно, щоб уникнути перегрівання двигуна. Тривалість безперервної роботи не повинна перевищувати 10 хвилин. Знову експлуатуйте прилад після охолодження.

### Цільове використання

- Цей прилад призначений для комерційного застосування, наприклад, у кухнях ресторанів, їдальні, лікарнях і комерційних підприємствах, таких як пекарні, м'ясні фірми тощо, але не для постійного масового виробництва їжі.
- Прилад призначений для подрібнення м'яса. Будь-яке інше використання може призвести до пошкодження приладу або травм.
- Використання приладу з будь-якою іншою метою вважається неправильним використанням приладу. Користувач несе одноосібну відповідальність за неналежне використання пристрою.

### Встановлення заземлення

Цей прилад належить до класу захисту I і має бути під'єднаний до захисного заземлення. Заземлення знижує ризик ураження електричним струмом, надаючи провід для виходу електричного струму.

Цей прилад оснащений кабелем живлення з вилкою заземлення або електричними з'єднаннями з дротом заземлення. З'єднання повинні бути належним чином встановлені та заземлені.

### Схема контуру

(Рис. 1 на стор. 3)

- A. Пристрій для захисту від перебоїв
- B. Контактна особа
- C. Кнопка ВІМК.
- D. На кнопці
- E. Індикатор
- F. Модор
- G. Капітарій
- H. РСВ

### Діаграма з розробленим списком деталей

(Рис. 2 на стор. 3)

Номер частини	Назва частини	Кількість
1	Гвинт	1
2	Передня кришка двигуна	1
3	Центральний вал	1
4	Великий шестерень А	1
5	Невелика передача В	1
6	Проточна рідина	1
7	Герметичне кільце	1
8	Двигун	1
9	Гвинт	1
10	Гумова прокладка	1
11	Корпус машини	1
12	Капітал	1
13	Гвинт	1
14	Нижня пластина	1
15	Гумові ніжки	1
16	Шнур живлення	1
17	Кабельна стяжка	1
18	Перемикач увімкнення/вимкнення	1
19	Скинути	1
20	Контактор	1
21	Опорна пластина	1
22	Панель РСВ	1
23	Screw	1
24	Front motor cover	1
25	Central shaft	1
26	Big gear A	1
27	Small gear B	1
28	Sheath	1
29	Seal ring	1
30	Motor	1
31	Screw	1
32	Rubber pad	1
33	Machine body	1
34	Capacitor	1
35	Screw	1
36	Bottom plate	1
37	Rubber feet	1
38	Power cord	1



39	Cable tie	1
40	On-off switch	1
41	Reset	1
42	Contactora	1
43	Support plate	1
44	Pcb panel	1

## Підготовка перед використанням

- Зніміть захисну упаковку та упаковку.
- Переконайтеся, що пристрій у хорошому стані та з усіма аксесуарами. У разі неповної або пошкоджені доставки негайно зверніться до постачальника. У цьому випадку не використовуйте пристрій.
- Перед використанням очистіть аксесуари та прилад (див. = > Чистення та догляд).
- Переконайтеся, що прилад повністю сухий.
- Помістіть прилад на горизонтальну, стійку та жаростійку поверхню, безпечно для бризок води.
- Зберігайте упаковку, якщо ви плануєте зберігати ваш прилад у майбутньому.
- Зберігайте посібник користувача для подальшого використання.

**ПРИМІТКА!** Через виробничі залишки прилад може випускати легкий запах під час перших декількох застосувань. Це нормально і не вказує на будь-який дефект або небезпеку. Переконайтеся, що прилад добре провітрюється.

## Інструкції з експлуатації

- Рекомендуємо уважно прочитати інструкцію, що міститься в цьому пакеті.
- Якщо ви бажаєте найкраще використовувати м'ясний фарш і використовувати всі його можливості, ви повинні добре ознайомитися з його продуктивністю та експлуатаційними характеристиками.
- М'ясний фарш можна використовувати лише для м'яса.
- Для технічного обслуговування потрібно лише кілька простих операцій, які може виконувати оператор.
- Щоб забезпечити тривалий термін служби та мінімізувати експлуатаційні витрати, слід ретельно дотримуватися правил, наведених у цій брошурі.
- Виробник розробив м'ясорубку для забезпечення безпечних умов експлуатації:
  - Виключення або видалення функцій безпеки, встановлених виробником, суттєво підрве гарантовані умови безпеки.
- Щоб забезпечити виконання цих умов, ви також повинні повністю дотримуватися інструкцій щодо встановлення та подачі живлення на м'ясорубку.
- М'ясний фарш необхідно встановлювати в робочому середовищі без корозійних речовин.
- Місце встановлення не повинно піддаватися вибуху.
- Компанія-виробник не несе відповідальності за будь-які поломки, нещасні випадки або несправності, спричинені недотриманням (або застосуванням) інструкцій, що містяться в цій брошурі. Крім того, він не несе відповідальності за будь-які модифікації, варіанти або встановлення приладдя, яке раніше не було дозволено.
- Використовуйте лише оригінальні ЧАСТИНИ ЗБЕРІГАННЯ.

- Ця інструкція є невід'ємною частиною м'ясної фаршу, і її слід зберігати в безпечному місці. Функції, інформація та малюнки, опубліковані в цьому буклеті, є виключною власністю компанії-виробника.
- Жодна частина цієї публікації не може бути відтворена або передана в будь-якій формі.

**УВАГА!** Не використовуйте прилад постійно протягом надто довгого часу, щоб уникнути перегрівання двигуна. Тривалість безперервної роботи не повинна перевищувати 45 хвилин. Дайте приладу охолонути протягом 15 хвилин. Працюйте з приладом лише після того, як він охолоне.

**ВАЖЛИВО:** Перш ніж підключати свої пристрої до електромережі, переконайтеся, що електричні характеристики машини, надруковані на таблиці з технічними даними пристрою, відповідають характеристикам місцевої електромережі.

- Для першого використання зніміть голівку м'ясорубки і ретельно вимийте всі деталі.
- Перед шліфуванням затягніть гвинт великого пальця за годинникову стрілкою до фіксації. Не використовуйте інструмент і не затягуйте його занадто сильно.
- Приготуйте м'ясо для шліфування, видаливши всю шкіру та кістки. Потім поріжте м'ясо на шматки відповідного розміру для подрібнення.
- Подавайте м'ясо в подрібнюючу камеру за допомогою спеціального м'ясного штовхача, що входить до комплекту поставки. Ніколи не використовуйте пальці, руки або будь-які інші предмети.
- Після використання від'єднайте пристрій від джерела живлення. Розберіть голівку, ретельно вимийте та висушіть усі деталі.
- Якщо пристрій перевантажений, він вимкнеться, щоб уникнути внутрішніх пошкоджень. Вимкніть подрібнювач, дайте йому охолонути протягом декількох хвилин, натисніть кнопку скидання та вимкніть м'ясорубку, щоб продовжити.

## Очищення та технічне обслуговування

- **УВАГА!** Завжди відключайте прилад від джерела живлення та охолоджуйте його перед зберіганням, очищенням та обслуговуванням.
- Не використовуйте струмінь води або пароочисувач для очищення та не проштовхуйте прилад під воду, оскільки деталі можуть призвести до вологості та ураження електричним струмом.
- Якщо прилад не знаходиться в гарному стані чистоти, це може негативно вплинути на термін служби приладу та призвести до небезпечної ситуації.
- Залишки їжі слід регулярно чистити та видаляти з приладу. Якщо прилад не очищується належним чином, це скоротить його термін служби і може призвести до небезпечних умов під час використання.
- **НЕБЕЗПЕКА ТРАВМУВАННЯ!** Під час чистення слід бути обережними з гострими ріжучими лезами.

## Очищення

- Очистіть охолоджену зовнішню поверхню ганчіркою або губкою, злегка змоченою м'яким мильним розчином.
- З міркувань гігієни прилад слід чистити до та після використання.
- Уникайте контакту води з електричними компонентами.
- Ніколи не занурюйте прилад у воду або інші рідини.
- Ніколи не використовуйте агресивні засоби для чищення, абразивні губки або засоби для чищення, що містять хлор. Не використовуйте для чищення сталеві мочалки, металеве приладдя або будь-які гострі чи загострені предмети. Не використовуйте бензин або розчинники!
- Жодні деталі не можна мити в посудомийній машині.

Частини	Як чистити	Зауваження
Усі аксесуари, як-от тримачі штативів тощо.	<ul style="list-style-type: none"><li>• Замочіть у теплій мильній воді приблизно на 10–20 хвилин.</li><li>• Ретельно промийте під проточною водою.</li></ul>	Нарешті добре висушіть усі деталі.
Зовнішні скляні поверхні	<ul style="list-style-type: none"><li>• Протріть начисто м'якою тканиною з невеликою кількістю нейтрального миючого засобу. Переконайтеся, що всередині приладу не потрапила вода або волога.</li></ul>	
Внутрішні скляні поверхні	<ul style="list-style-type: none"><li>• Видаліть залишки їжі.</li><li>• Протріть м'якою тканиною з невеликою кількістю м'якого миючого засобу. Переконайтеся, що всередині приладу не потрапила вода або волога.</li></ul>	
Скляні дверцята		

## Технічне обслуговування

- Регулярно перевіряйте роботу приладу, щоб уникнути серйозних нещасних випадків.
- Якщо ви помітили, що прилад не працює належним чином або виникла проблема, припиніть його використання, вимкніть його та зверніться до постачальника.
- Усі роботи з технічного обслуговування, монтажу та ремонту мають виконуватися спеціалізованими та уповноваженими фахівцями або рекомендовани виробником.

## Транспортування та зберігання

- Перед зберіганням переконайтеся, що прилад від'єднано від джерела живлення та повністю охолоджено.
- Зберігайте прилад у прохолодному, чистому та сухому місці.
- Ніколи не ставте на прилад важкі предмети, оскільки це може пошкодити його.
- Не переміщуйте прилад під час його роботи. Під час переміщення від'єднайте прилад від джерела живлення та тримайте його вниз.
- Необхідно бути особливо обережним під час руху або транспортування машини через її вагу. З принаймні 2 особами або з використанням мобільної стійки. Повільно, обережно переміщуйте машину та ніколи не нахиляйте її більше ніж на 45°.

## Усунення несправностей

Якщо прилад не працює належним чином, зверніться до наведеної нижче таблиці для отримання рішення. Якщо ви все ще не можете вирішити проблему, зверніться до постачальника послуг/постачальника послуг.

Проблеми	Можлива причина	Можливе рішення
Прилад не вмикається.	<ul style="list-style-type: none"><li>- Вилка живлення не підключена належним чином до електричної розетки.</li><li>- Кнопка I / O не натиснута.</li></ul>	<ul style="list-style-type: none"><li>- Перевірте штепсельну вилку, щоб переконаватися, що вона підключена належним чином.</li><li>- Натисніть ЗЕЛЕНУ кнопку "I"</li></ul>
М'ясо, застрягло всередині лез	<ul style="list-style-type: none"><li>- М'ясо занадто товсте або занадто великим хрящем або кришталкою.</li></ul>	<ul style="list-style-type: none"><li>- ВИМКНІТЬ прилад, натиснувши ЧЕРВОНУ кнопку "O" та від'єднавши його від електромережі. Підніміть кришку, використовуйте сталеві щипці для очищення застряглого м'яса.</li></ul>

## Гарантія

Будь-які дефекти, що впливають на функціональність приладу, які стають очевидними протягом одного року після покупки, будуть відремонтовані за допомогою безкоштовного ремонту або заміни за умови, що прилад використовувався та підтримувався відповідно до інструкцій, а також не був зловживаний або не був використаний неналежним чином. Це не впливає на Ваші законні права. Якщо прилад вимагався за гарантією, вкажіть, де і коли він був придбаний, і додайте підтвердження покупки (наприклад, квитанцію). Відповідно до нашої політики постійної розробки продукції ми залишаємо за собою право змінювати технічні характеристики виробу, упаковки та документації без попереднього повідомлення.

## Утилізація та довкілля



При виведенні приладу з експлуатації його не можна утилізувати разом з іншими побутовими відходами. Замість цього ви несете відповідальність за утилізацію свого обладнання для відходів, передаючи його призначеному пункту збору. Недотримання цього правила може бути покаране відповідно до чинних правил утилізації відходів. Окреме збирання та переробка вашого обладнання для відходів під час утилізації допоможе зберегти природні ресурси та забезпечити їх переробку у спосіб, який захищає здоров'я людини та довкілля.

Для отримання додаткової інформації про те, де можна перекинути відходи для переробки, зверніться до місцевої компанії з збору відходів. Виробники та імпортери не несуть відповідальності за переробку, лікування та екологічну утилізацію, як безпосередньо, так і через загальнодоступну систему.



## Lugupeetud klient!

Täname, et ostsite selle HENDI seadme. Lugege käesolev kasutusjuhend tähelepanelikult läbi, pöörates erilist tähelepanu allpool toodud ohutusnõuetele, enne kui seadme esmakordset paigaldate ja kasutate.

## Ohutusjuhised

- Kasutage seadet ainult ettenähtud otstarbel, nagu käesolevas juhendis kirjeldatud.
- Tootja ei vastuta mis tahes kahjude eest, mis on põhjustatud ebaõigest kasutamisest või ebaõigest kasutusest.

**⚠ OHT! ELEKTRILÖÖGIOHT!** Ärge püüdke seadet ise parandada. Ärge katke seadme elektrilisi osi vette ega muudesse vedelikesse. Ärge kunagi hoidke seadet voolava vee all.

**• ÄRGE KUNAGI KASUTAGE KAHJUSTATUD SEADET!** Kontrollige elektriühendusi ja toitejuhet regulaarselt kahjustuste suhtes. Kui seade on kahjustatud, eemaldage see vooluvõrgust. Ohu ja vigastuste vältimiseks tohib parandustööd teha ainult tarnija või kvalifitseeritud isik.

**• HOIATUS!** Seadme paigutamisel suunake toitejuhe ohutult, et vältida juhuslikku sissetõmbamist, kahjustamist, kokkupuutes kuuma pinnaga või komistusohtu.

**• HOIATUS!** Kui pistik on seinakontaktis, on seade toiteallikaga ühendatud.

**• HOIATUS!** Enne vooluvõrgust lahutamist, puhastamist, hooldamist või ladustamist lülitage seade ALATI välja.

• Ühendage seade pistikupessa ainult seadme etiketil toodud pinge ja sagedusega.

• Ärge puudutage pistikut/elektrilisi ühendusi märgade või niiskete kätega.

• Hoidke seade ja elektripistikud veest ning teistest vedelikest eemal. Kui seade kukub vette, eemaldage kohe toiteühendus. Ärge kasutage seadet enne, kui kvalifitseeritud tehnik on seda kontrollinud. Nende juhiste eiramine võib põhjustada eluohtlikke riske.

• Ühendage toiteallikas kergesti ligipääsetavas pistikupessa, et saaksite seadme hädaolukorras kohe vooluvõrgust eemaldada.

• Veenduge, et juhe ei puutu kokku teravate või kuumade esemetega ja hoidke seda eemal lahtisest tulest. Ärge kunagi tõmmake toitejuhtmest, et see pistikupesast eemaldada, vaid tõmmake selle asemel alati pistikust.

• Ärge kunagi kandke seadet selle juhtmest.

• Ärge kunagi püüdke seadme korpusist ise avada.

• Ärge sisestage esemeid seadme korpusesse.

• Ärge jätke seadet kasutamise ajal järelevalveta.

• Seda seadet peaks kasutama ainult koolitatud personal restorani köögis, sööklates, baarides jne.

• Seda seadet ei tohi kasutada füüsilise, sensoorse või vaimse puudega inimesed ega isikud, kellel puuduvad vastavad kogemused ja teadmised.

• Lapsed ei tohi seda seadet mingil juhul kasutada.

• Hoidke seade ja selle elektriühendused lastele kättesaamatus kohas.

• Ärge kunagi kasutage muid tarvikuid ega lisaseadmeid peale nende, mis on seadmega kaasas või tootja poolt soovitatud. Vastasel juhul riskite kasutaja ohutusega ja võite seadet kahjustada. Kasutage ainult originaalvaruosi ja -tarvikuid.

• Ärge kasutage seadet välise taimeri või kaugjuhtimissüsteemi abil.

• Ärge asetage seadet kuumutusobjektile (bensiin, elektripliit, söepliit jne).

• Ärge katke töötavat seadet kinni.

• Ärge asetage seadme peale mingeid esemeid.

• Ärge kasutage seadet lahtise tule, plahvatusohtlike või kergesisüütavate materjalide läheduses. Kasutage seadet alati horisontaalsel, stabiilsel, puhtal, kuumakindlal ja kuival pinnal.

• Seade ei sobi paigaldamiseks kohta, kus võib olla veejuga.

• Jätke kasutamise ajal seadme ümber vähemalt 20 cm ruumi ventileerimiseks.

• **HOIATUS!** Hoidke kõik seadme ventilatsioonivad takistusteta.

## Ohutusalsed erijuhised

• **HOIATUS!** Olge löikekaste käsitsemisel väga ettevaatlik. Vajaduse korral kandke kaitsekindaid (ei kuulu komplekti).

• **HOIATUS! TERAD ON TERAVAD. HOIDKE KÄED EEMAL!**

• Ärge kasutage seadet ilma koormuseta, et vältida ülekuumenemist.

• **ETTEVAATLIK! Enne mootoriosade puudutamist lülitage masin ALATI välja ja lahutage toiteallikas.**

• **HOIATUS!** Ärge üritage turvalukust mööda minna. Seade on varustatud ohutuslukuga, mis takistab lõppkasutajat liikuvate osade puudutamist.

• **ETTEVAATLIK!** Soojuskatkestuse tahtmatust lähtestamisest tuleneva ohu vältimiseks ei tohi seda seadet tarnida välise lülitusseadme, näiteks taimeri kaudu ega ühendada vooluringiga, mida utiliit regulaarselt sisse ja välja lülitab.

• Kui toitejuhe on kahjustatud, peab selle ohu vältimiseks välja vahetama tootja, tema teenindusagent või sarnase kvalifikatsiooniga isikud.

• **HOIATUS!** Hoidke käed, pikad juuksed ja riided alati liikuvatest osadest eemal.

• Seda seadet ei tohi kasutada külmutatud toidu, luu-liha või kala jne lõikamiseks.

• **EI SOBI PIDEVAKS KASUTAMISEKS!** Ärge kasutage seadet pidevalt, et vältida mootori ülekuumenemist. Pidev tööaeg ei tohi ületada 10 minutit. Pärast jahutamist kasutage seadet uuesti.

## Kasutusotstarve

• See seade on mõeldud kasutamiseks kommertsrakendustes, näiteks restoranide, sööklate, haiglate ja äriettevõtete, näiteks pagariäride, lihukaupade jne köögis, kuid mitte toidu pidevaks masstootmiseks.

• Seade on ette nähtud liha jahvatamiseks. Mis tahes muu kasutamine võib seadet kahjustada või vigastusi tekitada.

• Seadme mis tahes muul otstarbel kasutamist loetakse seadme väärkasutuseks. Kasutaja vastutab ainuisikuliselt seadme ebaõige kasutamise eest.

## Maanduspaigaldus

See seade on klassifitseeritud **kaitseklassi I** ja tuleb ühendada kaitsemaandusega. Maandus vähendab elektrilöögi ohtu, tagades elektrivoolule lekkejuhtme.

See seade on varustatud toitejuhtmega, millel on maandusjuhe või elektriühendus ja maandusjuhe. Ühendused peavad olema õigesti paigaldatud ja maandatud.

## Vooluringi diagramm

(Joonis 1 lk 3)

- A. Ülevooluline kaitseseade
- B. Kontaktor
- C. OFF-nupp
- D. Nupp
- E. Indikaatorituli
- F. Motor
- G. Capacitor
- H. PCB

## Plahvatusdiagramm koos osa loendiga

(Joonis 2 lk 3)

Osa nr.	Osa nimi	Kogus
1	vorsti toru	1
2	Ühenduse kate	1
3	Surnud plaat	1
4	Ristnuga	1
5	Omanik	1
6	Spiraal propeller	1
7	Mincer pea	1
8	Lukustusiste	1
9	Lukustusmutter	1
10	Kruvi	1
11	Mincer pea	1
12	Pestle	1
13	Söödapann	1
14	Lövi	1
15	Väljundtelg	1
16	Õlitihend	1
17	Kandmine	1
18	Suur käik B	1
19	Elastne seib	1
20	Väike käik A	1
21	Kruvi	1
22	Ülekande karp	1
23	Kruvi	1
24	Esimootori kate	1
25	Keskne võll	1
26	Suur käik A	1
27	Väike käik B	1
28	Hülss	1
29	Tihendirõngas	1
30	Mootor	1
31	Kruvi	1

32	Kummipolster	1
33	Masina korpus	1
34	Capacitor	1
35	Kruvi	1
36	Alumine plaat	1
37	Kummijalad	1
38	Toitekaabel	1
39	Kaabli kinnitus	1
40	Sisselülitatud lüliti	1
41	Lähtesta	1
42	Kontaktor	1
43	Tugiplaat	1
44	PCB paneel	1

## Ettevalmistus enne kasutamist

- Eemaldage kogu kaitsepakend ja pakend.
- Kontrollige, kas seade on heas seisukorras ja koos kõigi tarvikutega. Ebatäieliku või kahjustatud tarne korral võtke kohe ühendust tarnijaga. Sel juhul ärge seadet kasutage.
- Enne kasutamist puhastage tarvikud ja seade (vt => Puhastamine ja hooldus).
- Veenduge, et seade on täiesti kuiv.
- Asetage seade horisontaalsele, stabiilsele ja kuumakindlale pinnale, mis on kaitstud veepritsmete eest.
- Hoidke pakend alles, kui kavatsete seadet tulevikus hoius-tada.
- Hoidke kasutusjuhend alles, et saaksite seda edaspidi vaadata.

**MÄRKUS!** Tootmisjäakide tõttu võib seade esimesel paaril kasutamisel eralduda kerget lõhna. See on normaalne ega viita defektile ega ohule. Veenduge, et seade on hästi ventileeritud.

## Kasutusjuhised

- Soovitame teil hoolikalt läbi lugeda selles pakis sisalduvad juhised.
- Kui soovite lihamasinat kõige paremini ära kasutada ja kasutada kõiki selle võimalusi, peate olema selle jõudluse ja funktsioonidega põhjalikult tutvunud.
- Liha hakkliha võib kasutada ainult värsket liha hakkliha valmistamiseks.
- Hooldus nõuab vaid mõningaid lihtsaid toiminguid, mida operaator võib teha.
- Pika eluea tagamiseks ja tegevuskulude minimeerimiseks peate hoolikalt järgima selles brošüüris toodud reegleid.
- Tootja on välja töötanud lihahakkliha, et tagada ohutud töötajimused:
  - Tootja paigaldatud ohutusfunktsioonide välistamine või eemaldamine kahjustab tõsiselt garanteeritud ohutustingimusi.
  - Nende tingimuste tagamiseks peate täielikult järgima ka lihamasina paigaldamise ja toiteallika juhiseid.
  - Lihahakklihamasin tuleb paigaldada keskkonda, kus ei ole söövitavaid aineid.
  - Paigalduskohta ei tohi plahvatada.
  - Tootjaettevõtte ei vastuta rikete, õnnetuste ega vigade eest.

EE



mille on põhjustanud selles brošüüris sisalduvate juhiste eiramine (või rakendamine). Samuti ei vastata see eelnevalt mittelubatud lisaseadmete muudatuste, variatsioonide või paigaldamise eest.

- Kasutage ainult originaalset SPARE PARTS-i.
- See kasutusjuhend on lihmasina lahutamatu osa ja seda tuleb hoida turvalises kohas. Selles brošüüris avaldatud funktsioonid, teave ja joonised on tootja ettevõtte ainuomand.
- Ühtegi selle väljaande osa ei tohi reprodutseerida ega edastada mis tahes kujul.

**TÄHELEPANU!** Ärge kasutage seadet liiga kaua, et vältida mootori ülekuumenemist. Pidev tööaeg ei tohi ületada 45 minutit. Laske seadmel 15 minutit jahtuda. Kasutage seadet uuesti ainult pärast jahutamist.

**TÄHTIS:** Enne seadmete vooluvõrku ühendamist veenduge, et seadme nimiplaadile trükitud seadme elektrispetsifikatsioonid vastavad teie kohaliku toite nõuetele.

- Esmakordseks kasutamiseks eemaldage hakkliha pea ja peske kõik osad põhjalikult puhtaks.
- Enne lihvimist keerake pöidlakruvi päripäeva kinni, kuni see on kindlalt kinni. Ärge kasutage tööriista ega pingutage seda üle.
- Valmistage liha jahvatamiseks ette, eemaldades kõik nahad ja luud. Seejärel lõigake liha lihvimiseks sobiva suurusega tükkideks.
- Viige liha lihvimiskambrisse spetsiaalse lihatõukuriga, mis oli teie masinaga kaasas. Ärge kunagi kasutage sõrmi, käsi ega muid esemeid.
- Pärast kasutamist ühendage seade vooluvõrgust lahti. Võtke pea lahti, peske ja kuivatage kõik osad põhjalikult.
- Kui seade on ülekoormatud, lülitub see sisemiste kahjustuste vältimiseks välja. Lülitage veski välja, laske mitu minutit jahtuda, vajutage lähtestamisnuppu ja lülitage jätkamiseks puhver sisse.

## Puhastamine ja hooldus

- **TÄHELEPANU!** Enne hoiulepanekut, puhastamist ja hooldust eemaldage seade alati vooluvõrgust ning jahutage.
- Ärge kasutage puhastamiseks veejuga ega aurupuhastit ega suruge seadet vee alla, kuna selle osad võivad märjaks saada ja tekitada elektrilöögi.
- Kui seadet ei hoita heas korras, võib see negatiivselt mõjutada seadme kasutusiga 0 ja tekitada ohtliku olukorra.
- Toidujäägid tuleks regulaarselt puhastada ja seadme eemaldada. Kui seadet korralikult ei puhastata, lühendab see selle eluiga ja võib kasutamise ajal tekitada ohtliku olukorra.
- **VIGASTUSE OHT!** Puhastamise ajal tuleb teravate lõiketerade käsitsemisel olla ettevaatlik.

### Puhastamine

- Puhastage jahtunud välispinda õrnatoimelise seebilahuses kergelt niisutatud lapiga või käsnaaga.
- Hügieeni eesmärgil tuleb seadet enne ja pärast kasutamist puhastada.
- Vältige vee sattumist elektrilistele osadele.
- Ärge kunagi kastke seadet vette ega muudesse vedelikesse.
- Ärge kunagi kasutage tugevatoimelisi puhastusvahendeid, abrasiivseid švamme ega kloori sisaldavaid puhastusvahendeid. Ärge kasutage puhastamiseks terasvilla, metallsemeid ega teravaid või terava otsaga esemeid. Ärge kasutage bensiini ega lahusteid!

- Ükski osa ei ole nõudepesumasinakindel.

Osad	Kuidas puhastada	Märkus
Kõik tarvikud, nagu hoidikud jne.	<ul style="list-style-type: none"> <li>• Leotage sooja seebi-vees umbes 10 kuni 20 minutit.</li> <li>• Loputage põhjalikult voolava vee all.</li> </ul>	Kuivatage lõpuks kõik osad korralikult.
Välised klaaspinnad	<ul style="list-style-type: none"> <li>• Pühkige pehme lapi ja vähese neutraalse pesuainega puhtaks. Veenduge, et seadme sisse ei satu vett ega niiskust.</li> </ul>	
Sisemised klaaspinnad	<ul style="list-style-type: none"> <li>• Eemaldage toidujäägid.</li> <li>• Pühkige pehme lapi ja vähese õrnatoimelise pesuainega puhtaks. Veenduge, et seadme sisse ei satu vett ega niiskust.</li> </ul>	
Klaasi uks		

### Hooldus

- Tõsiste õnnetuste vältimiseks kontrollige regulaarselt seadme tööd.
- Kui märkate, et seade ei tööta korralikult või esineb probleem, lõpetage seadme kasutamine, lülitage see välja ja võtke ühendust tarnijaga.
- Kõik hooldus-, paigaldus- ja parandustööd peab teostama selleks volitatud või tootja soovitatud tehnik.

### Transport ja hoiustamine

- Enne hoiule panemist veenduge, et seade oleks vooluvõrgust eemaldatud ja täielikult maha jahtunud.
- Hoidke seadet jahedas, puhtas ja kuivas kohas.
- Ärge kunagi asetage seadmele raskeid esemeid, sest see võib seadet kahjustada.
- Ärge liigutage töötavat seadet. Liikumisel eemaldage seade vooluvõrgust ja hoidke seda all.
- Masina liigutamisel või transportimisel selle suure kaalu tõttu tuleb olla eriti ettevaatlik. Vähemalt 2 inimesega või osutukorviga. Liigutage masinat aeglaselt, ettevaatlikult ja ärge kunagi kallutage üle 45°.

### Tõrkeotsing

Kui seade ei tööta korralikult, kontrollige lahuse kohta allolevat tabelit. Kui te ei suuda probleemi ikkagi lahendada, võtke ühendust tarnija/teenusepakkujaga.

Probleemid	Võimalik põhjus	Võimalik lahendus
Seade ei lülitu sisse.	- Toitepistik ei ole korralikult pistiku-pesaga ühendatud. - I/O-nuppu ei vajutata.	- Kontrollige pistikut veendumaks, et see on korralikult ühendatud. - Vajutage alla ROHELLI-NUPPU „I“
Liha, mis on labade sees kinni jäänud	- Liha on liiga paks või liiga palju kõhre või kõhre.	- Lülitage seade VÄLJA, vajutades nuppu PUNANE Oja eemaldage see vooluvõrgust. Tõstke kate üles, kasutage kimmitud liha puhastamiseks terastooni.



## Garantii

Kõik defektid, mis mõjutavad seadme funktsionaalsust ja mis ilmnevad ühe aasta jooksul pärast ostu sooritamist, parandatakse tasuta remondi või asendamisega, kui seadet on kasutatud ja hooldatud vastavalt juhistele ning seda ei ole mingil viisil kuritarvitatud või väärkasutatud. See ei mõjuta teie seadusest tulenevaid õigusi. Kui seadet nõutakse garantii alusel, siis märkige, kus see osteti, ja lisage ostutõend (nt kviiitung).

Kooskõlas meie toote pideva arendamise poliitikaga jätame endale õiguse muuta toote, pakendi ja dokumentatsiooni tehnilisi andmeid ette teatamata.

## Kõrvaldamine ja keskkond



Seadme väljalülitamisel ei tohi seda kõrvaldada koos muude olmejäätmetega. Selle asemel on teie kohustus visata jäätmed kogumispunkti. Selle reegli mittejärgimine võib olla kooskõlas jäätmete kõrvaldamist käsitlevate kohalduvate eeskirjadega sanaliseeritud. Teie seadmete jäätmete eraldi kogumine ja ringlussevõtt kõrvaldamise ajal aitab säilitada loodusressursse ja tagab selle ringlussevõtu viisil, mis kaitseb inimeste tervist ja keskkonda.

Lisateabe saamiseks selle kohta, kuhu võite oma jäätmed ringlussevõtuks viia, võtke ühendust kohaliku jäätmekogumisettevõttega. Tootjad ja importijad ei võta vastutust ringlussevõtu, töötlemise ja ökoloogilise hävitamise eest, kas otse või avaliku süsteemi kaudu.

## LATVISKI

Cienjāmais klient,

Pateicamies, ka iegādājāties šo HENDI ierīci. Pirms ierīces pirmās uzstādīšanas un lietošanas reizes uzmanīgi izlasiet šo lietojāja rokasgrāmatu, īpašu uzmanību pievēršot drošības noteikumiem, kas izklāstīti tālāk.

## Drošības norādījumi

- Izmantojiet ierīci tikai paredzētajam mērķim, kā aprakstīts šajā rokasgrāmatā.
- Ražotājs neatbild par bojājumiem, kas radušies nepareizas ekspluatācijas un nepareizas lietošanas rezultātā.
- NEKĀDĀ GADĪJUMĀ NEIZMANTOJIET BOJĀTU IERĪCI!** Nemēģiniet remontēt ierīci patstāvīgi. Neiegremdējiet ierīces elektriskās daļas ūdenī vai citos šķidrums. Nekad neturiet ierīci tekošā ūdenī.
- NEIZMANTOJIET BOJĀTU IERĪCI!** Regulāri pārbaudiet, vai elektriskie savienojumi un vads nav bojāti. Ja ierīce ir bojāta, atvienojiet to no elektrotīkla. Lai izvairītos no briesmām vai ievainojumiem, visus remontdarbus drīkst veikt tikai piegādātājs vai kvalificēts speciālists.
- BRĪDINĀJUMS!** Novietojiet ierīci, droši izvietojiet barošanas vadu, ja nepieciešams, lai izvairītos no nejaušanas, vilkšanas, sabojāšanas, saskares ar sildivrsmu vai pakļūšanas riska.
- BRĪDINĀJUMS!** Kamēr spraudnis ir kontaktlīdzdā, ierīce ir pievienota strāvas padevei.
- BRĪDINĀJUMS!** VIENMĒR izslēdziet ierīci, pirms atvienojat to no elektrotīkla, tīrīšanas, apkopes vai uzglabāšanas.
- Pieslēdziet ierīci elektrības kontaktlīdzdai tikai ar spriegumu un frekvenci, kas norādīta uz ierīces etiķetes.
- Nepieskarieties kontaktdakšas/elektriskajiem savienojumiem ar slapjām vai mitrām rokām.

- Turiet ierīci un elektrisko aizgriezni/savienojumus atstātus no ūdens un citiem šķidrumiem. Ja ierīce iekrīt ūdenī, nekavējoties atvienojiet strāvas padevi. Nelietojiet ierīci, kamēr to nav pārbaudījis kvalificēts speciālists. Šo norādījumu neievērošana var radīt dzīvībai bīstamus riskus.
- Pievienojiet strāvas avotu viegli pieejamai kontaktlīdzdai, lai ārkārtas gadījumā varētu nekavējoties atvienot ierīci.
- Pārliecinieties, ka vads nesaskaras ar asiem vai karstiem priekšmetiem, un neļaujiet tiem aizdegies. Nekad nevelciet strāvas vadu, lai atvienotu to no kontaktlīdzdas. Tā vietā vienmēr velciet kontaktdakšu.
- Nekādā gadījumā neturiet ierīci aiz vada.
- Nekādā gadījumā nemēģiniet atvērt ierīces korpusu.
- Neievietojiet ierīci priekšmetus.
- Nekad neatstājiet ierīci bez uzraudzības lietošanas laikā.
- Šo ierīci drīkst izmantot tikai apmācīti darbinieki restorāna virtuvē, ēdnīcās vai bāros utt.
- Šo ierīci nedrīkst izmantot personas ar ierobežotām fiziskām, sensorām vai garīgām spējām, kā arī personas ar nepietiekamu pieredzi un zināšanām.
- Šo ierīci nekādā gadījumā nedrīkst lietot bērni.
- Glabājiet ierīci un tās elektriskos savienojumus bērniem nepieejamā vietā.
- Nekad neizmantojiet ierīces komplektācijā iekļautos vai ražotāja ieteiktos piederumus vai ierīces. Pretējā gadījumā pastāv drošības risks lietotājam un ierīces bojājumi. Izmantojiet tikai oriģinālās daļas un piederumus.
- Neizmantojiet šo ierīci ar ārēju laika slēdzi vai tālvadības sistēmu.
- Neovietojiet ierīci uz sildāmā priekšmeta (benzīna, elektriskā, ogles plīts utt.).
- Neosedziet ierīci, ja tā darbojas.
- Neovietojiet nekādus priekšmetus uz ierīces virsmas.
- Neļaujiet ierīci atklātas liesmas, sprādzienbīstamu vai viegli uzliesmojošu materiālu tuvumā. Vienmēr darbiniet ierīci uz horizontālas, stabilas, tīras, karstumizturīgas un sausas virsmas.
- Ierīce nav piemērota uzstādīšanai vietā, kur varētu izmantot ūdens strūklu.
- Atstājiet vismaz 20 cm lielu vietu ap ierīci, lai nodrošinātu ventilāciju lietošanas laikā.
- BRĪDINĀJUMS!** Nenobloķējiet ierīces ventilācijas atveres.

## Īpašas drošības instrukcijas

- BRĪDINĀJUMS!** Esiet ļoti piesardzīgi, rīkojoties ar griešanas diskiem. Ja nepieciešams, lietojiet aizsargcimdus (nav komplektā).
- BRĪDINĀJUMS! ASMEŅI IR ASI. NENOVIETOT ROKAS!**
- Nelietojiet ierīci bez veļas, lai novērstu pārkaršanu.
- PIESARDZĪBA! VIENMĒR** izslēdziet mašīnu un atvienojiet to no elektrotīkla pirms pieskaraties kādai no motora daļām.
- BRĪDINĀJUMS!** Nemēģiniet apiet drošības bloķētāju. Ierīce ir aprīkota ar drošības bloķētāju, kas neļauj gala lietotājam pieskarties kustīgajām daļām.
- PIESARDZĪBA!** Lai izvairītos no apdraudējuma, ko var radīt termiskā izslēdzēja nejauša atiestatīšana, šo ierīci nedrīkst barot caur ārējo komutācijas ierīci, piemēram, taimerī, vai pievienot sistēmai, kas tiek regulāri ieslēgta un izslēgta ar utilitprogrammu.
- Ja strāvas padeves vads ir bojāts, lai izvairītos no nelaimes gadījumiem, to jānomaina ražotājam, tā servisa pārstāvim vai



kvalificētam speciālistam.

- **BRĪDINĀJUMS! VIENMĒR turiet rokas, garus matus un apģērbu atstatu no kustīgajām daļām.**
- Šo ierīci nedrīkst izmantot, lai grieztu saldētus produktus, gaļu vai zivis, utt.
- **NAV PIEMĒROTA NEPĀRTRAUKTAI LIETOŠANAI!** Nedarbiniet ierīci nepārtraukti, lai nepārkarsētu motoru. Nepārtrauktās darbības laiks nedrīkst pārsniegt 10 minūtes. Darbiniet ierīci vēlreiz pēc tam, kad tā ir atdzisusi.

## Paredzētā lietošana

- Šī ierīce ir paredzēta izmantošanai komerciālos nolūkos, piemēram, restorānu, ēdnīcu, slimnīcu virtuvēs, kā arī tādās komercsaimnieciskos uzņēmumos kā maizes ceptuves, maiznīcas utt., bet ne nepārtraukti pārtikas lielapjoma gatavošanai.
- Ierīce paredzēta gaļas malšanai. Izmantojot ierīci citos veidos, tā var tikt sabojāta vai gūt miesas bojājumus.
- Ierīces lietošana jebkādiem citiem nolūkiem uzskatāma par ierīces ļaunprātīgu izmantošanu. Lietotājs ir atbildīgs tikai par ierīces neatbilstošu izmantošanu.

## Zemējuma uzstādīšana

Šī ierīce ir klasificēta kā **I aizsardzības klase** un tai jābūt savienotai ar aizsargzemējumu. Zemējums samazina strāvas trieciena risku, nodrošinot strāvas novadīšanas vadu.

Šī ierīce ir aprīkota ar strāvas vadu ar zemējuma spraudni vai elektriskajiem savienojumiem ar zemējuma vadu. Savienojumiem jābūt pareizi uzstādītiem un iezemētiem.

## Circuit diagram

((1. att. 3. lappusē)

- A. Maksimālā strāvaizsardzības ierīce
- B. Kontaktslēdzējs
- C. IZ SLĒGŠANAS poga
- D. Ieslēgšanas taustiņš
- E. Indikators
- F. Motors
- G. Kapacitators
- H. PCB

## Izvērstā diagramma ar detaļu sarakstu

(3. lappuse 2. att.)

Daļas Nr.	Daļas nosaukums	Daudzums
1	Cīsiņa stobriņš	1
2	Savienojuma vāks	1
3	Aptumšošanas plate	1
4	Krustveida nazis	1
5	Turētājs	1
6	Spirālveida propelleris	1
7	Minera galva	1
8	Fiksācijas sēdekļis	1
9	Fiksācijas uzgrieznis	1
10	Skrūve	1

11	Minera galva	1
12	Pestle	1
13	Padeves paplāte	1
14	Virzuļa funkcija	1
15	Izvadē ass	1
16	Eļļas blīvējums	1
17	Gultņi	1
18	Liels pārnesums B	1
19	Elastīgā paplāksne	1
20	Mazs pārnesums A	1
21	Skrūve	1
22	Reduktora kārba	1
23	Skrūve	1
24	Motora priekšpusē vāks	1
25	Centrālā vārpsta	1
26	Liels pārnesums A	1
27	Mazais pārnesums B	1
28	Apvalks	1
29	Blīvgredzens	1
30	Motors	1
31	Skrūve	1
32	Gumijas spilventiņš	1
33	Mašīnas korpuss	1
34	Kondensators	1
35	Skrūve	1
36	Apakšējā plāksne	1
37	Gumijas kājiņas	1
38	Strāvas padeves vads	1
39	Kabeļa savilcējs	1
40	Izslēgšanas slēdzis	1
41	Atiestatīt	1
42	Kontakts	1
43	Atbalsta plāksne	1
44	PCB panelis	1

## Sagatavošana pirms lietošanas

- Noņemiet visu aizsargiepakojumu un iesaiņojumu.
- Pārbaudiet, vai ierīce ir labā stāvoklī un ar visiem piederumiem. Ja piegāde ir nepilnīga vai bojāta, lūdzu, nekavējoties sazinieties ar piegādātāju. Šādā gadījumā nelietojiet ierīci.
- Pirms lietošanas notīriet papildpiederumus un ierīci [skatiet ==> Tīrīšana un apkope].
- Pārliedziniet, ka ierīce ir pilnīgi sausa.
- Novietojiet ierīci uz horizontālas, stabilas un karstumizturīgas virsmas.



gas virsmas, kas ir droša pret ūdens šļakatām.

- Ja plānojat ierīci turpmāk glabāt, saglabājiet iesaiņojuma materiālus.
- Saglabājiet lietotāja rokasgrāmatu turpmākām uzziņām.

**NEMIET VĒRĀ!** Ražošanas pārpalikumu dēļ ierīce pirmajās lietošanas reizēs var radīt vieglu smaku. Tas ir normāli un nenorāda uz defektiem vai bīstamību. Pārbaudiet, vai ierīce ir labi ventilēta.

## Lietošanas norādījumi

- Mēs iesakām rūpīgi izlasīt šajā iepakojumā sniegtos norādījumus.
- Ja vēlaties pēc iespējas labāk izmantot gaļas malšanas iekārtu un izmantot visas tās iespējas, jums rūpīgi jāpārzina tās veiktspēja un darbības funkcijas.
- Gaļas malšanas iekārtu drīkst izmantot tikai svaigas gaļas malšanai.
- Apkope prasa tikai dažas vienkāršas darbības, ko var veikt operators.
- Lai nodrošinātu ilgu kalpošanas laiku un samazinātu ekspluatācijas izmaksas, jums rūpīgi jāievēro šajā brošūrā sniegtie noteikumi.
- Ražotājs ir izstrādājis gaļas malšanas iekārtu, lai nodrošinātu drošu darbību:  
Ražotāja uzstādīto drošības funkciju izslēgšana vai noņemšana būtiski ietekmēs garantēto drošības apstākļus.
- Lai nodrošinātu, ka šie apstākļi ir atbilstoši, ievērojiet arī gaļasmašīnas uzstādīšanas un barošanas norādījumus.
- Gaļas maļamā mašīna jāuzstāda darba vidē bez kodīgām vielām.
- Uzstādīšanas vieta nedrīkst būt pakļauta eksplozijai.
- Ražotāja uzņēmums nav atbildīgs par bojājumiem, negadījumiem vai kļūmēm, kas radušās, neievērojot šajā brošūrā sniegtos norādījumus (vai tos piemērojot). Tāpat tas nav atbildīgs par jebkādam modifikācijām, variantiem vai tādu piederumu uzstādīšanu, kas nav iepriekš autorizēti.
- Lietojiet tikai oriģinālās SADURTIES DETALĀS.
- Šī instrukciju bukleta ir neatņemama gaļas malšanas ierīces sastāvdaļa un tā jāuzglabā drošā vietā. Šajā bukletā publicētās funkcijas, informācija un zīmējumi ir ražotāja uzņēmuma ekskluzīvs īpašums.
- Nevienu šīs publikācijas daļu nedrīkst reproducēt vai pārsūtīt nekādā veidā.

**UZMANĪBU!** Nestrādājiet ar ierīci pārāk ilgi, lai izvairītos no motora pārkaršanas. Nepārtrauktās darbības laiks nedrīkst pārsniegt 45 minūtes. Ļaujiet ierīcei atdzist 15 minūtes. Darbiniet ierīci tikai pēc tam, kad tā ir atdzisusi.

**SVARĪGI!** Pirms ierīces pieslēgšanas strāvas avotam pārliecinieties, ka mašīnas elektriskās specifikācijas, kas uzdrukātas uz ierīces tehnisko datu plāksnītes, atbilst jūsu vietējiem parametriem.

- Pirmo reizi lietojot, noņemiet gaļasmašīnas galvīnu un rūpīgi nomazgājiet visas daļas.
- Pirms slīpēšanas pievelciet skrūvi ar īkšķi pulksteņrādītāju kustības virzienā, līdz tā nostiprināta. Nelietojiet rīku un pārāk stingri nepievelciet to.
- Sagatavojiet gaļu slīpēšanai, noņemot visu ādu un kaulus. Pēc tam sagrieziet gaļu atbilstoša izmēra gabalos, lai samaltu.
- Ievietojiet gaļu dzirnaviņu kamerā, izmantojot īpašu gaļas stūmēju, kas bija iekļauts mašīnas komplektācijā. Nekad neizmantojiet pirkstus, rokas vai citus priekšmetus.

- Pēc lietošanas atvienojiet iekārtu no elektrotīkla. Izjauciet galvu, rūpīgi nomazgājiet un nosusiniet visas daļas.
- Ja iekārta ir pārslodgata, tā izslēgsies, lai novērstu iekšējus bojājumus. Izslēdziet dzirnaviņas, ļaujiet uz dažām minūtēm dzesēt, nospiediet atiestatīšanas pogu un ieslēdziet gaļas dzirnaviņas, lai turpinātu.

## Tīrīšana un apkope

- **UZMANĪBU!** Pirms uzglabāšanas, tīrīšanas un apkopes vienmēr atvienojiet ierīci no elektrotīkla un atdzesējiet.
- Tīrīšanai neizmantojiet ūdens strūklu vai tvaika tīrītāju un nespiediet ierīci zem ūdens, jo daļas var kļūt slapjas un var rasties elektriskās strāvas trieciens.
- Ja ierīce netiek uzturēta labā tīrības līmenī, tas var nelabvēlīgi ietekmēt ierīces darbību un izraisīt bīstamu situāciju.
- Ēdiena atliekas regulāri jānotīra un jāizņem no ierīces. Ja ierīce netiek pienācīgi iztīrīta, tā saīsina tās kalpošanas laiku un lietošanas laikā var izraisīt bīstamu stāvokli.
- **TRAUMU RISKS!** Ievērojiet piesardzību, tīrīšanas laikā darbojoties ar asajiem asmeņiem.

## Tīrīšana

- Notīriet dzesēto ārējo virsmu ar drānu vai sūkli, kas nedaudz samitrināts ar maigu ziepju šķīdumu.
- Higijēnas apsvērumu dēļ ierīce jātīra pirms un pēc lietošanas.
- Izvairieties no ūdens saskares ar elektriskajām sastāvdaļām.
- Nekādā gadījumā neiegremdējiet ierīci ūdenī vai citos šķīdumos.
- Nedrīkst izmantot agresīvus tīrīšanas līdzekļus, abrazīvus sūkļus vai tīrīšanas līdzekļus, kas satur fluoru. Tīrīšanai neizmantojiet tērauda vilnu, metāla piederumus vai asus vai asus priekšmetus. Neizmantojiet benzīnu vai šķīdinātājus!
- Neviena detaļa nav mazgājama trauku mazgājamajā mašīnā.

Detalās	Kā tīrīt	Piezīme
Visi piederumi, piemēram, statīvu turētāji utt.	<ul style="list-style-type: none"><li>• Iemērciet siltā ziepjūdenī apmēram 10 līdz 20 minūtes.</li><li>• Rūpīgi noskalojiet zem tekoša ūdens.</li></ul>	Beigās visas daļas kārtīgi nosusiniet.
Ārējās stikla virsmas	<ul style="list-style-type: none"><li>• Noslaukiet tīru ar mikstu drānu un nedaudz neitrālu mazgāšanas līdzekli. Pārliecinieties, ka ierīce neiekleļst ūdens vai mitrums.</li></ul>	
Iekšēlpu stikla virsmas	<ul style="list-style-type: none"><li>• Notīriet ēdiena atliekas.</li><li>• Noslaukiet tīru ar mikstu drānu un nedaudz maigu mazgāšanas līdzekli. Pārliecinieties, ka ierīce neiekleļst ūdens vai mitrums.</li></ul>	
Stikla durvis		

## Apkope

- Regulāri pārbaudiet ierīces darbību, lai novērstu nopietnus negadījumus.
- Ja pamanāt, ka ierīce nedarbojas pareizi vai ir radusies problēma, pārtrauciet tās lietošanu, izslēdziet to un sazinieties ar piegādātāju.
- Visus apkopes, uzstādīšanas un labošanas darbus drīkst veikt tikai speciālisti un pilnvaroti speciālisti, vai tos iesaka ražotājs.



## Transportēšana un glabāšana

- Pirms uzglabāšanas vienmēr pārliecinieties, ka ierīce ir atvienota no elektrotīkla un pilnībā atdzisusi.
- Glabājiet ierīci vēsā, tīrā un sausā vietā.
- Nenovietojiet uz ierīces smagus priekšmetus, jo tas var to sabojāt.
- Nepārvietojiet ierīci, kamēr tā darbojas. Pārvietojot ierīci, atvienojiet to no elektrotīkla un turiet apakšā.
- Pārvietojot vai transportējot mašīnu, jāievēro īpaša piesardzība, jo tā ir smaga. Ar vismaz 2 personām vai izmantojot iepirkumu grāzi. Pārvietojiet mašīnu lēnām, uzmanīgi un nekādā gadījumā ne slīpāk par 45°.

## Traucējummeklēšana

Ja ierīce nedarbojas pareizi, lūdzu, skatiet risinājumu tabulā tālāk. Ja problēmu joprojām neizdodas atrisināt, sazinieties ar pakalpojuma sniedzēju.

Problēmas	Iespējamais iemesls	Iespējamais risinājums
Ierīce neieslēdzas.	- Kontaktakša nav pareizi pievienota kontaktligzdai. - Nav nospiesta poga I/O.	- Pārbaudiet kontaktspraudni, lai pārliecinātos, ka tas ir pareizi pievienots - Nospiediet pogu ZAĻŠ "I"
Gaļa iesprūduši asmeņu iekšpusē	- Gaļa ir pārāk bieza vai ar pārāk lielu skrimšļu vai skrimšļu daudzumu.	- IZSLĒDZIET ierīci, nospiežot SARKANO pogu "O" un atvienojiet to no strāvas. Paceliet pārsegu, izmantojiet tērauda knaibles, lai atbrīvotos no iesprūdušās gaļas.

LT

## Garantija

Defektus, kas ietekmē ierīces funkcionalitāti un parādās gada laikā pēc tās iegādes, var novērst, tos salabojot vai nomainot bez maksas, ja ierīce tiek izmantota un uzturēta atbilstoši instrukcijām un nav izmantota nepareizi vai nepareizi. Jūsu likumīgās tiesības netiek ietekmētas. Ja ierīces garantija tiek pieprasīta, norādiet, kur un kad ierīce tika iegādāta, un iekļaujiet pirkuma apliecinājumu (piem., kvīti).

Saskaņā ar mūsu pastāvīgas produktu izstrādes politiku mēs paturam tiesības bez brīdinājuma mainīt produktu, iepakojumu un dokumentācijas specifikācijas.

## Likvidēšana un vide



Bojājot ierīci, to nedrīkst izmest kopā ar citiem sadzīves atkritumiem. Tā vietā jūs esat atbildīgs par atbrīvošanos no atkritumiem, nododot tos atkritumu savākšanas punktā. Šī noteikuma neievērošana var tikt sodīta saskaņā ar spēkā esošajiem noteikumiem par atkritumu likvidēšanu. Jūsu atkritumu aprīkojuma atsevišķa savākšana un pārstrāde iznīcināšanas laikā palīdzēs saglabāt dabas resursus un nodrošinās to pārstrādi tādā veidā, kas aizsargā cilvēku veselību un vidi.

Lai iegūtu plašāku informāciju par to, kur jūs varat atnest atkritumus pārstrādei, lūdzu, sazinieties ar savu vietējo atkritumu savākšanas uzņēmumu. Ražotājs un importētājs neuzņemas atbildību par pārstrādi, apstrādi un ekoloģisku likvidēšanu ne tieši, ne izmantojot publisku sistēmu.

## Gerb. kliente,

**Dēkojame, kad įsigijote šį „HENDI” prietaisą. Prieš montuodami ir naudodami šį prietaisą pirmą kartą, atidžiai perskaitykite šį naudotojo vadovą, ypač atkreipdami dėmesį j toliau pateiktas saugos taisykles.**

## Saugos instrukcijos

- Prietaisą naudokite tik pagal numatytą paskirtį, kaip aprašyta šiame vadove.
- Gamintojas neatsako už jokią žalą, atsiradusią dėl netinkamo naudojimo ir netinkamo naudojimo.
-  **PAVOJUS! ELEKTROS SMŪGIO PAVOJUS!** Nebandykite patys taisyti prietaisą. Nemerkite prietaiso elektrinių dalių į vandenį ar kitus skysčius. Niekada nelaikykite prietaiso po tekančiu vandeniu.
- **NIEKADA NENAUDOKITE PAŽEISTO PRIETAISO!** Reguliariai tikrinkite elektros jungtis ir laidą, ar nėra pažeidimų. Jeigu prietaisas pažeistas, atjunkite jį nuo maitinimo šaltinio. Visus remonto darbus turi atlikti tik tiekėjas arba kvalifikuotas asmuo, kad būtų išvengta pavojaus ar sužalojimo.
- **ĮSPĖJIMAS!** Pastatydami prietaisą, jei reikia, saugiai veskite maitinimo laidą, kad netyčia nesurauktumėte, nenukentėtų, nesusilietų su kaitinimo paviršiumi arba nekiltų pavojus suklupti.
- **ĮSPĖJIMAS!** Kol kištukas yra lizde, prietaisas yra prijungtas prie maitinimo šaltinio.
- **ĮSPĖJIMAS!** VISADA išjunkite prietaisą prieš atjungdami nuo maitinimo šaltinio, valymo, priežiūros ar laikymo.
- Prietaisąjunkite tik prie elektros lizdo, kurio įtampa ir dažnis nurodyti prietaiso etiketėje.
- Nelieskite kištuko / elektros jungčių šlapiomis arba drėgnomis rankomis.
- Prietaisą ir elektros kištuką / jungtis laikykite atokiai nuo vandens ir kitų skysčių. Jeigu prietaisas patenka į vandenį, nedelsdami ištraukite maitinimo jungtis. Nenaudokite prietaiso, kol jo nepatikrino sertifikuotas technikas. Nesilaikant šių nurodymų kyla pavojus gyvybei.
- Prijunkite maitinimo šaltinį prie lengvai pasiekiamo elektros lizdo, kad avarijos atveju prietaisą būtų galima nedelsiant atjungti.
- Įsitinkite, kad laidas nesiliečia su aštriais ar karštais daiktais ir saugo jį nuo atviros ugnies. Niekada netraukite maitinimo laido, kad jį ištrauktumėte iš lizdo, visada traukite kištuką.
- Niekada nenešiokite prietaiso už jo laido.
- Niekada nebandykite patys atidaryti prietaiso korpuso.
- Nekiškite daiktų į prietaiso korpusą.
- Niekada nepalikite prietaiso be priežiūros naudojimo metu.
- Šis prietaisą turi naudoti apmokytas personalas restorano virtuvėje, valgykla arba baro personalas ir t. t.
- Šio prietaiso neturėtų naudoti asmenys, turintys fizinį, jautrumą ar protinių gebėjimų, arba asmenys, neturintys patirties ir žinių.
- Šio prietaiso jokių būdu negalima naudoti vaikams.
- Laikykite prietaisą ir jo elektros jungtis vaikams nepasiekiamose vietose.
- Niekada nenaudokite priedų ar kitų papildomų prietaisų, išskyrus tuos, kurie tiekiami su prietaisu arba kuriuos rekomenduoja gamintojas. To nepadarius, naudotojai gali kilti pavojus saugai ir prietaisas gali būti sugadintas. Naudokite



tik originalias dalis ir priedus.

- Nenaudokite šio prietaiso išoriniu laikmačiu arba nuotolinio valdymo sistema.
- Nedėkite prietaiso ant kaitinimo objekto (dujinės, elektrinės, anglies viryklės ir pan.).
- Neuždenkite veikiančio prietaiso.
- Ant prietaiso viršaus nedėkite jokių daiktų.
- Nenaudokite prietaiso šalia atviros liepsnos, sprogų ar degių medžiagų. Prietaisą visada naudokite ant horizontalaus, stabilaus, švaraus, karščiui atsparaus ir sauso paviršiaus.
- Prietaisas netinka montuoti toje vietoje, kurioje galima naudoti vandens srovę.
- Naudojimo metu palikite bent 20 cm plotą aplink prietaisą ventilacijai.
- **ISPĖJIMAS!** Visas prietaiso ventilacijos angas laikykite neužkimštas.

## Specialios saugos instrukcijos

- **ISPĖJIMAS!** Būkite ypač atsargūs, kai dirbate su pjovimo diskais. Jei reikia, mūvėkite apsaugines pirštines (nepateikiamos).
- **ISPĖJIMAS! PEILIAI YRA AŠTRŪS. LAIKYKITE RANKAS ATOKIAU!**
- Nenaudokite prietaiso be skalbinių, kad neperkaistumėte.
- **ATSARGIAI! VISADA** išjunkite mašiną ar atjunkite maitinimo šaltinį prieš liedsdami bet kokias variklio dalis.
- **ISPĖJIMAS!** Nebandykite pralenkti apsauginio blokavimo. Prietaisas turi apsauginį blokatorių, kad galutinis naudotojas nepaliestų judančių dalių.
- **ATSARGIAI!** Siekiant išvengti pavojaus dėl netyčinio šiluminio išjungiklio nustatymo iš naujo, šio prietaiso negalima tiekti per išorinį perjungimo prietaisą, pvz., laikmatį, arba prijungti prie grandinės, kurią reguliariai įjungia ir išjungia komunalinis paslaugų teikėjas.
- Jei pažeistas maitinimo laidas, jį turi pakeisti gamintojas, jo techninės priežiūros atstovas arba panašios kvalifikacijos asmenys, kad būtų išvengta pavojaus.
- **ISPĖJIMAS! Visada laikykite rankas, ilgus plaukus ir drabužius atokiai nuo judančių dalių.**
- Šio prietaiso negalima naudoti šaldytam maistui, kaulams ar žuviai pjaustyti ir pan.
- **NETINKA NUOLATINIAM NAUDOJIMUI!** Nenaudokite prietaiso nuolat, kad variklis neperkaistų. Nepertraukiamas veikimo laikas neturi viršyti 10 minučių. Po to, kai prietaisas atvėsins, vėl įjunkite prietaisą.

## Numatytoji paskirtis

- Šis prietaisas skirtas naudoti komerciniams tikslams, pavyzdžiui, restoranų, valgyklų, ligoninių ir komercinių įmonių, pvz., kepyklų, skerdyklų ir kt., virtuvėse, bet ne nuolatinei masinei maisto gamybai.
- Prietaisas skirtas mėsai šlifuoti. Bet koks kitoks naudojimas gali sugadinti prietaisą arba sužaloti žmogų.
- Prietaiso naudojimas bet kokiais kitais tikslais laikomas netinkamu prietaiso naudojimui. Naudotojas yra išimtinai atsakingas už netinkamą prietaiso naudojimą.

## Antžeminis montavimas

Šis prietaisas priskiriamas I apsaugos klasei ir turi būti prijungtas prie apsauginio žemėjimo. Žemėjimas sumažina elektros šoko riziką, suteikiant elektros srovės išėjimo laidą.

Šiame prietaise įrengtas maitinimo laidas su žemėjimo kištuku arba elektros jungtimis su žemėjimo laidu. Jungtys turi būti tinkamai sumontuotos ir įžemintos.

## Grandinės schema

(1 pav., 3 psl.)

- A. Apsaugos nuo viršsrovio įtaisas
- B. Kontaktas
- C. IŠJUNGIMO mygtukas
- D. Įjungtas mygtukas
- E. Indikatoriaus lemputė
- F. Motor
- G. Kapacitorius
- H. PCB

## Sprogusi diagrama su dalių sąrašu

(2 pav., 3 psl.)

Dalies Nr.	Dalies pavadinimas	Kiekis
1	Dešros vamzdelis	1
2	Movos dangtelis	1
3	Mirties plokštelė	1
4	Kryžiaus peilis	1
5	Laikiklis	1
6	Spiralinis propeleris	1
7	Smulkintuvo galvutė	1
8	Fiksavimo sėdyne	1
9	Fiksavimo veržlė	1
10	Varžtas	1
11	Smulkintuvo galvutė	1
12	Pestas	1
13	Maitinimo puodas	1
14	Stūmoklis	1
15	Išvesties ašis	1
16	Alyvos sandariklis	1
17	Guolis	1
18	Didelė pavara B	1
19	Elastinga poveržlė	1
20	Maža pavara A	1
21	Varžtas	1
22	Pavarų dėžė	1
23	Varžtas	1
24	Priekinis variklio dangtis	1
25	Centrinis velenas	1



26	Didelė pavara A	1
27	Maža pavara B	1
28	Vamzdelis	1
29	Sandarinimo žiedas	1
30	Variklis	1
31	Varžtas	1
32	Guminis padas	1
33	Mašinos korpusas	1
34	Kondensatorius	1
35	Varžtas	1
36	Apatinė plokštė	1
37	Guminės pėdos	1
38	Maitinimo laidas	1
39	Kabelio kaklaraištis	1
40	Ijungimo jungiklis	1
41	Atkurti	1
42	Kontaktorius	1
43	Atraminė plokštelė	1
44	PCB skydelis	1

## Paruošimas prieš naudojimą

- Nuimkite visas apsaugines pakuotes ir įvynojimą.
- Patikrinkite, ar prietaisas yra geros būklės ir su visais priedais. Jei pristatymas nepilnas arba pažeistas, nedelsdami kreipkitės į tiekėją. Tokiu atveju nenaudokite prietaiso.
- Prieš naudodami išvalykite priedus ir prietaisą (žr. ==> Valymas ir priežiūra).
- Patikrinkite, ar prietaisas visiškai sausas.
- Padėkite prietaisą ant horizontalaus, stabilaus ir karščiui atsparaus paviršiaus, kuris yra saugus nuo vandens pusrų.
- Jei ketinate laikyti prietaisą ateityje, laikykite pakuotę.
- Laikykite naudotojo vadovą ateičiai.

**PASTABA!** Dėl gamybos liekanų prietaisas gali skleisti lengvą kvapą per pirmuosius kelis naudojimo būdus. Tai yra normalu ir nerodo jokio defekto ar pavojaus. Patikrinkite, ar prietaisas gerai vėdinamas.

## Naudojimo instrukcijos

- Rekomenduojame atidžiai perskaityti šiame pakete pateiktą instrukciją.
- Jei norite kuo geriau išnaudoti mėsos smulkintuvą ir išnaudoti visas jo galimybes, turite būti gerai susipažinę su jo veikimu ir veikimo savybėmis.
- Mėsos smulkintuvą galima naudoti tik šviežiai mėsai malti.
- Techninė priežiūra reikalauja tik kelių paprastų operacijų, kurias gali atlikti operatorius.
- Norėdami užtikrinti ilgą tarnavimo laiką ir sumažinti eksploatacines išlaidas, turite atidžiai laikytis šiame buklete pateiktų taisyklių.
- Gamintojas sukūrė mėsos smulkintuvą, kad užtikrintų saugias naudojimo sąlygas:
- Gamintojo įdiegtų saugos priemonių pašalinimas arba pašai-

linimas labai pakenks garantuotoms saugos sąlygoms.

- Norėdami užtikrinti šias sąlygas, taip pat turite visiškai laikytis mėsos smulkintuvo įrengimo ir maitinimo instrukcijų.
  - Mėsos smulkintuvą turi būti įrengtas darbo aplinkoje, kurioje nėra korozinių medžiagų.
  - Montavimo vieta neturi būti sprogi.
  - Gamintojo įmonė neatsako už jokių sugedimų, avarijas ar gedimus, atsiradusius dėl šiame buklete pateiktų nurodymų nesilaikymo (arba jų netaikymo). Jis taip pat neatsako už jokių pakeitimų, variacijų ar priedų, kurie anksčiau nebuvo įgalioti, įrengimą.
  - Naudokite tik originalias SPARE DALIS.
  - Šis instrukcijų bukletas yra neatšiejama mėsos smulkintuvo dalis ir turi būti laikomas saugioje vietoje. Šiame buklete paskelbtos savybės, informacija ir brėžiniai yra išimtinė gamintojo įmonės nuosavybė.
- Jokia šio leidinio dalis negali būti atgaminta ar perduota bet kokia forma.

**Dėmesys!** Neperilgai nenaudokite prietaiso, kad išvengtumėte variklio perkaitimo. Nepertraukiamas veikimo laikas neturi viršyti 45 minučių. Palaukite 15 minučių, kol prietaisas atvės. Prietaisą vėl naudokite tik jam atvėsus.

**SVARBU:** Prieš prijungdami įrenginius prie maitinimo šaltinio, įsitikinkite, kad įrenginio elektrinės specifikacijos, atspausdintos įrenginio vardinėje plokštelėje, atitinka vietos elektros energijos specifikacijas.

- Pirmą kartą naudodami, nuimkite smulkintuvo galvutę ir kruopščiai išplaukite visas dalis.
- Prieš šlifudami priveržkite varžtą pagal laikrodžio rodyklę, kol užsifiksuos. Nenaudokite įrankio arba per stipriai nepriveržkite.
- Paruoškite mėšą šlifavimui, pašalindami visą odą ir kaulus. Tada supjaustykite mėšą tinkamo dydžio gabalėliais šlifavimui.
- Mėšą pašarų į šlifavimo kamerą su specialiu mėsos stūmikliu, kuris buvo įtrauktas į jūsų mašiną. Niekada nenaudokite pirštų, rankų ar kitų daiktų.
- Po naudojimo atjunkite įrenginį nuo maitinimo šaltinio. Išardykite galvą, kruopščiai išplaukite ir nusauskite visas dalis.
- Jei įrenginys perkrautas, jis išsijungs, kad nesugadintų vidaus. Išjunkite mašinėlį, palaukite kelias minutes, paspauskite atstatymo mygtuką ir įjunkite smulkintuvą, kad tęstumėte.

## Valymas ir priežiūra

- **DĖMESIO!** Visada atjunkite prietaisą nuo maitinimo šaltinio ir atvėsinkite prieš jį laikydami, valydami ar atlikdami techninę priežiūrą.
- Valydami nenaudokite vandens srovės arba garų valiklio ir nestumkite prietaiso po vandeniu, nes dalys sušlaps ir gali kilti elektros smūgis.
- Jeigu prietaisas nėra laikomas geros švaros būklės, tai gali neigiamai paveikti 0 prietaiso veikimo laiką ir sukelti pavojingą situaciją.
- Maisto likučius reikia reguliariai valyti ir išimti iš prietaiso. Jei prietaisas nebus tinkamai išvalytas, jo naudojimo trukmė bus trumpesnė ir naudojimo metu gali kilti pavojinga būklė.
- **SUŽEIDIMO PAVOJUS!** Valydami aštrius pjovimo peilius, būkite atsargūs.



## Valymas

- Aušintą išorinį paviršių valykite šluoste arba kempine, šiek tiek sudrėkinta švelniu muilo tirpalu.
- Higienos sumetimais prietaisą reikia valyti prieš ir po naudojimo.
- Saugokite, kad vanduo nepatektų į elektrinius komponentus.
- Niekada nemerkite prietaiso į vandenį ar kitus skysčius.
- Niekada nenaudokite agresyvių valymo priemonių, abrazyvinių kempinių ar valymo priemonių, kurių sudėtyje yra chloro. Valymui nenaudokite pieno vilnos, metalinių indų ar aštrių ar smalių daiktų. Nenaudokite benzino ar tirpiklių!
- Jokių dalių negalima plauti indaplovėje.

Dalys	Kaip valyti	Pastaba
Visi priedai, pvz., lentynų laikikliai ir kt.	<ul style="list-style-type: none"><li>• Mirkykite šiltame, muiluotame vandenyje apie 10–20 minučių.</li><li>• Kruopščiai skalaukite po tekančiu vandeniu.</li></ul>	Pagaliau gerai išdžiovinkite visas dalis.
Išoriniai stiklo paviršiai	<ul style="list-style-type: none"><li>• uvalykite minkšta šluoste ir šiek tiek neutraliu plovikliu. Patikrinkite, ar prietaiso viduje nepatenka vandens ar drėgmės.</li></ul>	
Vidaus stiklo paviršiai	<ul style="list-style-type: none"><li>• Pašalinkite maisto likučius.</li><li>• Valykite minkšta šluoste ir šiek tiek švelniu plovikliu. Patikrinkite, ar prietaiso viduje nepatenka vandens ar drėgmės.</li></ul>	
Stiklo durelės		

## Techninė priežiūra

- Reguliariai tikrinkite prietaiso veikimą, kad išvengtumėte rimtų nelaimingų atsitikimų.
- Jeigu pastebėjote, kad prietaisas veikia netinkamai arba kilo problemų, nustokite jį naudoti, išjunkite prietaisą ir kreipkitės į tiekėją.
- Visus techninės priežiūros, montavimo ir remonto darbus turi atlikti specializuoti ir įgalioti technikai arba rekomenduoja gamintojas.

## Transportavimas ir laikymas

- Prieš saugodami prietaisą visada įsitinkite, kad jis buvo atjungtas nuo maitinimo šaltinio ir visiškai atvėsęs.
- Prietaisą laikykite vėsioje, švarioje ir sausoje vietoje.
- Niekada nedėkite ant prietaiso sunkių daiktų, nes jie gali jį sugadinti.
- Nejudinkite prietaiso, kol jis veikia. Judėdami atjunkite prietaisą nuo maitinimo šaltinio ir laikykite jį apačioje.
- Dėl didelio svorio mašina turi būti ypač atsargi. Mažiausiai 2 asmenys arba vežimas. Lėtai, atsargiai judinkite mašiną ir niekada nevažiuokite didesniu nei 45° kampu.

## Trikčių šalinimas

Jeigu prietaisas veikia netinkamai, žr. toliau pateiktą tirpalų lentelę. Jei vis dar negalite išspręsti problemos, kreipkitės į tiekėją / paslaugų teikėją.

Problemos	Galima priežastis	Galimas sprendimas
Prietaisas neįsijungia.	- Maitinimo kištukas netinkamai prijungtas prie elektros lizdo. - Nepaspaustas I / O mygtukas.ed.	- Patikrinkite maitinimo kištuką ir įsitinkinkite, kad jis tinkamai prijungtas. - Paspauskite ŽALIĄ mygtuką „I“
Mėsa įstrigo ašmenų viduje	- Mėsa yra per stora arba per daug kremzlės ar gristė.	- Išjunkite prietaisą paspausdami RAUDONĄ mygtuką „0“ ir atjunkite jį nuo maitinimo tinklo. Pakelkite dangtį, plieniniais pirštais išvalykite užstrigusią mėsa.

## Garantija

Bet koks defektas, turintis įtakos prietaiso veikimui po vienerių metų nuo jo įsigijimo, bus pašalintas nemokamai jį pataisant arba pakeičiant, jeigu prietaisas buvo naudojamas ir prižiūrimas pagal instrukcijas ir juo nebuvo piktnaudžiaujama arba juo nebuvo piktnaudžiaujama. Jūsų įstatyminėms teisėms tai netaikoma. Jei prietaiso garantinė vertė yra ribota, nurodykite, kur ir kada jis buvo įsigytas, ir pateikite pirkimo įrodymą (pvz., čekį).

Laikydami savo nuolatinio gaminių kūrimo politikos, pasilikame teisę keisti gaminių, pakuočių ir dokumentacijos specifikacijas be išankstinio įspėjimo.

## Pašalinimas ir aplinka

Deaktyvuojant prietaisą, jo negalima išmesti kartu su kitomis buitinėmis atliekomis. Vietoje to, jūs atsakote už tai, kad jūsų atliekų tvarkymo įranga būtų atiduota specialiai tam skirtam surinkimo punktui. Šios taisyklės nesilaikymas gali būti nubaustas pagal atliekų šalinimo taisykles. Atskiras jūsų atliekų įrangos surinkimas ir perdirbimas atliekų šalinimo metu padės tausoti gamtos išteklius ir užtikrins, kad ji būtų perdirbama taip, kad būtų apsaugota žmonių sveikata ir aplinka. Norėdami gauti daugiau informacijos apie tai, kur galite atiduoti atliekas perdirbti, susisieki su vietine atliekų surinkimo įmone. Gamintojas ir importuotojas neprisima atsakomybės už perdirbimą, apdorojimą ir ekologinį šalinimą tiesiogiai ar per viešąją sistemą.



Caro Cliente,

Obrigado por adquirir este aparelho HENDI. Leia atentamente este manual do utilizador, prestando especial atenção aos regulamentos de segurança descritos abaixo, antes de instalar e utilizar este aparelho pela primeira vez.

## Instruções de segurança

- Utilize o aparelho apenas para a finalidade para a qual foi concebido, conforme descrito neste manual.
- O fabricante não é responsável por quaisquer danos causados por um funcionamento incorreto e utilização incorreta.
-  **PERIGO! RISCO DE CHOQUE ELÉTRICO!** Não tente reparar o aparelho sozinho. Não mergulhe as peças elétricas do aparelho em água ou outros líquidos. Nunca segure o aparelho sob água corrente.
- **NUNCA UTILIZE UM APARELHO DANIFICADO!** Verifique regularmente as ligações elétricas e o cabo quanto a danos. Quando estiver danificado, desligue o aparelho da fonte de alimentação. Quaisquer reparações só devem ser realizadas por um fornecedor ou pessoa qualificada para evitar perigos ou ferimentos.
- **AVISO!** Quando posicionar o aparelho, encaminhe o cabo de alimentação em segurança, se necessário, para evitar puxar acidentalmente, danificar-se, entrar em contacto com a superfície de aquecimento ou causar um perigo de tropeçar.
- **AVISO!** Desde que a ficha esteja na tomada, o aparelho está ligado à fonte de alimentação.
- **AVISO!** Desligue SEMPRE o aparelho antes de o desligar da fonte de alimentação, limpeza, manutenção ou armazenamento.
- Ligue o aparelho apenas a uma tomada elétrica com a tensão e frequência mencionadas na etiqueta do aparelho.
- Não toque na ficha/ligações elétricas com as mãos molhadas ou húmidas.
- Mantenha o aparelho e a ficha/ligações elétricas afastados de água e outros líquidos. Se o aparelho cair na água, retire imediatamente as ligações da fonte de alimentação. Não utilize o aparelho até que tenha sido verificado por um técnico certificado. O incumprimento destas instruções irá causar riscos de vida.
- Ligue a fonte de alimentação a uma tomada elétrica de fácil acesso para que possa desligar o aparelho imediatamente em caso de emergência.
- Certifique-se de que o cabo não entra em contacto com objetos afiados ou quentes e mantenha-o afastado de fogo aberto. Nunca puxe o cabo de alimentação para o desligar da tomada; em vez disso, puxe sempre pela ficha.
- Nunca transporte o aparelho pelo cabo.
- Nunca tente abrir a estrutura do aparelho sozinho.
- Não insira objetos na caixa do aparelho.
- Nunca deixe o aparelho sem vigilância durante a utilização.
- Este aparelho deve ser operado por pessoal qualificado na cozinha do restaurante, cantinas ou pessoal do bar, etc.
- Este aparelho não deve ser operado por pessoas com capacidades físicas, sensoriais ou mentais reduzidas ou por pessoas que não tenham experiência e conhecimento.
- Este aparelho não deve, em circunstância alguma, ser utilizado por crianças.
- Mantenha o aparelho e as suas ligações eléctricas fora do

alcance das crianças.

- Nunca utilize acessórios ou quaisquer outros dispositivos além dos fornecidos com o aparelho ou recomendados pelo fabricante. Se não o fizer, pode representar um risco de segurança para o utilizador e pode danificar o aparelho. Utilize apenas peças e acessórios originais.
- Não utilize este aparelho através de um temporizador externo ou de um sistema de controlo remoto.
- Não coloque o aparelho sobre um objecto de aquecimento (gasolina, electricidade, fôgão a carvão, etc.).
- Não tape o aparelho em funcionamento.
- Não coloque quaisquer objetos sobre o aparelho.
- Não utilize o aparelho perto de chamas abertas, materiais explosivos ou inflamáveis. Utilize sempre o aparelho numa superfície horizontal, estável, limpa, resistente ao calor e seca.
- O aparelho não é adequado para instalação numa área onde possa ser utilizado um jacto de água.
- Deixe um espaço de pelo menos 20 cm em redor do aparelho para ventilação durante a utilização.
- **AVISO!** Mantenha todas as aberturas de ventilação do aparelho livres de obstruções.

## Instruções especiais de segurança

- **AVISO!** Tenha muito cuidado ao manusear os discos de corte. Use luvas de proteção (não fornecidas), se necessário.
- **AVISO! AS LÂMINAS SÃO AFIADAS. MANTER AS MÃOS AFASTADAS!**
- Não utilize o aparelho sem carga para evitar o sobreaquecimento.
- **CUIDADO!** Desligue SEMPRE a máquina e desligue a fonte de alimentação antes de tocar em quaisquer peças motorizadas.
- **AVISO!** Não tente ultrapassar o bloqueio de segurança. O aparelho está equipado com um bloqueio de segurança para evitar que o utilizador final toque nas peças móveis.
- **CUIDADO!** Para evitar um perigo devido a uma reinicialização inadvertida do corte térmico, este aparelho não deve ser alimentado através de um dispositivo de comutação externo, como um temporizador, ou ligado a um circuito que é regularmente ligado e desligado pela rede pública.
- Se o cabo de alimentação estiver danificado, tem de ser substituído pelo fabricante, pelo seu agente de assistência técnica ou por pessoas com qualificações equivalentes para evitar perigos.
- **AVISO!** Mantenha SEMPRE as mãos, o cabelo comprido e a roupa afastados das peças móveis.
- Este aparelho não deve ser utilizado para cortar alimentos congelados, carnes ou peixes, etc.
- **NÃO É ADEQUADO PARA UTILIZAÇÃO CONTÍNUA!** Não utilize o aparelho continuamente para evitar o sobreaquecimento do motor. O tempo de funcionamento contínuo não deve exceder 10 minutos. Volte a utilizar o aparelho depois de arrefecer.

## Utilização prevista

- Este aparelho destina-se a ser utilizado para aplicações comerciais, por exemplo, em cozinhas de restaurantes, cantinas, hospitais e em empresas comerciais, tais como padarias, talhos, etc., mas não para a produção em massa contínua de alimentos.
- O aparelho foi concebido para moer carne. Qualquer outra



utilização pode provocar danos no aparelho ou lesões pessoais.

- A utilização do aparelho para qualquer outro fim deve ser considerada como uma utilização indevida do dispositivo. O utilizador será o único responsável pela utilização indevida do dispositivo.

## Instalação de ligação à terra

Este aparelho está classificado como sendo de **protecção de classe I** e tem de estar ligado a uma ligação à terra de protecção. A ligação à terra reduz o risco de choque eléctrico ao fornecer um fio de escape para a corrente eléctrica.

Este aparelho está equipado com um cabo de alimentação com ficha de ligação à terra ou ligações eléctricas com fio de ligação à terra. As conexões devem estar devidamente instaladas e aterradas.

## Diagrama do circuito

(Fig. 1 na página 3)

- A. Dispositivo de protecção contra sobrecorrente
- B. Contator
- C. Botão OFF
- D. Botão Ligar
- E. Luz indicadora
- F. Motor
- G. Capacitor
- H. PCB

## Diagrama explodido com lista de peças

(Fig. 2 na página 3)

N.º de peça	Nome da peça	Quantidade
1	Tubo de salsicha	1
2	Cobertura do acoplamento	1
3	Placa matriz	1
4	Faca cruzada	1
5	Suporte	1
6	Hélice em espiral	1
7	Cabeça da picadora	1
8	Assento com bloqueio	1
9	Porca de bloqueio	1
10	Parafuso	1
11	Cabeça da picadora	1
12	Pesca	1
13	Tabuleiro de alimentação	1
14	Êmbolo	1
15	Eixo de saída	1
16	Vedante do óleo	1
17	Rolamento	1
18	Engrenagem grande B	1
19	Anilha elástica	1

20	Pequeno equipamento A	1
21	Parafuso	1
22	Caixa de velocidades	1
23	Parafuso	1
24	Tampa do motor dianteiro	1
25	Eixo central	1
26	Engrenagem grande A	1
27	Engrenagem pequena B	1
28	Bainha	1
29	Anel de vedação	1
30	Motor	1
31	Parafuso	1
32	Almofada de borracha	1
33	Corpo da máquina	1
34	Condensador	1
35	Parafuso	1
36	Placa inferior	1
37	Pés de borracha	1
38	Cabo de alimentação	1
39	Gravata do cabo	1
40	Interruptor de ligar/desligar	1
41	Repór	1
42	Contator	1
43	Placa de suporte	1
44	Painel PCB	1

## Preparação antes da utilização

- Remova todas as embalagens e invólucros de protecção.
- Verifique se o dispositivo está em boas condições e com todos os acessórios. Em caso de entrega incompleta ou danificada, contacte imediatamente o fornecedor. Neste caso, não utilize o dispositivo.
- Limpe os acessórios e o aparelho antes da utilização (Consulte ==> Limpeza e manutenção).
- Certifique-se de que o aparelho está completamente seco.
- Coloque o aparelho numa superfície horizontal, estável e resistente ao calor, segura contra salpicos de água.
- Guarde a embalagem se pretender armazenar o seu aparelho no futuro.
- Guarde o manual do utilizador para referência futura.

**NOTA!** Devido a resíduos de fabrico, o aparelho pode emitir um odor ligeiro durante as primeiras utilizações. Isto é normal e não indica qualquer defeito ou perigo. Certifique-se de que o aparelho está bem ventilado.



## Instruções de funcionamento

- Recomendamos que leia atentamente as instruções contidas neste pacote.
- Se pretender tirar o melhor partido da picadora de carne e explorar todas as suas possibilidades, deve estar totalmente familiarizado com o seu desempenho e características de funcionamento.
- O picador de carne só pode ser utilizado para picar carne fresca.
- A manutenção requer apenas algumas operações simples que podem ser realizadas pelo operador.
- Para garantir uma vida útil longa e minimizar os custos operacionais, deve seguir cuidadosamente as regras fornecidas neste folheto.
- O fabricante concebeu o picador de carne para garantir condições de funcionamento seguras:  
A exclusão ou remoção dos recursos de segurança instalados pelo fabricante prejudicará seriamente as condições de segurança garantidas.
- Para garantir estas condições, também deve cumprir integralmente as instruções relativas à instalação e alimentação do picador de carne.
- O picador de carne deve ser instalado num ambiente de trabalho livre de agentes corrosivos.
- O local de instalação não deve estar sujeito a explosão.
- A empresa fabricante não é responsável por qualquer avaria, acidente ou avaria causados pela não observância (ou aplicação) das instruções contidas neste folheto. Também não é responsável por quaisquer modificações, variações ou instalação de acessórios não autorizados anteriormente.
- Utilize apenas PEÇAS SOBRESSALENTES originais.
- Este folheto de instruções é parte integrante do picador de carne e deve ser guardado num local seguro. As características, informações e desenhos publicados nesta brochura são propriedade exclusiva da empresa fabricante.
- Nenhuma parte desta publicação pode ser reproduzida ou transmitida de qualquer forma.

**ATENÇÃO!** Não utilize o aparelho continuamente durante demasiado tempo para evitar o sobreaquecimento do motor. O tempo de funcionamento contínuo não deve exceder 45 minutos. Deixe o aparelho arrefecer durante 15 minutos. Utilize o aparelho apenas novamente depois de ter arrefecido.

**IMPORTANTE:** Antes de ligar as suas unidades à fonte de alimentação, certifique-se de que as especificações elétricas da máquina, impressas na placa de identificação da unidade, correspondem às da sua alimentação local.

- Na primeira utilização, retire a cabeça da picadora e lave bem todas as peças.
- Antes de esmerilar, aperte o parafuso de aperto manual no sentido dos ponteiros do relógio até ficar fixo. Não utilize uma ferramenta nem aperte demasiado.
- Prepare a carne para moer removendo toda a pele e ossos. Em seguida, corte a carne em pedaços de tamanho adequado para moer.
- Introduza a carne na câmara de moagem com um empurrador de carne especial incluído na sua máquina. Nunca utilize os dedos, as mãos ou quaisquer outros objetos.
- Após a utilização, desligue a unidade da fonte de alimentação. Desmonte a cabeça, lave e seque todas as peças cuidadosamente.
- Se a unidade estiver sobrecarregada, irá desligar-se para evitar danos internos. Desligue o moinho, deixe arrefecer

durante vários minutos, prima o botão de reposição e ligue o picador para continuar.

## Limpeza e manutenção

- **ATENÇÃO!** Desligue sempre o aparelho da fonte de alimentação e arrefeça antes de armazenar, limpar e fazer a manutenção.
- Não utilize jacto de água ou produto de limpeza a vapor para limpar e não empurre o aparelho debaixo de água, pois as peças podem ficar molhadas e provocar choques eléctricos.
- Se o aparelho não for mantido em bom estado de limpeza, tal pode afectar adversamente a vida útil do aparelho e resultar numa situação perigosa.
- Os resíduos de alimentos devem ser limpos regularmente e removidos do aparelho. Se o aparelho não for limpo correctamente, reduzirá a sua vida útil e poderá resultar em condições perigosas durante a utilização.
- **PERIGO DE LESÃO!** Deve ter-se cuidado ao manusear as lâminas de corte afiadas durante a limpeza.

### Limpeza

- Limpe a superfície exterior arrefecida com um pano ou esponja ligeiramente humedecida com uma solução de sabão suave.
- Por motivos de higiene, o aparelho deve ser limpo antes e depois da utilização.
- Evite que a água entre em contacto com os componentes eléctricos.
- Nunca mergulhe o aparelho em água ou outros líquidos.
- Nunca utilize agentes de limpeza agressivos, esponjas abrasivas ou agentes de limpeza que contenham cloro. Não utilize palhade-aço, utensílios metálicos ou quaisquer objetos afiados ou pontiagudos para limpar. Não utilize gasolina ou solventes!
- Nenhuma peça pode ser lavada na máquina de lavar loiça.

Peças	Como limpar	Observação
Todos os acessórios, como suportes de bastidor, etc.	<ul style="list-style-type: none"><li>• Mergulhe em água morna com sabão durante cerca de 10 a 20 minutos.</li><li>• Enxágue minuciosamente sob água corrente.</li></ul>	Por fim, seque bem todas as peças.
Superfícies de vidro externas	<ul style="list-style-type: none"><li>• Limpe com um pano macio e um pouco de detergente neutro. Certifique-se de que não entra água ou humidade no interior do aparelho.</li></ul>	
Superfícies de vidro interiores	<ul style="list-style-type: none"><li>• Remova quaisquer depósitos de alimentos.</li><li>• Limpe com um pano macio e um pouco de detergente suave. Certifique-se de que não entra água ou humidade no interior do aparelho.</li></ul>	
Porta de vidro		



## Manutenção

- Verifique regularmente o funcionamento do aparelho para evitar acidentes graves.
- Se verificar que o aparelho não está a funcionar correctamente ou que existe um problema, pare de o utilizar, desligue-o e contacte o fornecedor.
- Todos os trabalhos de manutenção, instalação e reparação devem ser realizados por técnicos especializados e autorizados, ou recomendados pelo fabricante.

## Transporte e armazenamento

- Antes de armazenar, certifique-se sempre de que o aparelho foi desligado da fonte de alimentação e arrefecido completamente.
- Guarde o aparelho num local fresco, limpo e seco.
- Nunca coloque objectos pesados sobre o aparelho, pois isso pode danificá-lo.
- Não desloque o aparelho enquanto estiver em funcionamento. Desligue o aparelho da fonte de alimentação quando o deslocar e mantenha-o na parte inferior.
- Deve ter-se especial cuidado ao mover ou transportar a máquina devido ao seu peso pesado. Com pelo menos 2 pessoas ou a utilizar um carrinho. Desloque a máquina devagar, com cuidado e nunca incline mais de 45°.

## Resolução de problemas

Se o aparelho não funcionar correctamente, verifique a solução na tabela abaixo. Se continuar a não conseguir resolver o problema, contacte o fornecedor/prestador de serviços.

Problemas	Causa possível	Solução possível
O aparelho não liga.	- A ficha de alimentação não está correctamente ligada à tomada elétrica. - O botão I / O não está pressionado.	- Verifique a ficha de alimentação para se certificar de que está devidamente ligada. - Prima o botão VERDE "I".
Carne encravada dentro das lâminas	- A carne é demasiado espessa ou tem demasiada cartilagem ou sujidade.	- Desligue o aparelho premindo o botão VERMELHO "O" e desligue-o. Levante a tampa e utilize as pinças de aço para limpar a carne encravada.

## Garantia

Qualquer defeito que afecte a funcionalidade do aparelho que se torne aparente no prazo de um ano após a compra será reparado através de reparação ou substituição gratuita, desde que o aparelho tenha sido utilizado e mantido de acordo com as instruções e não tenha sido utilizado de forma abusiva ou indevida. Os seus direitos legais não são afetados. Se o aparelho for reclamado ao abrigo da garantia, indique onde e quando foi comprado e inclua um comprovativo de compra (por exemplo, recibo).

De acordo com a nossa política de desenvolvimento contínuo de produtos, reservamo-nos o direito de alterar as especificações do produto, embalagem e documentação sem aviso prévio.

## Eliminação e ambiente

 Ao desativar o aparelho, o produto não deve ser eliminado juntamente com outros resíduos domésticos. Em vez disso, é da sua responsabilidade eliminar os seus resíduos de equipamento entregando-os num ponto de recolha designado.

O incumprimento desta regra pode ser penalizado de acordo com os regulamentos aplicáveis sobre eliminação de resíduos. A recolha e reciclagem separadas dos seus equipamentos residuais no momento da eliminação ajudarão a conservar os recursos naturais e a garantir que são reciclados de forma a proteger a saúde humana e o ambiente.

Para mais informações sobre onde pode depositar os seus resíduos para reciclagem, contacte a sua empresa local de recolha de resíduos. Os fabricantes e importadores não assumem a responsabilidade pela reciclagem, tratamento e eliminação ecológica, quer diretamente quer através de um sistema público.

## ESPAÑOL

### Estimado cliente:

**Gracias por comprar este electrodoméstico HENDI. Lea atentamente este manual del usuario, prestando especial atención a las normativas de seguridad descritas a continuación, antes de instalar y utilizar este aparato por primera vez.**

## Instrucciones de seguridad

- Utilice el aparato únicamente para el fin para el que fue diseñado, tal como se describe en este manual.
- El fabricante no se hace responsable de ningún daño causado por un funcionamiento incorrecto y un uso inadecuado.
-  ¡PELIGRO! ¡RIESGO DE DESCARGA ELÉCTRICA! No intente reparar el aparato usted mismo. No sumerja las piezas eléctricas del aparato en agua u otros líquidos. Nunca sostenga el aparato bajo el agua corriente.
- ¡NUNCA UTILICE UN APARATO DAÑADO! Compruebe regularmente si hay daños en las conexiones eléctricas y el cable. Si está dañado, desconecte el aparato de la fuente de alimentación. Las reparaciones solo deben ser realizadas por un proveedor o persona cualificada para evitar peligros o lesiones.
- ¡ADVERTENCIA! Al colocar el aparato, coloque el cable de alimentación de forma segura si es necesario para evitar tirones accidentales, daños, contacto con la superficie térmica o riesgo de tropiezo.
- ¡ADVERTENCIA! Mientras el enchufe esté en la toma de corriente, el aparato estará conectado a la fuente de alimentación.
- ¡ADVERTENCIA! Apague SIEMPRE el aparato antes de desconectarlo de la fuente de alimentación, de la limpieza, del mantenimiento o del almacenamiento.
- Conecte el aparato únicamente a una toma de corriente con la tensión y frecuencia mencionadas en la etiqueta del aparato.
- No toque el enchufe/las conexiones eléctricas con las manos húmedas o mojadas.
- Mantenga el aparato y el enchufe/las conexiones eléctricas alejados del agua y otros líquidos. Si el aparato cae al agua, retire inmediatamente las conexiones de la fuente de alimentación.



tación. No utilice el aparato hasta que un técnico certificado lo haya comprobado. Si no se siguen estas instrucciones, se producirán riesgos potencialmente mortales.

- Conecte la fuente de alimentación a una toma de corriente de fácil acceso para poder desconectar el aparato inmediatamente en caso de emergencia.
- Asegúrese de que el cable no entre en contacto con objetos afilados o calientes y manténgalo alejado del fuego abierto. Nunca tire del cable de alimentación para desenchufarlo de la toma; tire siempre del enchufe en su lugar.
- Nunca lleve el aparato con el cable.
- Nunca intente abrir la carcasa del aparato usted mismo.
- No introduzca objetos en la carcasa del aparato.
- Nunca deje el aparato sin supervisión durante su uso.
- Este aparato debe ser utilizado por personal formado en la cocina del restaurante, comedores o personal del bar, etc.
- Este aparato no debe ser utilizado por personas con capacidades físicas, sensoriales o mentales reducidas, ni por personas que carezcan de experiencia y conocimientos.
- Este aparato no debe ser utilizado por niños bajo ninguna circunstancia.
- Mantenga el aparato y sus conexiones eléctricas fuera del alcance de los niños.
- Nunca utilice accesorios ni dispositivos adicionales que no sean los suministrados con el aparato o recomendados por el fabricante. De lo contrario, podría suponer un riesgo para la seguridad del usuario y dañar el aparato. Utilice únicamente piezas y accesorios originales.
- No utilice este aparato mediante un temporizador externo o un sistema de control remoto.
- No coloque el aparato sobre un objeto calefactor (gasolina, electricidad, cocina de carbón, etc.).
- No cubra el aparato en funcionamiento.
- No coloque ningún objeto encima del aparato.
- No utilice el aparato cerca de llamas abiertas, materiales explosivos o inflamables. Utilice siempre el aparato sobre una superficie horizontal, estable, limpia, resistente al calor y seca.
- El aparato no es adecuado para su instalación en zonas en las que se pueda utilizar un chorro de agua.
- Deje un espacio de al menos 20 cm alrededor del aparato para que se ventile durante el uso.
- **¡ADVERTENCIA!** Mantenga todas las aberturas de ventilación del aparato libres de obstrucciones.

### Instrucciones especiales de seguridad

- **¡ADVERTENCIA!** Tenga mucho cuidado al manipular los discos de corte. Use guantes protectores (no suministrados) si es necesario.
- **¡ADVERTENCIA!** LAS CUCHILLAS ESTÁN AFILADAS. **¡MANTENGA LAS MANOS ALEJADAS!**
- No utilice el aparato sin carga para evitar el sobrecalentamiento.
- **¡PRECAUCIÓN!** Apague SIEMPRE la máquina y desconecte la fuente de alimentación antes de tocar cualquier pieza motorizada.
- **¡ADVERTENCIA!** No intente omitir el enclavamiento de seguridad. El aparato está equipado con un bloqueo de seguridad para evitar que el usuario final toque las piezas móviles.
- **¡PRECAUCIÓN!** Para evitar riesgos debidos al reinicio involuntario del interruptor térmico, este aparato no debe sumi-

nistrarse a través de un dispositivo de conmutación externo, como un temporizador, ni conectarse a un circuito que la red eléctrica encienda y apague regularmente.

- Si el cable de alimentación está dañado, debe ser reemplazado por el fabricante, su agente de servicio o personas con cualificación similar para evitar riesgos.
- **¡ADVERTENCIA!** Mantenga SIEMPRE las manos, el pelo largo y la ropa lejos de las partes móviles.
- Este aparato no debe utilizarse para cortar alimentos congelados, carne o pescado con hueso, etc.
- **NO APTO PARA USO CONTINUO.** No utilice el aparato continuamente para evitar el sobrecalentamiento del motor. El tiempo de funcionamiento continuo no debe superar los 10 minutos. Vuelva a poner en funcionamiento el aparato una vez que se haya enfriado.

### Uso previsto

- Este aparato está diseñado para su uso en aplicaciones comerciales, por ejemplo, en cocinas de restaurantes, cafeterías, hospitales y empresas comerciales como panaderías, carnicerías, etc., pero no para la producción masiva continua de alimentos.
- El aparato está diseñado para moler carne. Cualquier otro uso puede provocar daños en el aparato o lesiones personales.
- El uso del aparato para cualquier otro fin se considerará un uso indebido del dispositivo. El usuario será el único responsable del uso indebido del dispositivo.

### Instalación de conexión a tierra

Este aparato está clasificado como **protección de clase I** y debe conectarse a una toma de tierra protectora. La conexión a tierra reduce el riesgo de descarga eléctrica al proporcionar un cable de escape para la corriente eléctrica.

Este aparato está equipado con un cable de alimentación con enchufe de conexión a tierra o conexiones eléctricas con cable de conexión a tierra. Las conexiones deben estar correctamente instaladas y conectadas a tierra.

### Diagrama de circuitos

(Fig. 1 en la página 3)

- A. Dispositivo de protección contra sobrecorriente
- B. Contactor
- C. Botón OFF
- D. Botón de encendido
- E. Indicador luminoso
- F. Motor
- G. Capacitor
- H. PCB

### Diagrama detallado con lista de piezas

(Fig. 2 en la página 3)

N.o de pieza	Nombre de la pieza	Cantidad
1	Tubo de salchicha	1
2	Cubierta de acoplamiento	1
3	Placa de troquel	1
4	Cuchillo cruzado	1



5	Soporte	1
6	Hélice en espiral	1
7	Cabezal de la picadora	1
8	Asiento con bloqueo	1
9	Tuerca de bloqueo	1
10	Tornillo	1
11	Cabezal de la picadora	1
12	Pestle	1
13	Bandeja del alimentador	1
14	Émbolo	1
15	Eje de salida	1
16	Sello de aceite	1
17	Cojinete	1
18	Engranaje grande B	1
19	Arandela elástica	1
20	Engranaje pequeño A	1
21	Tornillo	1
22	Caja de engranajes	1
23	Tornillo	1
24	Cubierta delantera del motor	1
25	Eje central	1
26	Engranaje grande A	1
27	Engranaje pequeño B	1
28	Vaina	1
29	Anillo de sellado	1
30	Motor	1
31	Tornillo	1
32	Almohadilla de goma	1
33	Cuerpo de la máquina	1
34	Condensador	1
35	Tornillo	1
36	Placa inferior	1
37	Pies de goma	1
38	Cable de alimentación	1
39	Anclaje de cable	1
40	Interruptor de encendido/apagado	1
41	Restablecer	1
42	Contacto	1
43	Placa de soporte	1
44	Panel de PCB	1

## Preparación antes del uso

- Retire todo el embalaje protector y la envoltura.
  - Compruebe que el dispositivo está en buenas condiciones y con todos los accesorios. En caso de entrega incompleta o dañada, póngase en contacto con el proveedor inmediatamente. En este caso, no utilice el dispositivo.
  - Limpie los accesorios y el aparato antes de utilizarlos (consulte ==> Limpieza y mantenimiento).
  - Asegúrese de que el aparato esté completamente seco.
  - Coloque el aparato sobre una superficie horizontal, estable y resistente al calor que sea segura contra salpicaduras de agua.
  - Conserve el embalaje si desea guardar su electrodoméstico en el futuro.
  - Guarde el manual del usuario para futuras consultas.
- ¡NOTA!** Debido a los residuos de fabricación, el aparato puede emitir un ligero olor durante los primeros usos. Esto es normal y no indica ningún defecto o peligro. Asegúrese de que el aparato esté bien ventilado.

## Instrucciones de funcionamiento

- Le recomendamos que lea atentamente las instrucciones contenidas en este paquete.
- Si desea aprovechar al máximo la picadora de carne y aprovechar todas sus posibilidades, debe estar completamente familiarizado con su rendimiento y sus características de funcionamiento.
- La picadora de carne solo se puede utilizar para picar carne fresca.
- El mantenimiento requiere solo unas pocas operaciones sencillas que puede llevar a cabo el operador.
- Para garantizar una larga vida útil y minimizar los costes operativos, debe seguir cuidadosamente las reglas que se indican en este folleto.
- El fabricante ha diseñado la picadora de carne para garantizar unas condiciones de funcionamiento seguras: La exclusión o eliminación de las características de seguridad instaladas por el fabricante socavaría seriamente las condiciones de seguridad garantizadas.
- Para garantizar estas condiciones, también debe cumplir plenamente con las instrucciones relativas a la instalación y la fuente de alimentación de la picadora de carne.
- La picadora de carne debe instalarse en un entorno de trabajo libre de agentes corrosivos.
- El lugar de instalación no debe estar sujeto a explosiones.
- La empresa fabricante no se hace responsable de ninguna avería, accidente o fallo causado por no cumplir (o no aplicar) las instrucciones contenidas en este folleto. Asimismo, no se hace responsable de ninguna modificación, variación o instalación de accesorios no autorizados previamente.
- Utilice únicamente PIEZAS DE REPUESTO originales.
- Este folleto de instrucciones es una parte integral de la picadora de carne y debe guardarse en un lugar seguro. Las características, la información y los dibujos publicados en este folleto son propiedad exclusiva de la empresa fabricante.
- Ninguna parte de esta publicación puede reproducirse ni transmitirse de ninguna forma.



**¡ATENCIÓN!** No utilice el aparato de forma continua durante demasiado tiempo para evitar que se sobrecaliente el motor. El tiempo de funcionamiento continuo no debe superar los 45 minutos. Deje que el aparato se enfríe durante 15 minutos. Utilice el aparato solo de nuevo después de que se haya enfriado.

**IMPORTANTE:** Antes de conectar sus unidades a la fuente de alimentación, asegúrese de que las especificaciones eléctricas de la máquina, impresas en la placa de identificación de la unidad, coincidan con las de su alimentación local.

- Para el primer uso, retire el cabezal de la picadora y lave bien todas las piezas.
- Antes de rectificar, apriete el tornillo de mariposa en el sentido de las agujas del reloj hasta que quede bien fijado. No utilice una herramienta ni apriete en exceso.
- Prepare la carne para molerla retirando toda la piel y los huesos. A continuación, corta la carne en trozos del tamaño adecuado para molerla.
- Introduzca la carne en la cámara de molienda con un empujador de carne especial incluido con su máquina. Nunca use dedos, manos u otros objetos.
- Después del uso, desconecte la unidad de la fuente de alimentación. Desmonte el cabezal, lave y seque bien todas las piezas.
- Si la unidad está sobrecargada, se apagará para evitar daños internos. Apague la trituradora, deje enfriar durante varios minutos, pulse el botón de reinicio y encienda la trituradora para continuar.

## Limpieza y mantenimiento

- **¡ATENCIÓN!** Desconecte siempre el aparato de la fuente de alimentación y enfríelo antes de guardarlo, limpiarlo y realizar tareas de mantenimiento.
- No utilice chorros de agua ni limpiadores de vapor para la limpieza y no empuje el aparato bajo el agua, ya que las piezas se mojarán y podrían producirse descargas eléctricas.
- Si el aparato no se mantiene en buen estado de limpieza, esto puede afectar negativamente a la vida 0 del aparato y provocar una situación peligrosa.
- Los residuos de alimentos deben limpiarse y eliminarse regularmente del aparato. Si el aparato no se limpia correctamente, reducirá su vida útil y puede resultar en una condición peligrosa durante su uso.
- **¡PELIGRO DE LESIONES!** Se debe tener cuidado al manipular las cuchillas cortantes afiladas durante la limpieza.

### Limpieza

- Limpie la superficie exterior enfriada con un paño o esponja ligeramente humedecido con una solución de jabón suave.
- Por razones de higiene, el aparato debe limpiarse antes y después de su uso.
- Evite que el agua entre en contacto con los componentes eléctricos.
- Nunca sumerja el aparato en agua u otros líquidos.
- Nunca utilice productos de limpieza agresivos, esponjas abrasivas ni productos de limpieza que contengan cloro. No utilice lana de acero, utensilios metálicos ni objetos afilados o puntiagudos para la limpieza. ¡No utilice gasolina ni disolventes!
- No hay piezas aptas para lavavajillas.

Piezas	Cómo limpiar	Observación
Todos los accesorios, como soportes de gradillas, etc.	<ul style="list-style-type: none"> <li>• Sumerja en agua tibia y jabón durante 10 a 20 minutos aproximadamente.</li> <li>• Enjuague bien con agua corriente.</li> </ul>	Seque bien todas las piezas por fin.
Superficies de vidrio externas	<ul style="list-style-type: none"> <li>• Limpie con un paño suave y un poco de detergente neutro. Asegúrese de que no entra agua ni humedad en el interior del aparato.</li> </ul>	
Superficies interiores de vidrio	<ul style="list-style-type: none"> <li>• Retire los depósitos de alimentos.</li> <li>• Limpie con un paño suave y un poco de detergente suave. Asegúrese de que no entra agua ni humedad en el interior del aparato.</li> </ul>	
Puerta de cristal		

### Mantenimiento

- Compruebe periódicamente el funcionamiento del aparato para evitar accidentes graves.
- Si ve que el aparato no funciona correctamente o que hay un problema, deje de usarlo, apáguelo y póngase en contacto con el proveedor.
- Todos los trabajos de mantenimiento, instalación y reparación deben ser realizados por técnicos especializados y autorizados, o recomendados por el fabricante.

### Transporte y almacenamiento

- Antes de guardarlo, asegúrese siempre de que el aparato se ha desconectado de la fuente de alimentación y se ha enfriado por completo.
- Guarde el aparato en un lugar fresco, limpio y seco.
- Nunca coloque objetos pesados sobre el aparato, ya que podría dañarlo.
- No mueva el aparato mientras esté en funcionamiento. Desconecte el aparato de la fuente de alimentación cuando se mueva y manténgalo en la parte inferior.
- Debe tenerse especial cuidado al mover o transportar la máquina debido a su peso pesado. Con al menos 2 personas o utilizando un carro. Mueva la máquina lentamente, con cuidado y nunca la incline más de 45°.

## Resolución de problemas

Si el aparato no funciona correctamente, compruebe la solución en la tabla siguiente. Si sigue sin poder resolver el problema, póngase en contacto con el proveedor/proveedor de servicios.

Problemas	Causa posible	Posible solución
El aparato no se enciende.	- El enchufe no está conectado correctamente a la toma de corriente. - El botón I/O no está pulsado.	- Compruebe el enchufe para asegurarse de que está conectado correctamente. - Pulse el botón VERDE "I"
Carne atascada dentro de las cuchillas	- La carne es demasiado gruesa o tiene demasiado cartilago o gristo.	- Apague el aparato pulsando el botón ROJO "O" y desenchúfelo. Levante la cubierta y utilice las pinzas de acero para limpiar la carne atascada.

## Garantía

Cualquier defecto que afecte a la funcionalidad del aparato que se haga evidente en el plazo de un año desde la compra se reparará o sustituirá gratuitamente siempre que el aparato se haya utilizado y mantenido de acuerdo con las instrucciones y no se haya abusado o utilizado indebidamente de ninguna manera. Sus derechos legales no se ven afectados. Si el aparato se reclama bajo garantía, indique dónde y cuándo se compró e incluya la prueba de compra (p. ej., recibo).

De acuerdo con nuestra política de desarrollo continuo de productos, nos reservamos el derecho de cambiar las especificaciones del producto, el embalaje y la documentación sin previo aviso.

## Descarte y medio ambiente



Al desmontar el aparato, el producto no debe desecharse junto con otros residuos domésticos. En su lugar, es su responsabilidad desechar el equipo de desecho entregándolo a un punto de recogida designado. El incumplimiento de esta norma puede ser penalizado de acuerdo con las normativas aplicables sobre eliminación de residuos. La recogida y el reciclaje separados de sus equipos de desecho en el momento de su eliminación ayudarán a conservar los recursos naturales y garantizarán que se reciclen de una manera que proteja la salud humana y el medio ambiente.

Para obtener más información sobre dónde puede depositar sus residuos para su reciclaje, póngase en contacto con su empresa local de recogida de residuos. Los fabricantes e importadores no asumen responsabilidad alguna por el reciclaje, el tratamiento y la eliminación ecológica, ya sea directamente a través de un sistema público.

## Vážení zákazník,

Ďakujeme, že ste si zakúpili tento spotrebič HENDI. Pred inštaláciou a prvým použitím spotrebiča si pozorne prečítajte tento návod na použitie, pričom osobitnú pozornosť venujte bezpečnostným predpisom uvedeným nižšie.

## Bezpečnostné pokyny

- Spotrebič používajte iba na určený účel, na ktorý je určený, ako je opísané v tomto návode.
- Výrobca nezodpovedá za žiadne škody spôsobené nesprávnou prevádzkou a nesprávnym použitím.

### NEBEZPEČENSTVO! RIZIKO ZÁSAHU ELEKTRICKÝM PRÚDOM! NEPOKÚŠAJTE SA SPOTREBIČ OPRAVIŤ SAMI.

- Neponárajte elektrické časti spotrebiča do vody ani iných tekutín. Spotrebič nikdy nedržte pod tečúcou vodou.
- **NIKDY NEPOUŽÍVAJTE POŠKODENÝ SPOTREBIČ!** Pravidelne kontrolujte elektrické pripojenia a kábel, či nie sú poškodené. Ak je spotrebič poškodený, odpojte ho od elektrickej siete. Všetky opravy smie vykonávať iba dodávateľ alebo kvalifikovaná osoba, aby sa predišlo nebezpečenstvu alebo zraneniu.
- **VAROVANIE!** Pri umiestňovaní spotrebiča v prípade potreby bezpečne vedte napájací kábel, aby ste predišli neúmyselnému fahaniu, poškodeniu, kontaktu s vyhrievacím povrchom alebo nebezpečenstvu zakopnutia.
- **VAROVANIE!** Kým je zástrčka v zásuvke, spotrebič je pripojený k zdroju napájania.
- **VAROVANIE!** Pred odpojením od napájania, čistením, údržbou alebo uskladnením spotrebič VŽDY vypnite.
- Spotrebič pripájajte do elektrickej zásuvky iba s napätím a frekvenciou uvedenou na štítku spotrebiča.
- Nedotýkajte sa konektorov/elektrických prípojk mokrymi alebo vlhkými rukami.
- Spotrebič a elektrickú zástrčku/pripojenia uchovávajte mimo dosahu vody a iných tekutín. Ak spotrebič spadne do vody, okamžite odpojte prípojky napájania. Spotrebič nepoužívajte, kým ho neskontroluje certifikovaný technik. Nedodržanie týchto pokynov bude mať za následok život ohrozujúce riziká.
- Pripojte napájanie do ľahko dostupnej elektrickej zásuvky, aby ste mohli v prípade núdze spotrebič okamžite odpojiť.
- Dbajte na to, aby sa kábel nedostal do kontaktu s ostrými alebo horúcimi predmetmi a nepribližujte ho k otvorenému ohňu. Nikdy nefahajte za napájací kábel, aby ste ho odpojili od zásuvky, vždy fahajte za zástrčku.
- Spotrebič nikdy neprenášajte za kábel.
- Nikdy sa nepokúšajte otvoriť kryt spotrebiča sami.
- Do krytu spotrebiča nekladajte žiadne predmety.
- Počas používania nenechávajte spotrebič bez dozoru.
- Tento spotrebič by mal obsluhovať vyškolený personál v kuchyni reštaurácie, jedálne, bary atď.
- Tento spotrebič by nemali obsluhovať osoby so zníženými fyzickými, zmyslovými alebo duševnými schopnosťami, ani osoby s nedostatočnými skúsenosťami a vedomosťami.
- Tento spotrebič by za žiadnych okolností nemali používať deti.
- Spotrebič a jeho elektrické pripojenia uchovávajte mimo dosahu detí.
- Nikdy nepoužívajte príslušenstvo ani žiadne ďalšie zariadenia okrem tých, ktoré sa dodávajú so spotrebičom alebo ktoré odporúča výrobca. V opačnom prípade by mohlo dôjsť k bezpečnostnému riziku pre používateľa a k poškodeniu spotrebiča.



Používajte iba originálne diely a príslušenstvo.

- Spotrebič nepoužívajte s externým časovačom alebo diaľkovým ovládaním.
- Spotrebič neumiestňujte na vykurovací predmet (benzín, električna, sporák s dreveným uhlím atď.).
- Spotrebič nezakrývajte v prevádzke.
- Na spotrebič neumiestňujte žiadne predmety.
- Spotrebič nepoužívajte v blízkosti otvoreného ohňa, výbušných alebo horľavých materiálov. Spotrebič vždy prevádzkujte na vodorovnom, stabilnom, čistom, teplodzordnom a suchom povrchu.
- Spotrebič nie je vhodný na inštaláciu na mieste, kde by sa dal použiť vodný prúd.
- Počas používania nechajte okolo spotrebiča priestor aspoň 20 cm na vetranie.
- **VAROVANIE!** Všetky vetracie otvory na spotrebiči udržiavajte bez prekážok.

### Špeciálne bezpečnostné pokyny

- **VAROVANIE!** Pri manipulácii s rezacími diskami buďte veľmi opatrní. V prípade potreby noste ochranné rukavice (nie sú súčasťou balenia).
- **VAROVANIE! ČEPELE SÚ OSTRÉ. DRŽTE RUKY PREČ!**
- Spotrebič nepoužívajte bez náplne, aby nedošlo k prehriatiu.
- **OPATRNOSŤ! Skôr než sa dotknete akýchkoľvek častí motora, VŽDY vypnite stroj a odpojte napájanie.**
- **VAROVANIE!** Nepokúšajte sa obísť bezpečnostné blokovanie. Spotrebič je vybavený bezpečnostným zámkom, ktorý zabráňuje koncovému používateľovi dotknúť sa pohyblivých častí.
- **OPATRNOSŤ!** Aby sa predišlo nebezpečenstvu v dôsledku neúmyselného resetovania tepelnej poistky, tento spotrebič sa nesmie dodávať prostredníctvom externého spínacieho zariadenia, ako je časovač, ani sa nesmie pripájať k obvodu, ktorý je pravidelne zapínaný a vypínaný sieťou.
- Ak je napájací kábel poškodený, musí ho vymeniť výrobca, jeho servisný zástupca alebo podobne kvalifikované osoby, aby sa predišlo nebezpečenstvu.
- **VAROVANIE! Ruky, dlhé vlasy a oblečenie VŽDY držte mimo pohybujúcich sa častí.**
- Tento spotrebič sa nesmie používať na rezanie mrazených potravín, mäsa, rýb a pod.
- **NIE JE VHODNÉ NA NEPRETRŽITÉ POUŽITIE!** Spotrebič neprevádzkujte nepretržite, aby nedošlo k prehriatiu motora. Čas nepretržitej prevádzky by nemal prekročiť 10 minút. Po vychladnutí spotrebič znova zapnite.

### Určené použitie

- Tento spotrebič je určený na komerčné použitie, napríklad v kuchyniach reštaurácií, jedálňach, nemocniciach a komerčných podnikoch, ako sú pekárne, mäsiarne atď., ale nie na nepretržitú hromadnú výrobu potravín.
- Spotrebič je určený na mletie mäsa. Akékoľvek iné použitie môže viesť k poškodeniu spotrebiča alebo zraneniu osôb.
- Prevádzka spotrebiča na akýkoľvek iný účel sa považuje za nesprávne použitie zariadenia. Používateľ nesie výhradnú zodpovednosť za nesprávne používanie zariadenia.

### Inštalácia uzemnenia

Tento spotrebič je klasifikovaný ako **ochranná trieda I** a musí byť pripojený k ochrannému uzemneniu. Uzemnenie znižuje riziko zásahu elektrickým prúdom zabezpečením únikového drôtu pre elektrický prúd.

Tento spotrebič je vybavený napájacím káblom s uzemňovacou zástrčkou alebo elektrickými pripojeniami s uzemňovacím vodičom. Pripojky musia byť správne nainštalované a uzemnené.

### Schéma okruhu

(obr. 1 na strane 3)

- A. Nadprúdové ochranné zariadenie
- B. Contactor
- C. Tlačidlo VYPNÚŤ
- D. Tlačidlo
- E. Kontrolka
- F. Motor
- G. Kapapapcitor
- H. PCB

### Rozbuchnutá schéma so zoznamom dielov

(Obr. 2 na strane 3)

Č. dielu	Názov dielu	Množstvo
1	Trubica na klobásky	1
2	Kryt spojky	1
3	Die plate	1
4	Krížový nôž	1
5	Držiak	1
6	Špirálová vrtuľa	1
7	Hlava mlynčeka	1
8	Zamykacie sedadlo	1
9	Poistná matica	1
10	Skrutka	1
11	Hlava mlynčeka	1
12	Pestle	1
13	Panvica podávača	1
14	Piest	1
15	Výstupná os	1
16	Olejové tesnenie	1
17	Ložisko	1
18	Veľký prevodový stupeň B	1
19	Elastická podložka	1
20	Malý prevodový stupeň A	1
21	Skrutka	1
22	Prevodovka	1
23	Skrutka	1
24	Predný kryt motora	1
25	Centrálny hriadeľ	1

26	Veľké vybavenie A	1
27	Malý prevodový stupeň B	1
28	Puzdro	1
29	Tesniaci krúžok	1
30	Motor	1
31	Skrutka	1
32	Gumená podložka	1
33	Telo stroja	1
34	Kondenzátor	1
35	Skrutka	1
36	Spodná doska	1
37	Gumené nožičky	1
38	Napájací kábel	1
39	Kábová spojka	1
40	Vypínač	1
41	Obnoviť	1
42	Stýkač	1
43	Podporná doska	1
44	Panel DPS	1

## Príprava pred použitím

- Odstráňte všetky ochranné obaly a obaly.
- Skontrolujte, či je zariadenie v dobrom stave a so všetkým príslušenstvom. V prípade neúplného alebo poškodeného doručenia okamžite kontaktujte dodávateľa. V takom prípade zariadenie nepoužívajte.
- Pred použitím príslušenstvo a spotrebič vyčistite (pozrite ==> Čistenie a údržba).
- Uistite sa, že je spotrebič úplne suchý.
- Spotrebič umiestnite na vodorovný, stabilný a teplovzdorný povrch, ktorý je bezpečný proti postriekaniu vodou.
- Ak chcete spotrebič v budúcnosti uskladniť, uschovajte ho.
- Používateľskú príručku si odložte na budúce použitie.

**POZNÁMKA!** Z dôvodu zvyškov z výroby môže spotrebič počas prvých niekoľkých použití uvoľňovať mierny zápach. Je to normálne a neznamená to žiadnu chybu ani nebezpečenstvo. Uistite sa, že je spotrebič dobre vetraný.

## Prevádzkové pokyny

- Odporúčame vám, aby ste si pozorne prečítali pokyny uvedené v tomto balíku.
- Ak chcete čo najlepšie využiť mlynček na mäso a využiť všetky jeho možnosti, musíte sa dôkladne oboznámiť s jeho výkonom a prevádzkovými vlastnosťami.
- Mlynček na mäso sa smie používať len na mletie čerstvého mäsa.
- Údržba si vyžaduje len niekoľko jednoduchých úkonov, ktoré môže vykonávať obsluha.
- Aby ste zabezpečili dlhú životnosť a minimalizovali prevádzkové náklady, mali by ste dôsledne dodržiavať pravidlá uvedené v tejto brožúre.
- Výrobca navrhol mlynček na mäso tak, aby boli zabezpečené

bezpečné prevádzkové podmienky:

Vylúčenie alebo odstránenie bezpečnostných prvkov nainštalovaných výrobcom vážne naruší zaručené bezpečnostné podmienky.

- Na zabezpečenie týchto podmienok musíte tiež v plnej miere dodržiavať pokyny týkajúce sa inštalácie a napájania mlynčeka na mäso.
- Mlynček na mäso musí byť nainštalovaný v pracovnom prostredí bez korozívnych látok.
- Miesto inštalácie nesmie byť vystavené výbuchu.
- Výrobca nezodpovedá za žiadne poruchy, nehody ani poruchy spôsobené nedodržaním (alebo neuplatnením) pokynov uvedených v tejto brožúre. Rovnako nezodpovedá za žiadne úpravy, zmeny ani inštaláciu príslušenstva, ktoré ešte nebolo schválené.
- Používajte iba originálne náhradné ČASTI.
- Tento návod na použitie je neoddeliteľnou súčasťou mlynčeka na mäso a musí sa uchovávať na bezpečnom mieste. Vlastnosti, informácie a výkresy uverejnené v tejto brožúre sú výlučným vlastníctvom výrobcu.
- Žiadna časť tejto publikácie sa nesmie reprodukovat ani prenášať v žiadnej forme.

**POZOR!** Spotrebič neprevádzkujte nepretržite príliš dlho, aby nedošlo k prehriatiu motora. Čas nepretržitej prevádzky nesmie prekročiť 45 minút. Spotrebič nechajte 15 minút vychladnúť. Spotrebič znovu zapnite až po vychladnutí.

**DÔLEŽITÉ:** Pred pripojením zariadenia k zdroju napájania sa uistite, že elektrické špecifikácie stroja vytláčené na typovom štítku zariadenia zodpovedajú špecifikáciám miestneho napájania.

- Pri prvom použití vyberte hlavu mlynčeka a dôkladne umyte všetky časti.
- Pred mletím utiahnite krídlovú skrutku v smere hodinových ručičiek, až kým sa nezaistí. Nepoužívajte nástroj ani ho nadmerne neufahujete.
- Mäso pripravte na mletie odstránením všetkej kože a kostí. Potom mäso nakrájajte na kúsky vhodnej veľkosti na mletie.
- Mäso vložte do brúsnej komory špeciálnym zatláčačom mäsa, ktorý je súčasťou vášho stroja. Nikdy nepoužívajte prsty, ruky ani iné predmety.
- Po použití jednotku odpojte od zdroja napájania. Hlavu rozoberte, všetky časti dôkladne umyte a osušte.
- Ak je jednotka prefažená, vypne sa, aby sa zabránilo vnútornému poškodeniu. Vypnite mlynček, nechajte ho niekoľko minút vychladnúť, stlačte tlačidlo resetovania a zapnite mlynček, aby ste mohli pokračovať.

## Čistenie a údržba

- **POZORNOSŤ!** Pred uskladnením, čistením a údržbou vždy odpojte spotrebič od elektrickej siete a nechajte ho vychladnúť.
- Na čistenie nepoužívajte prúd vody ani parný čistič a netlačte spotrebič pod vodu, pretože diely sa namočia a môže dôjsť k zásahu elektrickým prúdom.
- Ak spotrebič nie je v dobrom stave čistoty, môže to nepriaznivo ovplyvniť životnosť 0 spotrebiča a spôsobíť nebezpečnú situáciu.
- Zvyšky jedla by sa mali pravidelne čistiť a odstraňovať zo spotrebiča. Ak spotrebič nie je správne vyčistený, skráti jeho životnosť a môže spôsobíť nebezpečné podmienky počas používania.
- **NEBEZPEČENSTVO PORANENIA!** Pri manipulácii s ostrými rezacími čepeľami počas čistenia postupujte opatrne.



## Čistenie

- Ochlazený vonkajší povrch očistíte handričkou alebo špongiou mierne navlhčenou v jemnom mydlovom roztoku.
- Z hygienických dôvodov je potrebné spotrebič pred použitím a po ňom vyčistiť.
- Zabráňte kontaktu elektrických komponentov s vodou.
- Spotrebič nikdy neponárajte do vody ani iných tekutín.
- Nikdy nepoužívajte agresívne čistiace prostriedky, abrazívne špongie ani čistiace prostriedky s obsahom chlóru. Na čistenie nepoužívajte ocelovú vlnu, kovové pomôcky ani žiadne ostré alebo špicaté predmety. Nepoužívajte benzín ani rozpúšťadlá!
- Žiadne diely nie sú vhodné do umývačky riadu.

Diely	Ako čistiť	Poznámka
Všetko príslušenstvo, ako napr. držiaky na stojany atď.	<ul style="list-style-type: none"><li>• Namočte do teplej mydlovej vody na približne 10 až 20 minút.</li><li>• Dôkladne opláchnite pod tečúcou vodou.</li></ul>	Konečne dôkladne osušte všetky časti.
Vonkajšie sklenené povrchy	<ul style="list-style-type: none"><li>• Utrite dočista mäkkou handričkou s trochu neutrálného čistiaceho prostriedku. Dbajte na to, aby sa do vnútra spotrebiča nedostala žiadna voda ani vlhkosť.</li></ul>	
Vnútorne sklenené povrchy	<ul style="list-style-type: none"><li>• Odstráňte všetky zvyšky jedla.</li></ul>	
Sklenené dvere	<ul style="list-style-type: none"><li>• Utrite dočista mäkkou handričkou a trochu jemného čistiaceho prostriedku. Dbajte na to, aby sa do vnútra spotrebiča nedostala žiadna voda ani vlhkosť.</li></ul>	

## Údržba

- Pravidelne kontrolujte činnosť spotrebiča, aby ste predišli vážnym nehodám.
- Ak zistíte, že spotrebič nefunguje správne alebo že sa vyskytol problém, prestaňte ho používať, vypnite ho a kontaktujte dodávateľa.
- Všetku údržbu, inštaláciu a opravy musí vykonávať špecializovaný a autorizovaný technik alebo musí odporúčať výrobca.

## Preprava a skladovanie

- Pred uskladnením sa vždy presvedčte, že spotrebič je odpojený od napájania a úplne vychladnutý.
- Spotrebič skladujte na chladnom, čistom a suchom mieste.
- Nikdy nekladte na spotrebič ťažké predmety, pretože by sa mohli poškodiť.
- Spotrebič nepremiestňujte, keď je v prevádzke. Pri presúvaní odpojte spotrebič od napájania a podržte ho naspodku.
- Special care must be taken when moving or transporting the machine due to its heavy weight. With at least 2 persons or using a cart. Move the machine slowly, carefully, and never incline more than 45°.

## Riešenie problémov

Ak spotrebič nefunguje správne, skontrolujte nižšie uvedenú tabuľku pre roztok. Ak problém stále nedokážete vyriešiť, obráťte sa na dodávateľa/poskytovateľa služieb.

Problémy	Možná príčina	Možné riešenie
Spotrebič sa nezapne.	<ul style="list-style-type: none"><li>- Zástrčka nie je správne pripojená k elektrickej zásuvke.</li><li>- Nie je stlačené tlačidlo I/O.</li></ul>	<ul style="list-style-type: none"><li>- Skontrolujte, či je zástrčka správne pripojená.</li><li>- Stlačte ZELENÉ tlačidlo „I“</li></ul>
Mäso zaseknuté vo vnútri čepeli	<ul style="list-style-type: none"><li>- Mäso je príliš hrubé alebo s príliš veľkým množstvom chrupavky alebo chrupavky.</li></ul>	<ul style="list-style-type: none"><li>- Vypnite spotrebič stlačením ČERVENÉHO tlačidla „O“ a odpojte ho od elektrickej siete. Nadvihnite kryt, pomocou oceľových klieští odstráňte zaseknuté mäso.</li></ul>

## Záruka

Všetky chyby ovplyvňujúce funkčnosť spotrebiča, ktoré sa objavajú do jedného roka po zakúpení, budú opravené bezplatnou opravou alebo výmenou za predpokladu, že spotrebič bol použitý a udržiavaný v súlade s pokynmi a že nebol nijakým spôsobom zneužitý ani nesprávne použitý. Vaše zákonné práva nie sú ovplyvnené. Ak sa na spotrebič vzťahuje záruka, uveďte, kde a kedy bol zakúpený a uveďte doklad o kúpe (napr. potvrdenie). V súlade s našimi zásadami neustáleho vývoja produktov si vyhradujeme právo zmeniť špecifikácie produktu, balenia a dokumentácie bez predchádzajúceho upozornenia.

## Likvidácia a životné prostredie



Pri vyradovaní spotrebiča z prevádzky sa výrobok nesmie likvidovať s iným komunálnym odpadom. Namiesto toho je vašou zodpovednosťou zlikvidovať odpadové zariadenie jeho odovzdaním na určenom zbernom mieste. Nedodržanie tohto pravidla môže byť penalizované v súlade s platnými predpismi o likvidácii odpadu. Separovaný zber a recyklácia vášho odpadového zariadenia v čase jeho likvidácie pomôže chrániť prírodné zdroje a zabezpečiť, aby bolo recyklované spôsobom, ktorý chráni ľudské zdravie a životné prostredie.

Ďalšie informácie o tom, kde môžete odovzdať svoj odpad na recykláciu, získate od miestnej spoločnosti na zber odpadu. Výrobcovia a dovozci nenesú zodpovednosť za recykláciu, spracovanie a ekologickú likvidáciu, a to ani priamo, ani prostredníctvom verejného systému.

**Kære kunde**

Tak, fordi du købte dette HENDI-apparat. Læs denne brugervejledning omhyggeligt, og vær især opmærksom på de sikkerhedsbestemmelser, der er beskrevet nedenfor, før du installerer og bruger dette apparat første gang.

**Sikkerhedsanvisninger**

- Apparatet må kun bruges til det tilsigtede formål, som beskrevet i denne vejledning.
- Producenten er ikke ansvarlig for skader, der skyldes forkert betjening og forkert brug.
-  **FARE! RISIKO FOR ELEKTRISK STØD!** Forsøg ikke selv at reparere apparatet. Nedsænk ikke apparatets elektriske dele i vand eller andre væsker. Hold aldrig apparatet under rindende vand.
- **BRUG ALDRIG ET BESKADIGET APPARAT!** Kontrollér de elektriske forbindelser og ledningen regelmæssigt for skader. Hvis apparatet er beskadiget, skal du koble det fra strømforsyningen. Reparationer må kun udføres af en leverandør eller en kvalificeret person for at undgå fare eller personskade.
- **ADVARSEL!** Når apparatet placeres, skal strømkablet om nødvendigt føres sikkert for at undgå utilsigtet træk, beskadigelse, kontakt med varmefladen eller risiko for at snuble.
- **ADVARSEL!** Så længe stikket er i stikkontakten, er apparatet sluttet til strømforsyningen.
- **ADVARSEL!** Sluk ALTID for apparatet, før du kobler det fra strømforsyningen, rengør, vedligeholder eller opbevarer det.
- Tilslut kun apparatet til en stikkontakt med den spænding og frekvens, der er angivet på apparatets mærkat.
- Rør ikke ved stikket/de elektriske forbindelser med våde eller fugtige hænder.
- Hold apparatet og det elektriske stik væk fra vand og andre væsker. Hvis apparatet falder i vand, skal du straks fjerne strømforsyningstilslutningerne. Brug ikke apparatet, før det er blevet kontrolleret af en autoriseret tekniker. Manglende overholdelse af disse instruktioner vil medføre livstruende risici.
- Tilslut strømforsyningen til en lettilgængelig stikkontakt, så du straks kan tage stikket ud af kontakten i nødstilfælde.
- Sørg for, at ledningen ikke kommer i kontakt med skarpe eller varme genstande, og hold den væk fra åben ild. Træk aldrig i netledningen for at tage den ud af stikkontakten, men træk altid i stikket i stedet for.
- Bær aldrig apparatet i ledningen.
- Forsøg aldrig selv at åbne kabinettet.
- Indsæt ikke genstande i apparatets kabinet.
- Efterlad aldrig apparatet uden opsyn under brug.
- Dette apparat skal betjenes af uddannet personale i restaurantens køkken, kantine eller barpersonale osv.
- Apparatet må ikke betjenes af personer med nedsatte fysiske, sansemæssige eller mentale evner, eller personer med manglende erfaring og viden.
- Apparatet må under ingen omstændigheder bruges af børn.
- Opbevar apparatet og dets elektriske tilslutninger utilgængeligt for børn.
- Brug aldrig andet tilbehør eller andet end det, der følger med apparatet, eller som producenten anbefaler. Hvis dette ikke gøres, kan det udgøre en sikkerhedsrisiko for brugeren og beskadige apparatet. Brug kun originale dele og tilbehør.

- Betjen ikke dette apparat ved hjælp af en ekstern timer eller et fjernbetjeningsystem.
- Stil ikke apparatet på en varmegenstand (benzin, el, komfur osv.).
- Tildæk ikke apparatet, mens det er i brug.
- Stil ikke genstande oven på apparatet.
- Brug ikke apparatet i nærheden af åben ild, eksplosive eller brandfarlige materialer. Brug altid apparatet på en vandret, stabil, ren, varmebestandig og tør overflade.
- Apparatet er ikke egnet til installation i et område, hvor der kan anvendes en vandstråle.
- Der skal være mindst 20 cm fri plads omkring apparatet til ventilation under brug.
- **ADVARSEL!** Hold alle ventilationsåbninger på apparatet fri for forhindringer.

**Særlige sikkerhedsanvisninger**

- **ADVARSEL!** Vær meget forsigtig ved håndtering af skæreskiverne. Brug beskyttelseshandsker (medfølgende ikke), hvis det er nødvendigt.
- **ADVARSEL! BLADENE ER SKARPE. HOLD HÆNDERNE VÆK!**
- Apparatet må ikke betjenes uden fyldning for at forhindre overophedning.
- **FORSIGTIG! Sluk ALTID** for maskinen, og afbryd strømforsyningen, før du rører ved nogen af motordelene.
- **ADVARSEL!** Forsøg ikke at omgå sikkerhedslåsen. Apparatet er udstyret med en sikkerhedslås for at forhindre slutbrugeren i at røre ved de bevægelige dele.
- **FORSIGTIG!** For at undgå fare på grund af utilsigtet nulstilling af den termiske udskærning må dette apparat ikke forsynes via en ekstern kontaktenhed, såsom en timer, eller tilsluttes et kredsløb, der regelmæssigt tændes og slukkes af forsyningselskabet.
- Hvis netledningen er beskadiget, skal den udskiftes af producenten, dennes servicerepræsentant eller lignende kvalificerede personer for at undgå fare.
- **ADVARSEL! Hold ALTID** hænder, langt hår og tøj væk fra de bevægelige dele.
- Dette apparat må ikke bruges til at skære frosne madvarer, kød eller fisk, osv.
- **IKKE EGNET TIL KONTINUERLIG BRUG!** Brug ikke apparatet kontinuerligt for at undgå overophedning af motoren. Den kontinuerlige driftstid må ikke overstige 10 minutter. Betjen apparatet igen, når det er kølet af.

DK

**Tilsigtet brug**

- Dette apparat er beregnet til at blive brugt til kommercielle anvendelser, f.eks. i køkkener på restauranter, kantiner, hospitaler og i kommercielle virksomheder som bagerier, støberier osv., men ikke til kontinuerlig masseproduktion af fødevarer.
- Apparatet er beregnet til at male kød. Enhver anden brug kan føre til beskadigelse af apparatet eller personskade.
- Betjening af apparatet til andre formål skal anses for at være misbrug af apparatet. Brugeren er eneansvarlig for forkert brug af enheden.



## Installation af jordforbindelse

Dette apparat er klassificeret som beskyttelsesklasse I og skal tilsluttes en beskyttende jordforbindelse. Jordforbindelse reducerer risikoen for elektrisk stød ved at tilvejebringe en ledning til den elektriske strøm.

Dette apparat er udstyret med en netledning med jordstik eller elektriske forbindelser med jordledning. Tilslutningerne skal være korrekt installeret og jordforbundet.

## Diagram over kredsløb

(Fig. 1 på side 3)

- A. Overstrømsbeskyttelse
- B. Kontaktør
- C. SLUK-knap
- D. Tænd-knap
- E. Indikatorlampe
- F. Motor
- G. Kapacitor
- H. PCB

## Eksploderet diagram med reservedelsliste

(Fig. 2 på side 3)

Delnr.	Delnavn	Mængde
1	Pølserør	1
2	Koblingsdæksel	1
3	Die-plade	1
4	Krydskniv	1
5	Holder	1
6	Spiral propeller	1
7	Mindre hoved	1
8	Låsesæde	1
9	Låsemøtrik	1
10	Skrue	1
11	Mindre hoved	1
12	Pestle	1
13	Fødepande	1
14	Stempel	1
15	Output-akse	1
16	Oliepakning	1
17	Leje	1
18	Stort gear B	1
19	Elastisk vaskemaskine	1
20	Lille gear A	1
21	Skrue	1
22	Gearkasse	1
23	Skrue	1
24	Frontmotordæksel	1
25	Central aksel	1

26	Stort gear A	1
27	Lille gear B	1
28	Sheath	1
29	Førseglingsring	1
30	Motor	1
31	Skrue	1
32	Gummipude	1
33	Maskinkrop	1
34	Kondensator	1
35	Skrue	1
36	Bundplade	1
37	Gummifødder	1
38	Strømkabel	1
39	Kabelbinder	1
40	Tænd/sluk-knap	1
41	Nulstil	1
42	Kontaktør	1
43	Støtteplade	1
44	PCB-panel	1

## Klargøring før brug

- Fjern al beskyttende emballage og indpakning.
  - Kontrollér, at apparatet er i god stand og med alt tilbehør. I tilfælde af ufuldstændig eller beskadiget levering skal du straks kontakte leverandøren. I så fald må enheden ikke anvendes.
  - Rengør tilbehøret og apparatet før brug (se ==> Rengøring og vedligeholdelse).
  - Sørg for, at apparatet er helt tørt.
  - Anbring apparatet på en vandret, stabil og varmeresistent overflade, der er sikker mod vandsprøjt.
  - Behold emballagen, hvis du har planer om at opbevare apparatet i fremtiden.
  - Gem brugervejledningen til senere brug.
- BEMÆRK!** På grund af rester fra fremstillingen kan apparatet afgive en let lugt under de første par anvendelser. Dette er normalt og indikerer ikke nogen defekt eller fare. Sørg for, at apparatet er godt ventileret.

## Betjeningsvejledning

- Vi anbefaler, at du omhyggeligt læser instruktionerne i denne pakke.
- Hvis du ønsker at udnytte kødhakkeren bedst muligt og udnytte alle dens muligheder, skal du være grundigt bekendt med dens ydeevne og driftsfunktioner.
- Kødhakkeren må kun bruges til at hakke frisk kød.
- Vedligeholdelse kræver blot nogle få enkle handlinger, der kan udføres af operatøren.
- For at sikre en lang levetid og minimere driftsomkostningerne skal du nøje følge reglerne i denne brochure.
- Producenten har designet kødhakkeren for at sikre sikre driftsforhold:  
Udelukkelse eller fjernelse af de sikkerhedsfunktioner, der

er installeret af producenten, vil alvorligt underminere de garanterede sikkerhedsforhold.

- For at sikre disse betingelser skal du også overholde instruktionerne vedrørende installation og strømforsyning af kødhakkeren fuldt ud.
- Kødhakkeren skal installeres i et arbejdsmiljø uden ætsende midler.
- Installationsstedet må ikke udsættes for eksplosion.
- Producenten er ikke ansvarlig for nedbrud, ulykker eller fejl forårsaget af manglende overholdelse (eller anvendelse) af instruktionerne i denne brochure. Den er heller ikke ansvarlig for ændringer, variationer eller installation af tilbehør, der ikke tidligere er godkendt.
- Brug kun originale SPAREDELE.
- Denne instruktionsbog er en integreret del af kødhakkeren og skal opbevares på et sikkert sted. De funktioner, oplysninger og tegninger, der er offentliggjort i denne brochure, tilhører udelukkende producentvirksomheden.
- Ingen del af denne publikation må gengives eller overføres i nogen form.

**BEMÆRKNING!** Brug ikke apparatet for længe for at undgå overopvarmning af motoren. Den kontinuertlige driftstid må ikke overstige 45 minutter. Lad apparatet køle af i 15 minutter. Brug kun apparatet igen, når det er kølet af.

**VIGTIGT:** Før du tilslutter dine enheder til strømforsyningen, skal du sørge for, at maskinens elektriske specifikationer, der er trykt på enhedens fabriksskilt, svarer til dem, der gælder for din lokale strøm.

- Ved førstegangsbrug skal du fjerne hakkehovedet og vaske alle dele grundigt.
- Inden slibning skal fingerskruen strammes med uret, indtil den sidder fast. Brug ikke et værktøj eller overspænd det.
- Forbered kødet til slibning ved at fjerne al hud og knogler. Skær derefter kødet i stykker af passende størrelse til slibning.
- Før kødet ind i kværnkammeret med en særlig kødskubber, der fulgte med maskinen. Brug aldrig fingre, hænder eller andre genstande.
- Efter brug skal enheden frakobles strømforsyningen. Adskil hovedet, vask og tør alle dele grundigt.
- Hvis enheden er overbelastet, slukkes den for at forhindre indre skader. Sluk for kværnen, lad den køle af i flere minutter, tryk på nulstillingsknappen, og tænd for kværnen for at fortsætte.

## Rengøring og vedligeholdelse

- **OPMÆRKSOMHED!** Tag altid stikket ud af kontakten, og afkøl det inden opbevaring, rengøring og vedligeholdelse.
- Brug ikke vandstråle eller damprenser til rengøring, og skub ikke apparatet under vand, da delene kan blive våde og få elektrisk stød.
- Hvis apparatet ikke holdes rent, kan det påvirke apparatets levetid negativt 0 og medføre en farlig situation.
- Rester af mad skal rengøres regelmæssigt og fjernes fra apparatet. Hvis apparatet ikke rengøres korrekt, vil det reducere dets levetid og kan resultere i en farlig tilstand under brug.
- **FARE FOR PERSONSKADE!** Der skal udvises forsigtighed ved håndtering af de skarpe skæreblade under rengøring.

## Rengøring

- Rengør den afkølede udvendige overflade med en klud eller svamp, der er let fugtet med en mild sæbeopløsning.
- Af hygiejnensyn skal apparatet rengøres før og efter brug.
- Undgå, at vand kommer i kontakt med de elektriske komponenter.
- Nedsænk aldrig apparatet i vand eller andre væsker.
- Brug aldrig skræppe rengøringsmidler, skuresvampe eller rengøringsmidler, der indeholder klor. Brug ikke ståluld, metalliske redskaber eller skarpe eller spidse genstande til rengøring. Brug ikke benzin eller opløsningsmidler!
- Ingen dele tåler opvaskemaskine.

Dele	Sådan rengøres	Bemærkning
Alt tilbehør såsom stativholdere osv.	<ul style="list-style-type: none"><li>• Læg i blød i varmt sæbevand i ca. 10 til 20 minutter.</li><li>• Skyl grundigt under rindende vand.</li></ul>	Tør endelig alle dele godt.
Udvendige glasoverflader	<ul style="list-style-type: none"><li>• Tør ren med en blød klud og et lidt neutralt rengøringsmiddel. Sørg for, at der ikke trænger vand eller fugt ind i apparatet.</li></ul>	
Indvendige glasoverflader	<ul style="list-style-type: none"><li>• Fjern eventuelle madaflejringer.</li><li>• Tør ren med en blød klud og et mildt rengøringsmiddel. Sørg for, at der ikke trænger vand eller fugt ind i apparatet.</li></ul>	
Glasdør		

## Vedligeholdelse

- Kontroller jævnligt apparatets funktion for at undgå alvorlige ulykker.
- Hvis du opdager, at apparatet ikke fungerer korrekt, eller at der er et problem, skal du stoppe med at bruge det, slukke det og kontakte leverandøren.
- Al vedligeholdelse, installation og reparationsarbejde skal udføres af specialiserede og autoriserede teknikere eller anbefales af producenten.

## Transport og opbevaring

- Inden opbevaring skal det altid sikres, at apparatet er koblet fra strømforsyningen og kølet helt af.
- Opbevar apparatet på et køligt, rent og tørt sted.
- Anbring aldrig tunge genstande på apparatet, da det kan beskadige det.
- Flyt ikke apparatet, mens det er i brug. Tag stikket ud af kontakten, når apparatet flyttes, og hold det nede.
- Der skal udvises særlig forsigtighed ved flytning eller transport af maskinen på grund af dens tunge vægt. Med mindst 2 personer eller ved brug af en vogn. Bevæg maskinen langsomt, forsigtigt og hæld aldrig mere end 45°.

DK



## Fejlfinding

Hvis apparatet ikke fungerer korrekt, bedes du se nedenstående tabel for løsningen. Hvis du stadig ikke kan løse problemet, skal du kontakte leverandøren/serviceudbyderen.

Problemer	Mulig årsag	Mulig løsning
Apparatet tænder ikke.	- Strømskiftet er ikke tilsluttet korrekt til stikkontakten. - I/Ø-trykkes ikke på I/O-knappen.	- Kontrollér strømskiftet for at sikre, at det er tilsluttet korrekt. - Tryk ned på den GRØNNE "I"-knop
Kød sidder fast inde i knivene	- Kødet er for tykt eller med for meget brusk eller gristle.	- Sluk for apparatet ved at trykke ned på den RØDE "O"-knop, og træk stikket ud. - Løft dækslet op, og brug ståltængerne til at fjerne det fastklemte kød.

## Garanti

Enhver defekt, der påvirker apparatets funktion, og som bliver synlig inden for et år efter købet, vil blive repareret gratis, forudsat at apparatet er blevet brugt og vedligeholdt i overensstemmelse med anvisningerne og ikke er blevet misbrugt eller misbrugt på nogen måde. Dine lovbestemte rettigheder påvirkes ikke. Hvis apparatet er dækket af garantien, skal du angive, hvor og hvornår det blev købt og inkludere købsbevis (f.eks. kvittering).

I overensstemmelse med vores politik om kontinuerlig produktudvikling forbeholder vi os ret til at ændre produkt-, emballage- og dokumentationsspecifikationer uden varsel.

## Kassering og miljø



Når apparatet tages ud af drift, må produktet ikke bortskaffes sammen med andet husholdningsaffald. Det er i stedet dit ansvar at bortskaffe dit affaldsudstyr ved at aflevere det til et upeget indsamlingssted. Manglende overholdelse af denne regel kan straffes i overensstemmelse med gældende regler for bortskaffelse af affald. Den separate indsamling og genbrug af dit affaldsudstyr på bortskaffelsestidspunktet vil bidrage til at bevare naturressourcerne og sikre, at det genbruges på en måde, der beskytter menneskers sundhed og miljøet.

For yderligere oplysninger om, hvor du kan aflevere dit affald til genbrug, bedes du kontakte dit lokale affaldsselskab. Producenterne og importørerne tager ikke ansvar for genbrug, behandling og økologisk bortskaffelse, hverken direkte eller gennem et offentligt system.

## Hyvå asiakas,

**Kiitos, että ositit tämän HENDI-laitteen. Lue tämä käyttöopas huolellisesti ja kiinnitä erityistä huomiota alla oleviin turvallisuusmääräyksiin ennen laitteen ensimmäistä asennusta ja käyttöä.**

## Turvallisuusohjeet

- Käytä laitetta vain siihen tarkoitukseen, johon se on suunniteltu, tässä oppaassa kuvatulla tavalla.
- Valmistaja ei ole vastuussa mistään vahingoista, jotka johtuvat virheellisestä käytöstä tai virheellisestä käytöstä.
-  **VAARA! SÄHKÖISKUN VAARA!** Älä yritä korjata laitetta itse. Älä upota laitteen sähköisiä osia veteen tai muihin nesteisiin. Älä koskaan pidä laitetta juoksevan veden alla.
- **ÄLÄ KOSKAAN KÄYTÄ VAURIOITUNUTTA LAITETTA!** Tarkista sähköliitännät ja johto säännöllisesti vaurioiden varalta. Jos laite on vaurioitunut, irrota se virtalähteestä. Vain toimittaja tai pätevä henkilö saa tehdä korjauksia vaaratilanteiden ja loukkaantumisten välttämiseksi.
- **VAROITUS!** Kun sijoitat laitteen paikalleen, reititä virtajohto tarvittaessa turvallisesti, jotta vältetään tahaton vetäminen, vaurioituminen, kosketus lämmityspintaan tai kompastumisvaara.
- **VAROITUS!** Kun pistoke on pistorasiassa, laite on kytketty virtalähteeseen.
- **VAROITUS!** Sammuta AINA laite ennen sen irrottamista virtalähteestä, puhdistuksesta, kunnossapidosta tai varastoinnista.
- Kytke laite pistorasiaan vain laitteen merkinnöissä mainitulla jännitteellä ja taajuudella.
- Älä koske pistokkeeseen/sähköliitäntöihin märillä tai kosteilla käsillä.
- Pidä laite ja sähköpistoke/-liitännät poissa vedestä ja muista nesteistä. Jos laite putoaa veteen, irrota virransyöttöliitännät välittömästi. Älä käytä laitetta, ennen kuin valtuutettu teknikko on tarkistanut sen. Näiden ohjeiden noudattamatta jättäminen aiheuttaa hengenvaarallisia riskejä.
- Kytke virtalähde helposti saavutettavaan pistorasiaan, jotta voit irrottaa laitteen välittömästi hätätilanteessa.
- Varmista, että johto ei joudu kosketuksiin terävien tai kuumien esineiden kanssa ja pidä johto poissa avotulen läheisyydestä. Älä koskaan irrota virtajohtoa pistorasiasta vetämällä, vaan vedä sen sijaan aina pistokkeesta.
- Älä koskaan kanno laitetta sen johdosta.
- Älä koskaan yritä avata laitteen kotelo itse.
- Älä työnnä esineitä laitteen koteloon.
- Älä koskaan jätä laitetta ilman valvontaa käytön aikana.
- Koulutetun henkilökunnan on käytettävä tätä laitetta ravintolan keittiössä, ruokaloissa tai baarissa jne.
- Tätä laitetta eivät saa käyttää henkilöt, joiden fyysiset, aistinvaraiset tai henkiset kyvyt ovat rajoittuneet, tai henkilöt, joilla ei ole tarvittavaa kokemusta tai tietoa.
- Lapset eivät saa missään tapauksessa käyttää tätä laitetta.
- Pidä laite ja sen sähköliitännät poissa lasten ulottuvilta.
- Älä koskaan käytä muita kuin laitteen mukana toimitettuja tai valmistajan suosittelemia lisävarusteita tai lisälaitteita. Muussa tapauksessa vaarana voi olla käyttäjän turvallisuus ja laitteen vaurioituminen. Käytä vain alkuperäisiä osia ja lisävarusteita.

- Älä käytä tätä laitetta ulkoisen ajastimen tai kauko-ohjausjärjestelmän avulla.
- Älä aseta laitetta lämmityskohteen päälle (bensini, sähkö, hiililiesi jne.).
- Älä peitä laitetta käytössä.
- Älä aseta mitään esineitä laitteen päälle.
- Älä käytä laitetta avotulen, räjähtävien tai tulenarkojen materiaalien läheisyydessä. Käytä laitetta aina vaakasuuralla, vakaalla, puhtaalla, lämmönkestävällä ja kuivalla pinnalla.
- Laitte ei sovellu asennettavaksi paikkaan, jossa voidaan käyttää vesisuihkua.
- Jätä laitteen ympärille vähintään 20 cm tilaa ilmanvaihtoa varten käytön aikana.
- **VAROITUS!** Pidä laitteen kaikki tuuletusaukot esteettöminä.

## Erityiset turvallisuusohjeet

- **VAROITUS!** Ole erittäin varovainen, kun käsittelet leikkuvälikkeitä. Käytä tarvittaessa suojakäsineitä (ei toimiteta mukana).
- **VAROITUS! TERÄT OVAT TERÄVIÄ. PIDÄ KÄDET KAUKANA!**
- Älä käytä laitetta ilman kuormaa ylikuumentumisen estämiseksi.
- **VAROVAISUUTTA! Sammuta AINA** kone ja irrota virtalähde ennen kuin kosketat mitään moottoriosia.
- **VAROITUS!** Älä yritä ohittaa turvalukitusta. Laitteessa on turvalukitus, joka estää loppukäyttäjää koskettamasta liikkuvia osia.
- **VAROVAISUUTTA!** Lämpösuojakytkimen tahattoman palauttamisen aiheuttaman vaaran välttämiseksi tätä laitetta ei saa syöttää ulkoisen kytkentälaitteen, kuten ajastimen, kautta, eikä sitä saa kytkeä piiriin, jonka sähkölaitos on kytketty säännöllisesti päälle ja pois päältä.
- Jos virtajohto on vaurioitunut, valmistajan, huoltoedustajan tai vastaavasti koulutetun henkilön on vaihdettava se vaaran välttämiseksi.
- **VAROITUS! Pidä AINA** kädet, pitkät hiukset ja vaatteet kaukana liikkuvista osista.
- Tätä laitetta ei saa käyttää pakasteiden, lihan tai kalan jne. leikkaamiseen.
- **EI SOVELLU JATKUKVAAN KÄYTTÖÖN!** Älä käytä laitetta jatkuvasti, jotta moottori ei ylikuumentune. Jatkuva käyttöaika ei saa ylittää 10 minuuttia. Käytä laitetta uudelleen, kun se on jäähtynyt.

## Käyttötarkoitus

- Tämä laite on tarkoitettu käytettäväksi kaupallisissa sovelluksissa, esimerkiksi ravintoloiden, ruokalojen, sairaaloiden ja liikeyritysten, kuten leipomoiden, butcheries-tuotteiden jne. keittiöissä, mutta ei jatkuvaan ruoan massatuotantoon.
- Laitte on tarkoitettu lihan jauhamiseen. Muu käyttö voi vahingoittaa laitetta tai aiheuttaa henkilövahinkoja.
- Laitteen käyttö muihin tarkoituksiin katsotaan laitteen väärinkäytöksi. Käyttäjä on yksin vastuussa laitteen virheellisestä käytöstä.

## Maadoituksen asennus

Tämä laite on luokiteltu **suojausluokan I** laitteeksi, ja se on kytkettävä suojamaadoitukseen. Maadoitus vähentää sähköiskun vaaraa antamalla sähkövirralle pakojohdtimeen. Tässä laitteessa on virtajohto, jossa on maadoituspiste, tai sähköliitännät, joissa on maadoitusjohto. Liitännät on asennettava maadoitettava asianmukaisesti.

## Piirikaavio

### (Kuva 1 sivulla 3)

- A. Ylivirtasuojalaite
- B. Yhteyshenkilö
- C. OFF-painike
- D. Painikkeessa
- E. Merkkivalo
- F. Moottori
- G. Kapasitori
- H. PCB

## Räjähdekaavio ja osaluettelo

### (Kuva 2 sivulla 3)

Osan nro	Osan nimi	Määrä
1	Makkaran putki	1
2	Kytkimen suojus	1
3	Ruokavalio-levy	1
4	Ristiveitsi	1
5	Pidike	1
6	Kierteinen potkuri	1
7	Leikkurin pää	1
8	Lukittava istuin	1
9	Lukitusmutteri	1
10	Ruuvi	1
11	Leikkurin pää	1
12	Tuholainen	1
13	Syöttäjän astia	1
14	Mäntä	1
15	Lähdön akseli	1
16	Öljytiiviste	1
17	Laakeri	1
18	Suuri vaihde B	1
19	Elastinen aluslevy	1
20	Pieni vaihde A	1
21	Ruuvi	1
22	Vaihdelaatikko	1
23	Ruuvi	1
24	Moottorin etukansi	1
25	Keskiakseli	1
26	Iso vaihde A	1
27	Pieni vaihde B	1
28	Holkki	1
29	Tiivisterengas	1
30	Moottori	1
31	Ruuvi	1



32	Kuminen tynny	1
33	Koneen runko	1
34	Kondensaattori	1
35	Ruuvi	1
36	Pohjalevy	1
37	Kumijalat	1
38	Virtajohto	1
39	Kaapelin kiinnitys	1
40	Virtakytkin	1
41	Nollaa	1
42	Kontaktori	1
43	Tukilevy	1
44	PCB-paneeli	1

## Valmistelu ennen käyttöä

- Poista kaikki suojapakkaukset ja kääreet.
  - Tarkista, että laite on hyvässä kunnossa ja että se sisältää kaikki lisävarusteet. Jos toimitus on puutteellinen tai vahingoittunut, ota välittömästi yhteyttä toimittajaan. Tässä tapauksessa laitetta ei saa käyttää.
  - Puhdista lisävarusteet ja laite ennen käyttöä (katso ==> Puhdistus ja huolto).
  - Varmista, että laite on täysin kuiva.
  - Aseta laite vaakasuoralle, vakaalle ja lämmönkestävälle alustalle, joka on turvallinen vesiroiskeita vastaan.
  - Säilytä pakkaus, jos aiot säilyttää laitetta tulevaisuudessa.
  - Säilytä käyttöopas myöhempää tarvetta varten.
- HUOMAUTUS!** Valmistusjäämien vuoksi laitteesta voi lähteä kevyt haju muutaman ensimmäisen käyttökerran aikana. Tämä on normaalia, eikä se merkitse mitään vikaa tai vaaraa. Varmista, että laite on hyvin tuuletettu.

## Käyttöohjeet

- Suosittelemme, että luet tämän pakkauksen ohjeet huolellisesti.
- Jos haluat hyödyntää lihamyllyä parhaalla mahdollisella tavalla ja hyödyntää kaikkia sen mahdollisuuksia, sinun on tunnettava sen suorituskyky ja toimintaominaisuudet perusteellisesti.
- Lihamyllyä saa käyttää vain tuoreen lihan jauhamiseen.
- Huolto vaatii vain muutamia yksinkertaisia toimintoja, joita käyttäjä voi suorittaa.
- Pitkän käyttöiän varmistamiseksi ja käyttökustannusten minimoimiseksi on noudatettava huolellisesti tässä kirjassessa annettuja sääntöjä.
- Valmistaja on suunnitellut lihamyllyn turvallisten käyttöolosuhteiden varmistamiseksi: Valmistajan asentamien turvaominaisuuksien poissulkeminen tai poistaminen heikentää vakavasti taattuja turvallisuusolosuhteita.
- Näiden olosuhteiden varmistamiseksi sinun on myös noudatettava lihamyllyn asennusta ja virransyöttöä koskevia ohjeita.
- Lihamylly on asennettava työympäristöön, jossa ei ole syövyttäviä aineita.

- Asennuspakkauksia ei saa räjäyttää.
- Valmistaja ei ole vastuussa mistään rikkoutumisesta, onnettomuksista tai vioista, jotka johtuvat tämän kirjasen sisältämien ohjeiden noudattamatta jättämisestä (tai soveltamisesta). Se ei myöskään ole vastuussa mistään muutoksista, suunnelmista tai sellaisten lisävarusteiden asennuksesta, joita ei ole aiemmin valtuutettu.
- Käytä vain alkuperäisiä VARAOSIA.
- Tämä ohjekirja on olennainen osa lihamyllyä, ja se on säilytettävä turvallisessa paikassa. Tässä kirjassessa julkaistut ominaisuudet, tiedot ja piirustukset ovat valmistajayhtiön yksinomaista omaisuutta.
- Mitään tämän julkaisun osaa ei saa jäljentää tai lähettää missään muodossa.

**HUOMIO!** Älä käytä laitetta liian pitkään, jotta moottori ei ylikuumene. Jatkuva käyttöaika ei saa ylittää 45 minuuttia. Anna laitteen jäähtyä 15 minuutin ajan. Käytä laitetta uudelleen vasta sen jäähtymisen jälkeen.

**TÄRKEÄÄ!** Ennen kuin kytket yksiköt virtalähteeseen, varmista, että koneen sähkötekniiset tiedot, jotka on painettu laitteen tyyppikilpeen, vastaavat paikallisen virran teknisiä tietoja.

- Irrota jauhelihapää ensimmäistä käyttökertaa varten ja pese kaikki osat huolellisesti.
- Kiristä peukaloruuvi myötöpäivään ennen hionista, kunnes se on kunnolla kiinni. Älä käytä työkalua tai kiristä liiaksi.
- Valmista liha jauhatus varten poistamalla kaikki iho ja luut. Leikkaa liha sitten sopivan kokoisiksi paloiksi jauhatus varten.
- Syötä liha jauhatuskammioon koneen mukana toimitetulla lihantyöntimellä. Älä koskaan käytä sormia, käsiä tai muita esineitä.
- Irrota laite käytön jälkeen virtalähteestä. Pura pää osiin, pese ja kuivaa kaikki osat huolellisesti.
- Jos laite ylikuormittuu, se sammuu sisäisten vaurioiden estämiseksi. Kytke mylly pois päältä, anna jäähtyä useita minutteja, paina nollauspainiketta ja jatka kytkemällä jauhelihä päälle.

## Puhdistus ja huolto

- **HUOMIO!** Irrota laite aina virtalähteestä ja jäähdytä ennen varastointia, puhdistusta ja huoltoa.
- Älä käytä puhdistukseen vesi- tai höyrypesuria äläkä työnnä laitetta veden alle, sillä osat kastuvat ja seurauksena voi olla sähköisku.
- Jos laitetta ei pidetä hyvässä kunnossa, se voi vaikuttaa haitallisesti laitteen käyttöikäen O ja aiheuttaa vaaratilanteen.
- Ilintarvikkeet on puhdistettava säännöllisesti ja poistettava laitteesta. Jos laitetta ei puhdisteta kunnolla, sen käyttöikä lyhenee ja se voi aiheuttaa vaaratilanteen käytön aikana.
- **LOUKKAANTUMISVAARA!** Teräviä leikkuuteriä on käsiteltävä varovasti puhdistuksen aikana.

## Puhdistus

- Puhdistusta jäähdytetty ulkopinta mietoon saippualluokseen kostutetulla liinalla tai sienellä.
- Hygieniasyistä laite on puhdistettava ennen käyttöä ja käytön jälkeen.
- Vältä veden joutumista kosketuksiin sähkökomponenttien kanssa.
- Älä koskaan upota laitetta veteen tai muihin nesteisiin.
- Älä koskaan käytä voimakkaita puhdistusaineita, hankaavia sieniä tai klooria sisältäviä puhdistusaineita. Älä käytä puhdistukseen teräsvillaa, metallisia välineitä tai teräviä tai terä-väkärkisiä esineitä. Älä käytä bensiiniä tai liuottimia!
- Mitään osia ei voi pestä astianpesukoneessa.

Osat	Puhdistaminen	Huomautus
Kaikki lisävarusteet, kuten telinepidikkeet jne.	<ul style="list-style-type: none"><li>• Liota lämpimässä saippuavedessä noin 10–20 minuuttia.</li><li>• Huuhtelee huolellisesti juoksevan veden alla.</li></ul>	Kuivaa viimein kaikki osat hyvin.
Ulkoiset lasipinnat	<ul style="list-style-type: none"><li>• Pyyhi puhtaaksi pehmeällä liinalla ja miedolla pesuaineella. Varmista, ettei laitteen sisälle pääse vettä tai kosteutta.</li></ul>	
Lasin sisäpinnat	<ul style="list-style-type: none"><li>• Poista mahdolliset ruokajäämät.</li></ul>	
Lasiovi	<ul style="list-style-type: none"><li>• Pyyhi puhtaaksi pehmeällä liinalla ja miedolla pesuaineella. Varmista, ettei laitteen sisälle pääse vettä tai kosteutta.</li></ul>	

## Kunnossapito

- Tarkista laitteen toiminta säännöllisesti vakavien onnettomuuksien välttämiseksi.
- Jos huomaat, että laite ei toimi kunnolla tai että siinä on ongelma, lopeta sen käyttö, sammuta se ja ota yhteyttä toimittajaan.
- Kaikki huolto-, asennus- ja korjaustyöt on annettava erikoistuneiden ja valtuutettujen teknikoiden tehtäväksi tai valmistajan suosittelemaksi.

## Kuljetus ja varastointi

- Varmista aina ennen säilytystä, että laite on irrotettu virtalähteestä ja että se on täysin jäähtynyt.
- Säilytä laitetta viileässä, puhtaassa ja kuivassa paikassa.
- Älä koskaan aseta raskaita esineitä laitteen päälle, sillä ne voivat vahingoittaa laitetta.
- Älä siirrä laitetta sen ollessa käynnissä. Irrota laite virtalähteestä, kun siirrät sitä, ja pidä sitä alhaalla.
- Ole erityisen varovainen siirtäessäsi tai kuljettaessasi konetta sen raskaan painon vuoksi. Vähintään 2 henkilöllä tai käyttämällä kärryä. Liikuta konetta hitaasti ja varovasti, äläkä koskaan kalte enempiä kuin 45°.

## Vianetsintä

Jos laite ei toimi kunnolla, tarkista ratkaisu alla olevasta taulukosta. Jos ongelma ei ratkea, ota yhteyttä toimittajaan/palveluntarjoajaan.

Ongelmat	Mahdollinen syy	Mahdollinen ratkaisu
Laite ei käynnisty.	<ul style="list-style-type: none"><li>- Virtapistoketta ei ole kytketty kunnolla pistorasiaan.</li><li>- I / O -painiketta ei ole painettu.</li></ul>	<ul style="list-style-type: none"><li>- Tarkista, että virtapistoke on liitetty oikein.</li><li>- Paina VIHREÄ I” -painike alas</li></ul>
Liha jumissa terien sisällä	<ul style="list-style-type: none"><li>- Liha on liian paksua tai siinä on liikaa rustoa tai karstaa.</li></ul>	<ul style="list-style-type: none"><li>- Sammuta laite painamalla PUNAISTA O-painiketta ja irrota pistoke pistorasiasta. Nosta kansi ylös ja puhdista juuttunut liha teräspihdeillä.</li></ul>

## Takuu

Kaikki laitteen toimintaan vaikuttavat viat, jotka ilmenevät vuoden kuluessa ostosta, korjataan tai vaihdetaan maksutta edellyttäen, että laitetta on käytetty ja huollettu ohjeiden mukaisesti eikä sitä ole käytetty väärin tai väärin. Tämä ei vaikuta lakisääntöihin oikeuksiisi. Jos laite on takuun alainen, ilmoita mistä ja milloin se on ostettu ja liitä mukaan ostotosite (esim. kuitti). Pidätämme oikeuden muuttaa tuote-, pakkaus- ja dokumentointitietoja ilman erillistä ilmoitusta tuotekehityksen jatkuvan menettelytavan mukaisesti.

## Hävittäminen ja ympäristö



Kun poistat laitteen käytöstä, tuotetta ei saa hävittää muun kotitalousjätteen mukana. Sen sijaan on sinun vastuullasi hävittää jätelaitteistosi luovuttamalla se määrätylle keräyspisteelle. Tämän säännön noudattamatta jättämisestä voidaan rangaista soveltuvien jätteiden hävittämistä koskevien määräysten mukaisesti. Jätelaitteiston erillinen keräys ja kierrätys hävittämisen yhteydessä auttaa säästämään luonnonvaroja ja varmistamaan, että se kierrätetään tavalla, joka suojaa ihmisten terveyttä ja ympäristöä.

Lisätietoja siitä, mihin jäte voidaan viedä kierrätettäväksi, saat ottamalla yhteyttä paikalliseen jätteenkeräysyhtiöön. Valmistajat ja maahantuojat eivät ota vastuuta kierrätyksestä, käsitteystä ja ekologisesti hävittämisestä joko suoraan tai julkisen järjestelmän kautta.



Kjære kunde,

Takk for at du kjøpte dette HENDI-produktet. Les denne bruksanvisningen nøye, og vær spesielt oppmerksom på sikkerhetskriftene som er beskrevet nedenfor, før du installerer og bruker dette apparatet for første gang.

## Sikkerhetsinstruksjoner

- Bruk apparatet kun til det formålet det er beregnet for, som beskrevet i denne håndboken.
- Produsenten er ikke ansvarlig for skader forårsaket av feil bruk og feil bruk.
-  **FARE! RISIKO FOR ELEKTRISK STØT!** Ikke forsøk å reparere apparatet selv. Ikke senk de elektriske delene av apparatet ned i vann eller andre væsker. Hold aldri apparatet under rennende vann.
- **BRUK ALDRI ET SKADET APPARAT!** Kontroller de elektriske tilkoblingene og ledningen regelmessig for eventuelle skader. Hvis den er skadet, må du koble produktet fra strømforsyningen. Alle reparasjoner skal kun utføres av en leverandør eller kvalifisert person for å unngå fare eller skade.
- **ADVARSEL!** Når du plasserer produktet, må du om nødvendig føre strømkabelen for å unngå utilsiktet trekking, at den kommer i kontakt med varmeflaten eller forårsaker snublefare.
- **ADVARSEL!** Så lenge støpselet er i kontakten, er apparatet koblet til strømforsyningen.
- **ADVARSEL!** Slå ALLTID av apparatet før du kobler fra strømforsyningen, rengjør, vedlikehold eller lagrer det.
- Koble apparatet kun til en stikkontakt med spenningen og frekvensen som er angitt på apparatets etikett.
- Ikke berør støpselet/elektriske koblinger med våte eller fuktige hender.
- Hold apparatet og elektriske plugg/koblinger unna vann og andre væsker. Hvis produktet faller i vann, må du fjerne strømforsyningskontaktene umiddelbart. Ikke bruk apparatet før det har blitt kontrollert av en sertifisert tekniker. Hvis disse instruksjonene ikke følges, vil det føre til livstruende risikoer.
- Koble strømforsyningen til et lett tilgjengelig strømuttak slik at du umiddelbart kan koble fra apparatet i nødstilfeller.
- Sørg for at ledningen ikke kommer i kontakt med skarpe eller varme gjenstander, og hold den unna åpen ild. Trekk aldri i selve strømledningen for å trekke den ut av stikkkontakten. Trekk alltid i stedet.
- Bær aldri apparatet etter ledningen.
- Prøv aldri å åpne kabinettet til produktet selv.
- Ikke stikk gjenstander inn i apparatets hus.
- La aldri apparatet stå uten tilsyn under bruk.
- Dette apparatet skal betjenes av opplært personell på kjøkkenet til restauranten, kantine- eller barpersonell, osv.
- Dette apparatet skal ikke brukes av personer med reduserte fysiske, sensoriske eller mentale evner, eller personer med manglende erfaring og kunnskap.
- Dette apparatet skal under ingen omstendigheter brukes av barn.
- Hold apparatet og elektriske tilkoblinger utilgjengelige for barn.
- Bruk aldri tilbehør eller andre ekstra enheter enn de som følger med apparatet eller anbefales av produsenten. Hvis dette ikke gjøres, kan det utgjøre en sikkerhetsrisiko for brukeren

- og skade apparatet. Bruk kun originale deler og tilbehør.
- Ikke bruk dette apparatet med en ekstern timer eller fjernkontrollsystem.
- Ikke plasser produktet på en varmegjenstand (bensin, elektrisk, kullkoker osv.).
- Ikke dekk til apparatet mens det er i bruk.
- Ikke plasser gjenstander oppå produktet.
- Ikke bruk apparatet i nærheten av åpne flammer, eksplosive eller brennbare materialer. Bruk alltid apparatet på en horisontal, stabil, ren, varmebestandig og tørr overflate.
- Apparatet er ikke egnet for montering i et område der det kan brukes en vannstråle.
- La det være en avstand på minst 20 cm rundt apparatet for ventilasjon under bruk.
- **ADVARSEL!** Hold alle ventilasjonsåpninger på produktet fri for hindringer.

## Spesielle sikkerhetsinstruksjoner

- **ADVARSEL!** Vær svært forsiktig når du håndterer skjærskive. Bruk vernehansker (følger ikke med) om nødvendig.
- **ADVARSEL! KNIVENE ER SKARPE. HOLD HENDENE UNNA!**
- Ikke bruk produktet uten last for å forhindre overoppheting.
- **FORSIKTIGHET! SLÅ ALLTID** av maskinen og koble fra strømforsyningen før du berører noen motordeler.
- **ADVARSEL!** Ikke forsøk å omgå sikkerhetssperren. Produktet er utstyrt med en sikkerhetssperre for å hindre at sluttbrukeren berører de bevegelige delene.
- **FORSIKTIGHET!** For å unngå fare på grunn av utilsiktet tilbakestilling av termisk utkobling, må dette apparatet ikke forsynes gjennom en ekstern bryterenhet, for eksempel en timer, eller kobles til en krets som regelmessig slås av og på av verktøyet.
- Hvis strømledningen er skadet, må den skiftes ut av produsenten, dennes serviceagent eller tilsvarende kvalifiserte personer for å unngå fare.
- **ADVARSEL! Hold ALLTID** hender, langt hår og klær unna de bevegelige delene.
- Dette apparatet skal ikke brukes til å kutte frossen mat, kjøtt eller fisk osv.
- **IKKE EGNET FOR KONTINUERLIG BRUK!** Ikke bruk produktet kontinuerlig for å unngå overoppheting av motoren. Den kontinuerlige driftstiden skal ikke overskride over 10 minutter. Bruk produktet igjen etter at det er avkjølt.

## Tiltent bruk

- Dette apparatet er ment for kommersiell bruk, for eksempel på kjøkken i restauranter, kantiner, sykehus og i kommersielle virksomheter som bakerier, slakter osv., men ikke for kontinuerlig masseproduksjon av mat.
- Apparatet er laget for å male kjøtt. All annen bruk kan føre til skade på apparatet eller personskade.
- Bruk av apparatet til andre formål skal anses som misbruk av apparatet. Brukeren skal alene være ansvarlig for feil bruk av enheten.

## Jordingsinstallasjon

Dette apparatet er klassifisert som **beskyttelsesklasse I** og må kobles til en beskyttende jording. Jording reduserer risikoen for elektrisk støt ved å gi en avledning for den elektriske strømmen. Dette apparatet er utstyrt med en strømledning med jordingsplugg eller elektriske koblinger med jordledning. Tilkoblingene må være riktig installert og jordnet.

## Kretsdiagram

(Fig. 1 på side 3)

- A. Overstrømsvern
- B. Kontaktor
- C. AV-knapp
- D. På-knapp
- E. Indikatorlampe
- F. Motor
- G. Kapasitor
- H. PCB

## Eksplodert diagram med delaliste

(Fig. 2 på side 3)

Del nr.	Delnavn	Antall
1	Pølserør	1
2	Kobling deksel	1
3	Støpeplate	1
4	Kryss kniv	1
5	Holder	1
6	Spiralpropell	1
7	Mincer hode	1
8	Låsesete	1
9	Låsemutter	1
10	Skrue	1
11	Mincer hode	1
12	Pest	1
13	Matepanne	1
14	Stempel	1
15	Utgang akse	1
16	Oljetetting	1
17	Lager	1
18	Stort utstyr B	1
19	Elastisk skive	1
20	Lite utstyr A	1
21	Skrue	1
22	Girkasse	1
23	Skrue	1
24	Motordeksel foran	1
25	Midtaksel	1

26	Stort utstyr A	1
27	Lite utstyr B	1
28	Hylse	1
29	Tetningsring	1
30	Motor	1
31	Skrue	1
32	Gummipute	1
33	Maskinhus	1
34	Kondensator	1
35	Skrue	1
36	Bunnplate	1
37	Gummiføtter	1
38	Strømledning	1
39	Kabelbånd	1
40	På/av-bryter	1
41	Tilbakestill	1
42	Kontaktor	1
43	Støtteplate	1
44	PCB-panel	1

## Klargjøring før bruk

- Fjern all beskyttende emballasje og innpakning.
  - Kontroller at enheten er i god stand og har alt tilbehør. Ved ufullstendig eller skadet levering, ta kontakt med leverandøren umiddelbart. I så fall må du ikke bruke apparatet.
  - Rengjør tilbehøret og apparatet før bruk (Se ==> Rengjøring og vedlikehold).
  - Sørg for at produktet er helt tørt.
  - Plasser produktet på en horisontal, stabil og varmebestandig overflate som er trygg mot vannsprut.
  - Ta vare på emballasjen hvis du ønsker å oppbevare produktet i fremtiden.
  - Ta vare på brukerhåndboken for fremtidig referanse.
- MERK!** På grunn av produksjonsrester kan apparatet avgi en lett lukt ved de første gangene det brukes. Dette er normalt og indikerer ingen defekt eller fare. Sørg for at produktet er godt ventilert.

## Bruksanvisning

- Vi anbefaler deg å lese instruksjonene i denne pakken nøye.
- Hvis du ønsker å utnytte kjøttdeigen best mulig og utnytte alle mulighetene, må du være godt kjent med ytelsen og driftsfunksjonene.
- Kjøttdeigen kan bare brukes til å hakke ferskt kjøtt.
- Vedlikehold krever bare noen få enkle operasjoner som kan utføres av operatøren.
- For å sikre lang levetid og minimere driftskostnader, må du følge reglene i dette heftet nøye.
- Produsenten har designet kjøttdeigen for å sikre trygg driftsforhold: Utelukkelse eller fjerning av sikkerhetsfunksjonene som er installert av produsenten, vil alvorlig undergrave de garanterte sikkerhetsbetingelsene.

NO



- For å sikre disse forholdene må du også fullt ut overholde instruksjonene om installasjon og strømforsyning av kjøttdeigen.
- Kjøttdeigen må installeres i et arbeidsmiljø uten etsende midler.
- Monteringsstedet må ikke utsettes for eksplosjon.
- Produzentens er ikke ansvarlig for eventuelle sammenbrudd, ulykker eller feil forårsaket av manglende overholdelse (eller bruk) av instruksjonene i dette heftet. Det er heller ikke ansvarlig for eventuelle modifikasjoner, variasjoner eller installasjon av tilbehør som ikke tidligere er autorisert.
- Bruk kun originale RESERVEDELER.
- Dette instruksjonsheftet er en integrert del av kjøttdeigen og må oppbevares på et trygt sted. Funksjonene, informasjonen og tegningene som er publisert i dette heftet, tilhører produsentselskapet.
- Ingen del av denne publikasjonen kan reproduseres eller overføres i noen form.

**OB!** Ikke bruk produktet kontinuerlig for lenge for å unngå overoppheting av motoren. Kontinuerlig driftstid må ikke overstige 45 minutter. La produktet kjøle seg ned i 15 minutter. Bruk produktet kun igjen etter at det er avkjølt.

**VIKTIG:** Før du kobler enhetene dine til strømforsyningen, må du kontrollere at maskinens elektriske spesifikasjoner, som er trykt på enhetens merkeskilt, samsvarer med de som gjelder for din lokale strøm.

- For første gangs bruk, fjern hakkehodet og vask alle delene grundig.
- Før sliping skal tommelskruen strammes med klokken til den sitter godt fast. Ikke bruk et verktøy eller stram for mye.
- Klargjør kjøttet for sliping ved å fjerne all hud og bein. Skjær deretter kjøttet i biter av passende størrelse for sliping.
- Mat kjøttet inn i kvernkommeret med en spesiell kjøttskiver som fulgte med maskinen. Bruk aldri fingre, hender eller andre gjenstander.
- Koble enheten fra strømforsyningen etter bruk. Demonter hodet, vask og tørk alle deler grundig.
- Hvis enheten er overbelastet, vil den slå seg av for å forhindre intern skade. Slå av kvernen, la den avkjøles i flere minutter, trykk på tilbakestillingsknappen og slå på kvernen for å fortsette.

## Rengjøring og vedlikehold

- **OPPMERKSOMHET!** Koble alltid apparatet fra strømforsyningen og avkjøl før oppbevaring, rengjøring og vedlikehold.
- Ikke bruk vannstråle eller damprensere til rengjøring, og ikke skyv apparatet under vannet, da delene kan bli våte og det kan oppstå elektrisk støt.
- Hvis apparatet ikke holdes rent, kan dette ha en negativ innvirkning på produktets levetid og føre til en farlig situasjon.
- Matrester bør rengjøres og fjernes regelmessig fra produktet. Hvis produktet ikke rengjøres skikkelig, vil det redusere levetiden og kan føre til en farlig tilstand under bruk.
- **FARE FOR SKADE!** Vær forsiktig når du håndterer de skarpe kuttebladene under rengjøring.

## Rengjøring

- Rengjør den avkjølte utvendige overflaten med en klut eller svamp som er lett fuktet med en mild såpeoppløsning.
- Av hygieniske årsaker bør apparatet rengjøres før og etter bruk.
- Unngå at vann kommer i kontakt med de elektriske komponentene.
- Legg aldri apparatet i vann eller andre væsker.
- Bruk aldri aggressive rengjøringsmidler, skuresvamper eller rengjøringsmidler som inneholder klor. Ikke bruk stållull, metallredskaper eller skarpe eller spisse gjenstander til rengjøring. Ikke bruk bensin eller løsemidler!
- Ingen deler kan vaskes i oppvaskmaskin.

Deler	Hvordan rengjøre	Merknad
Alt tilbehør som stativholdere osv.	<ul style="list-style-type: none"> <li>• Bløtlegg i varmt såpevann i ca. 10 til 20 minutter.</li> <li>• Skyll grundig under rennende vann.</li> </ul>	Tørk alle delene godt til slutt.
Utvendige glassoverflater	<ul style="list-style-type: none"> <li>• Tørk rent med en myk klut og litt nøytralt vaskemiddel. Sørg for at det ikke kommer vann eller fuktighet inn i produktet.</li> </ul>	
Innvendige glassoverflater	<ul style="list-style-type: none"> <li>• Fjern eventuelle matrester.</li> <li>• Tørk rent med en myk klut og litt mildt vaskemiddel. Sørg for at det ikke kommer vann eller fuktighet inn i produktet.</li> </ul>	
Glassdør		

## Vedlikehold

- Kontroller maskinen regelmessig for å unngå alvorlige ulykker.
- Hvis du ser at apparatet ikke fungerer som det skal eller at det er et problem, må du slutte å bruke det, slå det av og kontakte leverandøren.
- Alt vedlikeholds-, installasjons- og reparasjonsarbeid må utføres av spesialiserte og autoriserte teknikere, eller anbefales av produsenten.

## Transport og oppbevaring

- Før lagring må du alltid sørge for at apparatet er koblet fra strømforsyningen og helt avkjølt.
- Oppbevar produktet på et kjølig, rent og tørt sted.
- Plasser aldri tunge gjenstander på apparatet, da dette kan skade det.
- Ikke flytt produktet mens det er i drift. Koble produktet fra strømforsyningen når du beveger det og hold det i bunnen.
- Det må utvises spesiell forsiktighet ved flytting eller transport av maskinen på grunn av den tunge vekten. Med minst 2 personer eller ved bruk av en handlevogn. Beveg maskinen sakte, forsiktig og vipp aldri mer enn 45°.



## Feilsøking

Hvis produktet ikke fungerer som det skal, må du kontrollere tabellen nedenfor for å se om det er oppløsning. Hvis du fortsatt ikke kan løse problemet, kontakt leverandøren/tjenesteleverandøren.

Problemer	Mulig årsak	Mulig løsning
Produktet slår seg ikke på.	- Strømpluggen er ikke riktig koblet til stikkontakten. - I/O-knappen er ikke trykket inn.	- Kontroller støpselet for å sikre at det er riktig tilkoblet. - Trykk ned den GRØNNE "I"-knappen
Kjøtt sitter fast inne i knivene	- Kjøttet er for tykt eller har for mye brusk eller gristle.	- Slå AV produktet ved å trykke ned den RØDE O-knappen og koble den fra. Løft opp dekselet, bruk ståltangen til å fjerne det fastkjørte kjøttet.

## Garanti

Enhver feil som påvirker funksjonaliteten til produktet som blir synlig innen ett år etter kjøp, vil bli reparert ved gratis reparasjon eller erstatning, forutsatt at apparatet har blitt brukt og vedlikeholdt i henhold til instruksjonene og ikke har blitt misbrukt eller misbrukt på noen måte. Dine lovbestemte rettigheter påvirkes ikke. Hvis apparatet kreves under garanti, oppgi hvor og når det ble kjøpt og inkluder kjøpsbevis (f.eks. kvittering).

I tråd med våre retningslinjer for kontinuerlig produktutvikling forbeholder vi oss retten til å endre produkt-, emballasje- og dokumentasjonsspesifikasjoner uten varsel.

## Kassering og miljø



Når produktet tas ut av drift, må det ikke kastes sammen med annet husholdningsavfall. I stedet er det ditt ansvar å kaste avfallet ved å levere det til et angitt innsamlingssted. Manglende overholdelse av denne regelen kan straffes i henhold til gjeldende forskrifter for avfallshåndtering. Den separate innsamlingen og resirkuleringen av avfallsutstyret på kasseringstidspunktet vil bidra til å bevare naturressurser og sikre at det resirkuleres på en måte som beskytter menneskers helse og miljøet.

For mer informasjon om hvor du kan levere avfall for resirkulering, ta kontakt med ditt lokale avfallsinnsamlingselskap. Produsentene og importørene tar ikke ansvar for resirkulering, behandling og miljøvennlig avhending, verken direkte eller gjennom et offentlig system.

## SLOVENŠČINA

Spøštovana stranka,

Zahvaljujemo se vam za nakup naprave HENDI. Pred prvo namestitvijo in uporabo naprave natančno preberite ta navodila za uporabo, pri tem pa bodite še posebej pozorni na spodaj opisane varnostne predpise.

## Varnostna navodila

- Napravo uporabljajte samo za predvideni namen, za katerega je bila zasnovana, kot je opisano v tem priročniku.
- Proizvajalec ni odgovoren za škodo, ki je nastala zaradi nepravilnega delovanja in nepravilne uporabe.



**NEVARNOST! NEVARNOST ELEKTRIČNEGA ŠOKA!**

- Naprave ne poskušajte popraviti sami. Električnih delov naprave ne potaplajte v vodo ali druge tekočine. Naprave nikoli ne držite pod tekočo vodo.
- **NIKOLI NE UPORABLJAJTE POŠKODOVANE NAPRAVE!** Redno preverjajte električne priključke in kabel glede morebitnih poškodb. Ko je naprava poškodovana, jo odklopite iz napajanja. Vsaka popravila lahko izvede samo dobavitelj ali usposobljena oseba, da se izogne nevarnosti ali poškodbam.
- **OPOZORILO!** Ko nameščate napravo, napajalni kabel po potrebi varno napeljite, da se izognete nenamernemu vlečenju, poškodbam, stiku z grelno površino ali nevarnosti spotikanja.
- **OPOZORILO!** Dokler je vtič v vtičnici, je naprava priključena na napajanje.
- **OPOZORILO!** Pred odklopom iz električnega omrežja, čiščenjem, vzdrževanjem ali shranjevanjem napravo VEDNO izklopite.
- Napravo priključite samo na električno vtičnico z napetostjo in frekvenco, navedeno na nalepki naprave.
- Vtiča/električnih priključkov se ne dotikajte z mokrimi ali vlažnimi rokami.
- Napravo in električni vtič/priključke hranite stran od vode in drugih tekočin. Če naprava pade v vodo, takoj odstranite napajalne priključke. Naprave ne uporabljajte, dokler je ne preveri pooblaščen tehnik. Neupoštevanje teh navodil bo povzročilo življenjsko nevarna tveganja.
- Napajalnik priključite v lahko dostopno električno vtičnico, tako da lahko napravo takoj izključite v nujnih primerih.
- Prepričajte se, da kabel ne pride v stik z ostrimi ali vročimi predmeti in ga hranite stran od odprtega ognja. Nikoli ne vlecite napajalnega kabla, da ga odklopite iz vtičnice, vedno povlecite vtič.
- Naprave nikoli ne nosite s kablom.
- Nikoli ne poskušajte sami odpreti ohišja naprave.
- Ne vstavljajte predmetov v ohišje naprave.
- Med uporabo naprave nikoli ne puščajte brez nadzora.
- Napravo mora upravljati usposobljena oseba v kuhinji restavracije, menzah ali baru itd.
- Naprave ne smejo uporabljati osebe z zmanjšanimi telesnimi, čutnimi ali duševnimi sposobnostmi ali osebe s pomanjkanjem izkušnje in znanja.
- Tega aparata v nobenem primeru ne smejo uporabljati otroci.
- Napravo in njene električne priključke hranite zunaj dosega otrok.
- Nikoli ne uporabljajte dodatne opreme ali drugih naprav, razen tistih, ki so priložene napravi ali jih priporoča proizvajalec. V nasprotnem primeru lahko predstavlja varnostno tveganje za uporabnika in lahko poškoduje napravo. Uporabljajte samo originalne dele in dodatke.

SI



- Naprave ne uporabljajte prek zunanjega časovnika ali sistema za daljinsko upravljanje.
- Naprave ne postavljajte na gredni predmet (bencin, električni, štedilnik z ogljem itd.).
- Naprave ne pokrivajte med delovanjem.
- Ne postavljajte predmetov na vrh naprave.
- Naprave ne uporabljajte v bližini odprtega ognja, eksplozivnih ali vnetljivih materialov. Napravo vedno uporabljajte na vodoravni, stabilni, čisti, toplotno odporni in suhi površini.
- Naprava ni primerna za namestitev na območju, kjer je mogoče uporabiti vodni curek.
- Med uporabo pustite okoli naprave vsaj 20 cm prostora za prezračevanje.
- **OPOZORILO!** Vse prezračevalne odprtine na napravi naj ne ovirajo.

### Posebna varnostna navodila

- **OPOZORILO!** Pri rvananju z rezalnimi diski bodite zelo previdni. Po potrebi nosite zaščitne rokavice (niso priložene).
- **OPOZORILO! REZILA SO OSTRA. ROKE IMEJTE PROČ!**
- Naprave ne uporabljajte brez tovara, da preprečite pregrevanje.
- **PREVIDNOST! VEDNO** izklopite stroj in odklopite napajanje, preden se dotaknete katerega koli motornega dela.
- **OPOZORILO!** Ne poskušajte obiti varnostne zapore. Naprava je opremljena z varnostno zaporo, ki končnemu uporabniku preprečuje dotikanje gibljivih delov.
- **PREVIDNOST!** Da bi preprečili nevarnost zaradi nenamerne ponastavitve termičnega izklopa, te naprave ne smete dobavljati prek zunanje stikalne naprave, kot je časovnik, ali priključiti na tokokrog, ki ga pripomoček redno vklaplja in izključuje.
- Če je napajalni kabel poškodovan, ga mora zamenjati proizvajalec, njegov serviser ali podobno usposobljena oseba, da se izogne nevarnosti.
- **OPOZORILO! Vedno** imejte roke, dolge lase in oblačila stran od premikajočih se delov.
- Te naprave ne smete uporabljati za rezanje zamrznjenih živil, mesa ali rib itd.
- **NI PRIMERNO ZA NEPREKINJENO UPORABO!** Naprave ne uporabljajte neprekinjeno, da se izognete pregrevanju motorja. Čas neprekinjenega delovanja ne sme presegati 10 minut. Ko je naprava ohlajena, jo ponovno zaženite.

### Predvidena uporaba

- Ta naprava je namenjena za komercialno uporabo, na primer v kuhinjah restavracij, menz, bolnišnic in komercialnih podjetij, kot so pekarnice, mesnice itd., vendar ne za stalno množično proizvodnjo hrane.
- Naprava je zasnovana za mletje mesa. Kakršna koli druga uporaba lahko povzroči poškodbe naprave ali telesne poškodbe.
- Delovanje naprave za kateri koli drug namen se šteje za zlorabo naprave. Uporabnik je izključno odgovoren za nepravilno uporabo naprave.

### Namestitev ozemljitve

Ta naprava je razvrščena v **razred I zaščite** in mora biti priključena na zaščitno podlago. Ozemljitev zmanjšuje tveganje električnega udara z zagotavljanjem ubežne žice za električni tok. Ta naprava je opremljena z napajalnim kablom z ozemljitvenim vtičem ali električnimi priključki z ozemljitveno žico. Priključki morajo biti pravilno nameščeni in ozemljeni.

### Diagram krogotoka

(Slika 1 na strani 3)

- A. Pripomoček za zaščito pred prekomernim tokom
- B. Stikor
- C. Gumb IZKLOP
- D. Gumb za vklop
- E. Indikatorska lučka
- F. Motor
- G. pacitor
- H. PCB

### Exploded diagram s seznamom delov

(Slika 2 na strani 3)

Št. dela.	Ime dela	Količina
1	Cev za klobaso	1
2	Pokrov spoja	1
3	Die ploščica	1
4	Križni nož	1
5	Držalo	1
6	Spiralni propeler	1
7	Glava mešalnika	1
8	Zaklepni sedež	1
9	Zaklepna matica	1
10	Vijak	1
11	Glava mešalnika	1
12	Pestle	1
13	Posoda za podajalnik	1
14	Plunger	1
15	Izhodna os	1
16	Tesnilo olja	1
17	Ležaj	1
18	Velika prestava B	1
19	Elastični pralni stroj	1
20	Majhna prestava A	1
21	Vijak	1
22	Menjalnik	1
23	Vijak	1
24	Sprednji pokrov motorja	1
25	Osrednja gred	1

26	Velika prestava A	1
27	Majhna prestava B	1
28	Tulec	1
29	Tesnilni obroč	1
30	Motor	1
31	Vijak	1
32	Gumijasta blazinica	1
33	Ohišje stroja	1
34	kondenzator	1
35	Vijak	1
36	Spodnja plošča	1
37	Gumijaste noge	1
38	Napajalni kabel	1
39	Kabelska vezica	1
40	Stikalo za vklop	1
41	Ponastavitev	1
42	Kontaktni element	1
43	Podporna ploščica	1
44	Plošča PCB	1

## Priprava pred uporabo

- Odstranite vso zaščitno embalažo in ovoj.
- Preverite, ali je pripomoček v dobrem stanju in z vsemi podatki. V primeru nepopolne ali poškodovane dostave se nemudoma obrnite na dobavitelja. V tem primeru naprave ne uporabljajte.
- Pred uporabo očistite dodatno opremo in napravo (glejte ==> Čiščenje in vzdrževanje).
- Prepričajte se, da je naprava popolnoma suha.
- Napravo postavite na vodoravno, stabilno in toplotno odporno površino, ki je varna pred brizganjem vode.
- Če nameravate napravo shraniti v prihodnosti, jo shranite.
- Navodila za uporabo shranite za prihodnjo uporabo.

**OPOMBA!** Zaradi ostankov v proizvodnji lahko naprava v prvih nekaj uporabah oddaja lahek vonj. To je normalno in ne kaže na kakršno koli napako ali nevarnost. Prepričajte se, da je naprava dobro prezračevana.

## Navodila za uporabo

- Svetujemo vam, da natančno preberete navodila in te paketu.
- Če želite kar najbolje izkoristiti mesni rudar in izkoristiti vse njegove možnosti, morate biti temeljito seznanjeni z njegovo zmogljivostjo in funkcijami delovanja.
- Mesni rudar se lahko uporablja samo za mletje svežega mesa.
- Vzdrževanje zahteva le nekaj preprostih operacij, ki jih lahko izvede upravljalavec.
- Da bi zagotovili dolgo življenjsko dobo in zmanjšali operativne stroške, morate skrbno upoštevati pravila, navedena v tej knjižici.
- Proizvajalec je zasnoval mesni rudar, ki zagotavlja varne delovne pogoje:

Izključitev ali odstranitev varnostnih elementov, ki jih namesti proizvajalec, bo resno ogrozila zajamčene varnostne pogoje.

- Da bi zagotovili te pogoje, morate v celoti upoštevati tudi navodila glede namestitve in oskrbe z električno energijo mesnega minca.
- Mesni aparat mora biti nameščen v delovnem okolju brez korozivnih sredstev.
- Mesto namestitve ne sme biti izpostavljeno eksploziji.
- Proizvajalec ni odgovoren za kakršno koli okvaro, nesreče ali napake, ki so posledica neupoštevanja (ali uporabe) navodil v tej knjižici. Prav tako ni odgovoren za kakršne koli spremembe, spremembe ali namestitve dodatkov, ki niso bili predhodno odobreni.
- Uporabljajte samo originalne PARNE DELE.
- Ta knjižica z navodili je sestavni del mesnega mesarja in jo je treba hraniti na varnem mestu. Funkcije, informacije in risbe, objavljene v tej knjižici, so izključna last proizvajalca. Noben del te publikacije se ne sme reproducirati ali prenašati v kakršni koli obliki.

**POZOR!** Naprave ne uporabljajte predolgo, da preprečite pregrevanje motorja. Čas neprekinjenega delovanja ne sme presegati 45 minut. Pustite, da se naprava ohladi 15 minut. Napravo ponovno zaženite šele, ko se ohladi.

**POMEMBNO:** Preden priključite svoje enote na napajanje, se prepričajte, da so električne specifikacije stroja, natisnjene na tipski ploščici enote, skladne z lokalnimi specifikacijami.

- Za prvo uporabo odstranite glavo mešalnika in temeljito operite vse dele.
- Pred brušenjem privijte vijak v smeri urinega kazalca, dokler ga ne pritrdite. Ne uporabljajte orodja ali ga ne zategnite preveč.
- Pripravite meso za mletje tako, da odstranite vso kožo in kosti. Nato meso razrežite na ustrezno velike kose za mletje.
- Meso dajte v brusno komoro s posebnim potiskalom za meso, ki je bil priložen vašemu stroju. Nikoli ne uporabljajte prstov, rok ali drugih predmetov.
- Po uporabi odklopite enoto iz napajanja. Razstavite glavo, temeljito operite in osušite vse dele.
- Če je enota preobremenjena, se bo izklopila, da prepreči notranje poškodbe. Izklopite mlinček, pustite nekaj minut ohlajati, pritisnite gumb za ponastavitev in za nadaljevanje vklopite rudar.

## Čiščenje in vzdrževanje

- **POZORNOST!** Pred shranjevanjem, čiščenjem in vzdrževanjem napravo vedno izključite iz napajanja in se ohladite.
- Za čiščenje ne uporabljajte vodnega curka ali čistila za paro in naprave ne potiskajte pod vodo, saj se deli zmocijo in lahko pride do električnega udara.
- Če naprava ni v dobrem stanju čistoče, lahko to negativno vpliva na življenjsko dobo naprave in povzroči nevarno stanje.
- Ostanke hrane je treba redno čistiti in odstranjevati iz naprave. Če naprava ni pravilno očiščena, bo skrajšala življenjsko dobo in lahko med uporabo povzroči nevarno stanje.
- **NEVARNOST POŠKODB!** Pri ravnanju z ostrimi rezili med čiščenjem bodite previdni.



## Čiščenje

- Ohlajeno zunanjo površino očistite s krpo ali gobico, rahlo navlaženo z blago milnico.
- Zaradi higiene je treba napravo očistiti pred in po uporabi.
- Preprečite stik vode z električnimi komponentami.
- Naprave nikoli ne potaplajte v vodo ali druge tekočine.
- Nikoli ne uporabljajte agresivnih čistilnih sredstev, abrazivnih gobic ali čistilnih sredstev, ki vsebujejo klor. Za čiščenje ne uporabljajte jeklene volne, kovinskih pripomočkov ali ostrih ali koničastih predmetov. Ne uporabljajte bencina ali topil!
- Nobeni deli niso varni za pomivanje v pomivalnem stroju.

Deli	Kako očistiti	Opombe
Vsi dodatki, kot so držala za stojala itd.	<ul style="list-style-type: none"><li>• Namočite v topli milnici približno 10 do 20 minut.</li><li>• Temeljito sperite pod tekočo vodo.</li></ul>	Končno dobro osušite vse dele.
Zunanje steklene površine	<ul style="list-style-type: none"><li>• Očistite z mehko krpo in malo nevtralnega detergenta. Poskrbite, da v notranjost naprave ne pride voda ali vlaga.</li></ul>	
Notranje steklene površine	<ul style="list-style-type: none"><li>• Odstranite vse ostanke hrane.</li></ul>	
Steklena vrata	<ul style="list-style-type: none"><li>• Obrišite z mehko krpo in blagim detergentom. Poskrbite, da v notranjost naprave ne pride voda ali vlaga.</li></ul>	

## Vzdrževanje

- Redno preverjajte delovanje naprave, da preprečite resne nesreče.
- Če opazite, da naprava ne deluje pravilno ali da pride do težave, jo prenehajte uporabljati, izklopite in se obrnite na dobavitelja.
- Vsa vzdrževalna dela, instalacije in popravila morajo izvajati specializirani in pooblašteni tehniki ali jih priporoča proizvajalec.

## Prevoz in skladiščenje

- Pred shranjevanjem se vedno prepričajte, da je bila naprava odklopljena iz napajanja in popolnoma ohlajena.
- Napravo shranjujte na hladnem, čistem in suhem mestu.
- Na napravo nikoli ne postavljajte težkih predmetov, saj bi to lahko poškodovalo napravo.
- Naprave ne premikajte med delovanjem. Med premikanjem napravo izključite iz napajanja in jo držite na dnu.
- Pri premikanju ali prevozu stroja zaradi težke teže je potrebna posebna previdnost. Z vsaj dvema osebama ali z uporabo vozička. Stroj premikajte počasi, previdno in nikoli ne nagnite za več kot 45°.

## Odpravljanje težav

Če naprava ne deluje pravilno, preverite spodnjo tabelo za raztopino. Če težave še vedno ne morete odpraviti, se obrnite na dobavitelja/ponudnika storitev.

Težave	Možni vzrok	Možna rešitev
Naprava se ne vklopi.	<ul style="list-style-type: none"><li>- Vtič ni pravilno priključen na električno vtičnico.</li><li>- Gumb I/O ni pritisnjen.</li></ul>	<ul style="list-style-type: none"><li>- Preverite napajalni vtič in se prepričajte, da je pravilno priključen.</li><li>- Pritisnite zeleni gumb »I«</li></ul>
Meso je zagazdano v lopaticah	<ul style="list-style-type: none"><li>- Meso je preveč debelo ali s preveč hrustanca ali grista.</li></ul>	<ul style="list-style-type: none"><li>- Izklopite napravo tako, da pritisnete RDEČI gumb »O« in jo izključite. Dvignite pokrov, z jeklenimi prijemalkami očistite zagazdano meso.</li></ul>

## Garancija

Okvare, ki vplivajo na funkcionalnost naprave in se pojavijo v enem letu po nakupu, se popravijo s brezplačnim popravilom ali zamenjavo, če je bila naprava uporabljena in se je ohranila v skladu z navodili in ni bila zlorabljena ali napačno uporabljena. To ne vpliva na vaše zakonske pravice. Če je za napravo veljala garancija, navedite, kje in kdaj je bila kupljena, in priložite dokazilo o nakupu (npr. račun).

Skladno z našo politiko nenehnega razvoja izdelkov si pridržujemo pravico do spremembe izdelka, embalaže in specifikacij dokumentacije brez predhodnega obvestila.

## Odstranjevanje in okolje



Med odstranjevanjem naprave ne odvrzite izdelka skupaj z drugimi gospodinjskimi odpadki. Namesto tega ste sami odgovorni, da odpadno opremo odvrzete na ustrezno zbirno mesto. Neupoštevanje tega pravila lahko kaznuje v skladu z veljavnimi predpisi o odlaganju odpadkov. Ločeno zbiranje in recikliranje vaše odpadne opreme v času odlaganja bo pomagalo ohraniti naravne vire in zagotoviti, da se reciklira na način, ki varuje zdravje ljudi in okolje.

Za več informacij o tem, kam lahko odložite svoje odpadke za recikliranje, se obrnite na lokalno komunalno podjetje. Proizvajalci in uvozniki ne prevzemajo odgovornosti za recikliranje, obdelavo in ekološko odstranjevanje, bodisi neposredno bodisi prek javnega sistema.

**Bästa kund,**

Tack för att du köper denna apparat från HENDI. Läs denna bruksanvisning noggrant och var särskilt uppmärksam på de säkerhetsföreskrifter som anges nedan, innan du installerar och använder produkten för första gången.

**Säkerhetsinstruktioner**

- Använd apparaten endast för avsett ändamål som den är avsedd för, enligt beskrivningen i denna handbok.
- Tillverkaren är inte ansvarig för skador som orsakas av felaktig användning eller felaktig användning.
-  **FARA! RISK FÖR ELSTÖTAR!** Försök inte reparera produkten själv. Sänk inte ned apparatens elektriska delar i vatten eller andra vätskor. Håll aldrig produkten under rinnande vatten.
- **ANVÄND ALDRIG EN SKADAD APPARAT!** Kontrollera de elektriska anslutningarna och sladden regelbundet med avseende på skador. Om produkten är skadad, koppla bort den från eluttaget. Reparationer får endast utföras av en leverantör eller kvalificerad person för att undvika fara eller skada.
- **WARNING!** Vid placering av produkten ska strömkabeln dras säkert om det behövs för att undvika att oavsiktligt dra, skadas, komma i kontakt med värmeytan eller orsaka snubbelrisk.
- **WARNING!** Så länge kontakten sitter i uttaget är produkten ansluten till strömförsörjningen.
- **WARNING!** Stäng ALLTID av apparaten innan den kopplas bort från strömförsörjningen, rengöring, underhåll eller förvaring.
- Anslut endast produkten till ett eluttag med den spänning och frekvens som anges på produktens etikett.
- Vidrör inte stickkontakten/elektriska anslutningar med våta eller fuktiga händer.
- Håll apparaten och elkontakten/anslutningarna borta från vatten och andra vätskor. Om produkten faller i vatten, ta omedelbart bort strömförsörjningsanslutningarna. Använd inte produkten förrän den har kontrollerats av en certifierad tekniker. Underlåtenhet att följa dessa instruktioner kommer att orsaka livshotande risker.
- Anslut strömförsörjningen till ett lättåtkomligt eluttag så att du kan koppla bort produkten omedelbart i en nödsituation.
- Se till att sladden inte kommer i kontakt med vassa eller heta föremål och håll den borta från öppen eld. Dra aldrig i nätsladden för att dra ut den ur vägguttaget, dra alltid i stickkontakten.
- Bär aldrig apparaten i sladden.
- Försök aldrig öppna apparatens hölje själv.
- För inte in föremål i apparatens hölje.
- Lämna aldrig apparaten utan uppsikt under användning.
- Denna produkt ska användas av utbildad personal i restaurangens kök, matsalar eller bärpersonal osv.
- Apparaten får inte användas av personer med nedsatt fysisk, sensorisk eller mental förmåga eller personer som saknar erfarenhet och kunskap.
- Apparaten får under inga omständigheter användas av barn.
- Förvara apparaten och dess elektriska anslutningar utom räckhåll för barn.
- Använd aldrig tillbehör eller andra apparater än de som medföljer apparaten eller rekommenderas av tillverkaren. Underlåtenhet att göra detta kan utgöra en säkerhetsrisk för användaren och kan skada produkten. Använd endast origi-

- naldelar och tillbehör.
- Använd inte produkten med en extern timer eller ett fjärrkontrollsystem.
- Placera inte produkten på ett värmeobjekt (bensin, elektrisk spis, kolspis, etc.).
- Täck inte över produkten när den är i drift.
- Placera inga föremål ovanpå produkten.
- Använd inte apparaten i närheten av öppen eld, explosiva eller lättantändliga material. Använd alltid produkten på en horisontell, stabil, ren, värmetålig och torr yta.
- Produkten är inte lämplig för installation i ett område där vattenstråle kan användas.
- Lämna ett utrymme på minst 20 cm runt apparaten för ventilation under användning.
- **WARNING!** Håll alla ventilationsöppningar på produkten fria från hinder.

**Särskilda säkerhetsanvisningar**

- **WARNING!** Var mycket försiktig när du hanterar skärskivorna. Använd skyddshandskar (medföljer ej) vid behov.
- **WARNING! BLADEN ÄR VASSA. HÅLL HÄNDERNA BORTA!**
- Använd inte produkten utan belastning för att förhindra överhettning.
- **FÖRSIKTIGHET! Stäng ALLTID av maskinen och koppla bort strömförsörjningen innan du vidrör några motordelar.**
- **WARNING!** Försök inte kringgå säkerhetsspärren. Produkten är utrustad med en säkerhetsspärr för att förhindra att slutanvändaren vidrör de rörliga delarna.
- **FÖRSIKTIGHET!** För att undvika en fara på grund av oavsiktlig återställning av den termiska avstängningen får denna apparat inte matas via en extern kopplingsenhet, t.ex. en timer, eller anslutas till en krets som regelbundet slås på och av av verktyget.
- Om nätsladden är skadad måste den bytas ut av tillverkaren, dess serviceombud eller personer med liknande kompetens för att undvika fara.
- **WARNING! Håll ALLTID händer, långt hår och kläder borta från rörliga delar.**
- Denna produkt ska inte användas för att skära fryst mat, kött eller fisk, etc.
- **EJ LÄMPLIG FÖR KONTINUERLIG ANVÄNDNING!** Använd inte produkten kontinuerligt för att undvika överhettning av motorn. Den kontinuerliga drifttiden får inte överstiga 10 minuter. Använd produkten igen efter att den har svalnat.

**Avsedd användning**

- Denna apparat är avsedd att användas för kommersiella tillämpningar, till exempel i kök på restauranger, matsalar, sjukhus och i kommersiella företag som bagerier, butcheries etc., men inte för kontinuerlig massproduktion av livsmedel.
- Produkten är avsedd för malning av kött. All annan användning kan leda till skador på produkten eller personskador.
- Användning av produkten för något annat ändamål ska anses vara ett missbruk av produkten. Användaren är ensam ansvarig för felaktig användning av enheten.



## Jordningsinstallation

Denna produkt är klassificerad som **skyddsklass I** och måste anslutas till en skyddsjord. Jordning minskar risken för elektriska stötar genom att tillhandahålla en flyktledning för den elektriska strömmen.

Denna apparat är utrustad med en nätsladd med jordad kontakt eller elektriska anslutningar med jordad kabel. Anslutningarna måste vara korrekt installerade och jordade.

## Kretsschema

(Fig. 1 på sidan 3)

- A. Överströmsskydd
- B. Kontaktör
- C. AV-knapp
- D. På-knapp
- E. Indikatorlampa
- F. Motor
- G. Kapacitor
- H. PCB

## Sprängkiss med dellista

(Fig. 2 på sidan 3)

Artikelnr.	Delens namn	Kvantitet
1	Korvrör	1
2	Kopplingskydd	1
3	Backplatta	1
4	Korskniv	1
5	Hållare	1
6	Spiralpropeller	1
7	Mincer-huvud	1
8	Låssäte	1
9	Låsmutter	1
10	Skruv	1
11	Mincer-huvud	1
12	Pestle	1
13	Matarpanna	1
14	Kolv	1
15	Utgående axel	1
16	Oljetätning	1
17	Lager	1
18	Stor växel B	1
19	Elastisk bricka	1
20	Liten växel A	1
21	Skruv	1
22	Växellåda	1
23	Skruv	1
24	Främre motorkåpa	1
25	Central axel	1

26	Stor utrustning A	1
27	Liten växel B	1
28	Hylsa	1
29	Tätningsring	1
30	Motor	1
31	Skruv	1
32	Gummidyna	1
33	Maskinhus	1
34	Kondensator	1
35	Skruv	1
36	Nedre platta	1
37	Gummifötter	1
38	Nätsladd	1
39	Kabelband	1
40	På/av-knapp	1
41	Återställ	1
42	Kontaktor	1
43	Stödplatta	1
44	Kretskortspanel	1

## Förberedelse före användning

- Ta bort allt skyddsemballage och emballage.
  - Kontrollera att apparaten är i gott skick och med alla tillbehör. Vid ofullständig eller skadad leverans, kontakta leverantören omedelbart. Använd i så fall inte enheten.
  - Rengör tillbehören och produkten före användning (se ==> Rengöring och underhåll).
  - Se till att produkten är helt torr.
  - Placera produkten på en horisontell, stabil och värmebeständig yta som är säker mot vattenstänk.
  - Behåll förpackningen om du tänker förvara produkten i framtiden.
  - Spara bruksanvisningen för framtida bruk.
- NOTERA!** På grund av tillverkningsrester kan apparaten avge en svag lukt under de första användningstillfällena. Detta är normalt och indikerar inte någon defekt eller fara. Se till att produkten är välventilerad.

## Driftsinstruktioner

- Vi rekommenderar att du noggrant läser instruktionerna i detta paket.
- Om du vill använda köttkvarnen på bästa sätt och utnyttja alla dess möjligheter måste du vara väl förtrogen med dess prestanda och funktioner.
- Köttkvarnen får endast användas för att mala färskt kött.
- Underhåll kräver bara några enkla åtgärder som kan utföras av operatören.
- För att säkerställa en lång livslängd och minimera driftskostnaderna bör du noggrant följa reglerna i detta häfte.
- Tillverkaren har utformat köttkvarnen för att säkerställa säkra driftsförhållanden:  
Uteslutning eller borttagning av säkerhetsfunktionerna som

installerats av tillverkaren kommer allvarligt att undergräva de garanterade säkerhetsförhållandena.

- För att säkerställa dessa förhållanden måste du också till fullo följa instruktionerna för installation och strömförsörjning av köttkvarnen.
- Köttkvarnen måste installeras i en arbetsmiljö fri från frätande ämnen.
- Installationsplatsen får inte utsättas för explosion.
- Tillverkarens företag ansvarar inte för eventuella haverier, olyckor eller fel som orsakas av underlåtenhet att följa (eller tillämpa) instruktionerna i detta häfte. Den ansvarar inte heller för några ändringar, variationer eller installation av tillbehör som inte tidigare godkänts.
- Använd endast originalreservdelar.
- Denna bruksanvisning är en integrerad del av köttkvarnen och måste förvaras på en säker plats. De funktioner, den information och de ritningar som publiceras i detta häfte är tillverkarens exklusiva egendom.
- Ingen del av denna publikation får reproduceras eller överföras i någon form.

**OBSERVERA!** Använd inte produkten kontinuerligt under för lång tid för att undvika överhettning av motorn. Den kontinuerliga driftstiden får inte överstiga 45 minuter. Låt produkten svalna i 15 minuter. Använd endast produkten igen när den har svalnat.

**VIKTIGT:** Innan du ansluter dina enheter till strömförsörjningen, se till att maskinens elektriska specifikationer, som är tryckta på enhetens märkplåt, stämmer överens med de som gäller för din lokala ström.

- För första gången ska du ta bort gruvarbetarens huvud och tvätta alla delar noggrant.
- Dra åt tumskruven medurs tills den sitter säkert. Använd inte ett verktyg och dra inte åt för hårt.
- Förbered köttet för slipning genom att ta bort all hud och alla ben. Skär sedan köttet i bitar av lämplig storlek för slipning.
- Mata in köttet i malningskammaren med en speciell köttmatare som medföljer maskinen. Använd aldrig fingrar, händer eller andra föremål.
- Efter användning, koppla bort enheten från strömförsörjningen. Demontera huvudet, tvätta och torka alla delar noggrant.
- Om enheten är överbelastad stängs den av för att förhindra inre skador. Stäng av kvarnen, låt den svalna i flera minuter, tryck på återställningsknappen och sätt på kvarnen för att fortsätta.

## Rengöring och underhåll

- **UPPMÄRKSAMHET!** Koppla alltid bort produkten från eluttaget och låt den svalna före förvaring, rengöring och underhåll.
- Använd inte vattenstråle eller ångrengöringsmedel för rengöring och tryck inte apparaten under vattnet eftersom delarna kan bli våta och elektriska stötar kan uppstå.
- Om produkten inte hålls ren kan detta påverka produktens livslängd negativt och leda till en farlig situation.
- Matrester bör rengöras regelbundet och avlägsnas från produkten. Om produkten inte rengörs ordentligt minskar dess livslängd och kan leda till ett farligt tillstånd under användning.
- **RISK FÖR SKADA!** Var försiktig vid hantering av vassa skärblad under rengöring.

## Rengöring

- Rengör den kylta utsidan med en trasa eller svamp lätt fuktad med en mild tvålösning.
- Av hygieniska skäl bör produkten rengöras före och efter användning.
- Undvik att vatten kommer i kontakt med de elektriska komponenterna.
- Sänk aldrig ned apparaten i vatten eller andra vätskor.
- Använd aldrig aggressiva rengöringsmedel, slipande svampar eller rengöringsmedel som innehåller klor. Använd inte stållull, metalliska redskap eller vassa eller spetsiga föremål för rengöring. Använd inte bensin eller lösningsmedel!
- Inga delar kan diskas i diskmaskin.

Delar	Hur man rengör	Anmärkning
Alla tillbehör, t.ex. rackhållare osv.	<ul style="list-style-type: none"><li>• Blötlägg i varmt tvålatten i ca 10 till 20 minuter.</li><li>• Skölj noggrant under rinnande vatten.</li></ul>	Äntligen torka alla delar ordentligt.
Yttre glasytor	<ul style="list-style-type: none"><li>• Torka rent med en mjuk trasa och lite neutralt rengöringsmedel. Se till att inget vatten eller fukt tränger in i produkten.</li></ul>	
Invändiga glasytor	<ul style="list-style-type: none"><li>• Ta bort eventuella matrester.</li><li>• Torka rent med en mjuk trasa och lite mildt rengöringsmedel. Se till att inget vatten eller fukt tränger in i produkten.</li></ul>	
Glasdörr		

## Underhåll

- Kontrollera regelbundet produktens funktion för att förhindra allvarliga olyckor.
- Om du ser att produkten inte fungerar som den ska eller om det är något problem, sluta använda den, stäng av den och kontakta leverantören.
- Allt underhålls-, installations- och reparationsarbete måste utföras av specialiserade och auktoriserade tekniker eller rekommenderas av tillverkaren.

## Transport och förvaring

- Se alltid till att produkten har kopplats bort från strömförsörjningen och att den har svalnat helt före förvaring.
- Förvara apparaten på en sval, ren och torr plats.
- Placera aldrig tunga föremål på apparaten eftersom det kan skada den.
- Flytta inte produkten medan den är igång. Koppla bort produkten från strömförsörjningen när du flyttar den och håll den i botten.
- Särskild försiktighet måste iakttas vid förflyttning eller transport av maskinen på grund av dess tunga vikt. Med minst 2 personer eller med en vagn. Flytta maskinen långsamt, försiktigt och luta aldrig mer än 45°.

SE



## Felsökning

Om produkten inte fungerar som den ska, se tabellen nedan för att se hur lösningen fungerar. Om du fortfarande inte kan lösa problemet, kontakta leverantören/tjänsteleverantören.

Problem	Möjlig orsak	Möjlig lösning
Produkten slås inte på.	- Strömkontakten är inte korrekt ansluten till eluttaget. - I/O-knappen trycks inte in.	- Kontrollera att strömkontakten är korrekt ansluten. - Tryck ner den GRÖNA knappen "I"
Kött fastnat inuti bladen	- Köttet är för tjockt eller innehåller för mycket brosk eller gristel.	- Stäng AV produkten genom att trycka på den RÖDA knappen "O" och koppla ur den. Lyft upp locket, använd stältången för att rensa köttet.

## Garanti

Alla defekter som påverkar produktens funktion och som blir uppenbara inom ett år efter inköpet kommer att repareras genom kostnadsfri reparation eller utbyte, förutsatt att produkten har använts och underhållits i enlighet med instruktionerna och inte har missbrukats eller missbrukats på något sätt. Dina lagstadgade rättigheter påverkas inte. Om produkten omfattas av garantin ska du ange var och när den köptes och inkludera inköpsbevis (t.ex. kvitto).

I enlighet med vår policy för kontinuerlig produktutveckling förbehåller vi oss rätten att ändra specifikationerna för produkt, förpackning och dokumentation utan föregående meddelande.

## Kassering och miljö



När produkten tas ur bruk får den inte kasseras tillsammans med annat hushållsavfall. Istället är det ditt ansvar att kassera din avfallsutrustning genom att lämna över den till en utsedd uppsamlingsplats. Underlåtenhet att följa denna regel kan bestraffas i enlighet med gällande bestämmelser om avfallshantering. Separat insamling och återvinning av din avfallsutrustning vid tidpunkten för kassering kommer att bidra till att bevara naturresurser och säkerställa att den återvinns på ett sätt som skyddar människors hälsa och miljö.

För mer information om var du kan lämna in ditt avfall för återvinning, kontakta ditt lokala återvinningsföretag. Tillverkarna och importörerna tar inte ansvar för materialåtervinning, behandling och ekologiskt bortscaffande, varken direkt eller genom ett offentligt system.

## Уважаеми клиенти,

Благодарим Ви, че закупихте този уред HENDI. Прочетете внимателно това ръководство за потребителя, като обърнете особено внимание на правилата за безопасност, описани по-долу, преди да инсталирате и използвате този уред за първи път.

## Инструкции за безопасност

- Използвайте уреда само по предназначение, за което е предназначен, както е описано в това ръководство.
- Производителят не носи отговорност за щети, причинени от неправилна работа и неправилна употреба.
-  **ОПАСНОСТ! РИСК ОТ ТОКОВ УДАР!** Не се опитвайте да ремонтирате уреда сами. Не потапяйте електрическите части на уреда във вода или други течности. Никога не дръжте уреда под течаща вода.
- **НИКОГА НЕ ИЗПОЛЗВАЙТЕ ПОВРЕДЕН УРЕД!** Проверявайте редовно електрическите връзки и кабела за повреда. Когато е повреден, изключете уреда от електрозахранването. Всички ремонти трябва да се извършват само от доставчик или квалифицирано лице, за да се избегне опасност или нараняване.
- **ПРЕДУПРЕЖДЕНИЕ!** Когато позиционирате уреда, прокарайте захранващия кабел безопасно, ако е необходимо, за да избегнете неволно дърпане, повреда, контакт с нагревателната повърхност или опасност от претъпяване.
- **ПРЕДУПРЕЖДЕНИЕ!** Докато щепселът е в гнездото, уредът е свързан към захранването.
- **ПРЕДУПРЕЖДЕНИЕ!** ВИНАГИ изключвайте уреда, преди да го изключите от захранването, почистването, поддръжката или съхранението.
- Свържете уреда към електрически контакт само с напрежението и честотата, посочени на етикета на уреда.
- Не докосвайте щепсела/електрическите връзки с мокри или влажни ръце.
- Дръжте уреда и електрическите щепсели/връзки далеч от вода и други течности. Ако уредът попадне във вода, незабавно извадете връзките на захранването. Не използвайте уреда, докато не бъде проверен от сертифициран техник. Неспазването на тези инструкции ще доведе до животозастрашаващи рискове.
- Свържете захранването към лесно достъпен електрически контакт, така че да можете да изключите уреда незабавно в случай на спешност.
- Уверете се, че кабелът не влиза в контакт с остри или горещи предмети и го дръжте далеч от открит огън. Никога не дърпайте захранващия кабел, за да го изключите от контакта, а винаги дърпайте щепсела вместо това.
- Никога не носете уреда за кабела му.
- Никога не се опитвайте да отваряте корпуса на уреда сами.
- Не вкарвайте предмети в корпуса на уреда.
- Никога не оставяйте уреда без надзор по време на употреба.
- Този уред трябва да се управлява от обучен персонал в кухнята на ресторанта, столовете или бара и др.
- Този уред не трябва да се използва от лица с намалени физически, сетивни или умствени възможности или лица, които нямат опит и познания.
- Този уред при никакви обстоятелства не трябва да се из-



ползва от деца.

- Съхранявайте уреда и неговите електрически връзки на място, недостъпно за деца.
- Никога не използвайте аксесоари или допълнителни устройства, различни от доставените с уреда или препоръчани от производителя. Неспазването на това може да представлява риск за безопасността на потребителя и да повреди уреда. Използвайте само оригинални части и аксесоари.
- Не работете с този уред чрез външен таймер или система за дистанционно управление.
- Не поставяйте уреда върху нагревателен предмет (бензин, електричество, печка с въглен и др.).
- Не покривайте уреда при работа.
- Не поставяйте предмети върху уреда.
- Не използвайте уреда в близост до открит пламък, експлозивни или запалими материали. Винаги работете с уреда на хоризонтална, стабилна, чиста, топлоустойчива и суха повърхност.
- Уредът не е подходящ за монтаж в зона, където може да се използва водна струя.
- Оставете пространство от най-малко 20 см около уреда за вентилация по време на употреба.
- **ПРЕДУПРЕЖДЕНИЕ!** Пазете всички вентилационни отвори на уреда от препятствия.

### Специални инструкции за безопасност

- **ПРЕДУПРЕЖДЕНИЕ!** Внимавайте много при работа с рещицните дискове. Носете предпазни ръкавици (не са доставени), ако е необходимо.
- **ПРЕДУПРЕЖДЕНИЕ! ОСТРИЕТА СА ОСТРИ. ДРЪЖТЕ РЪЦЕТЕ СИ ДАЛЕЧ!**
- Не работете с уреда без товар, за да предотвратите прегряване.
- **ПРЕДПАЗЛИВОСТ! ВИНАГИ** изключвайте машината и изключвайте електрозахранването, преди да докосвате движещите се части.
- **ПРЕДУПРЕЖДЕНИЕ!** Не се опитвайте да прескочите предпазната блокировка. Уредът е оборудван с предпазна блокировка, за да не позволи на крайния потребител да докосне движещите се части.
- **ПРЕДПАЗЛИВОСТ!** За да се избегне опасност поради непреднамерено нулиране на термичния прекъсвач, този уред не трябва да се доставя чрез външно превключващо устройство, като например таймер, или да се свързва към верига, която редовно се включва и изключва от помощната програма.
- Ако захранващият кабел е повреден, той трябва да бъде заменен от производителя, неговия сервизен агент или лица с подобна квалификация, за да се избегне опасност.
- **ПРЕДУПРЕЖДЕНИЕ! ВИНАГИ** дръжте ръцете, дългата коса и дрехите далеч от движещите се части.
- Този уред не трябва да се използва за рязане на замразени храни, месо или риба и др.
- **НЕ Е ПОДОХОДЯЩ ЗА ПРОДЪЛЖИТЕЛНА УПОТРЕБА!** Не работете непрекъснато с уреда, за да избегнете прегряване на двигателя. Времето за непрекъсната работа не трябва да надвишава 10 минути. Работете с уреда отново, след като е охладен.

### Предназначение

- Този уред е предназначен за търговски приложения, например в кухни на ресторанти, столове, болници и търговски предприятия като пекарни, месари и др., но не и за непрекъснато масово производство на храна.
- Уредът е предназначен за смилане на месо. Всяка друга употреба може да доведе до повреда на уреда или до нараняване.
- Работата с уреда за всякакви други цели се счита за злоупотреба с устройството. Потребителят носи цялата отговорност за неправилна употреба на устройството.

### Заземяваща инсталация

Този уред е класифициран като **защитен клас I** и трябва да бъде свързан към защитно заземяване. Заземяването намалява риска от токов удар, като осигурява изходен проводник за електрическия ток.

Този уред е снабден със захранващ кабел със заземяващ щепсел или електрически връзки със заземяващ проводник. Връзките трябва да бъдат правилно монтирани и заземени.

### Схема на веригата

(Фиг. 1 на страница 3)

- A. Устройство за защита от свръхток
- B. Контактор
- C. Бутон ИЗКЛ.
- D. Бутон Вкл.
- E. Индикаторна лампичка
- F. Мотор
- G. Капацитор
- H. РСВ

### Експлозирана диаграма със списък с части

(Фиг. 2 на страница 3)

Част No	Име на част	Количество
1	Епруветка за колбаси	1
2	Капак на съединителя	1
3	Пластина за умиране	1
4	Кръстосан нож	1
5	Държач	1
6	Спирално витло	1
7	Минкерна глава	1
8	Заклучваща седалка	1
9	Заклучваща гайка	1
10	Винт	1
11	Минкерна глава	1
12	Пестъл	1
13	Съд за хранене	1
14	Пухавица	1
15	Изходна ос	1
16	Маслено уплътнение	1



17	Лагер	1
18	Голяма предавка В	1
19	Еластична шайба	1
20	Малка предавка А	1
21	Винт	1
22	Скоростна кутия	1
23	Винт	1
24	Преден капак на двигателя	1
25	Централен вал	1
26	Голяма предавка А	1
27	Малка предавка В	1
28	Дезиле	1
29	Запечатващ пръстен	1
30	Мотор	1
31	Винт	1
32	Гумена подложка	1
33	Тяло на машината	1
34	Кондензатор	1
35	Винт	1
36	Долна плоча	1
37	Гумени крачета	1
38	Захранващ кабел	1
39	Кабелна връзка	1
40	Превключвател за включване	1
41	Нулиране	1
42	Контактор	1
43	Опорна плоча	1
44	Панел на платката	1

## Подготовка преди употреба

- Отстранете всички защитни опаковки и опаковки.
- Проверете дали устройството е в добро състояние и с всички аксесоари. В случай на непълна или повредена доставка, моля, свържете се незабавно с доставчика. В този случай не използвайте устройството.
- Почистете принадлежностите и уреда преди употреба (вижте ==> Почистване и поддръжка).
- Уверете се, че уредът е напълно сух.
- Поставете уреда върху хоризонтална, стабилна и топлоустойчива повърхност, която е безопасна срещу пръски вода.
- Съхранявайте опаковката, ако възнамерявате да съхранявате уреда си в бъдеще.
- Запазете ръководството за потребителя за бъдещи справки.

**БЕЛЕЖКА!** Поради остатъци от производството, уредът може да излъчва лек мирис по време на първите няколко употреби. Това е нормално и не показва никакъв дефект или опасност. Уверете се, че уредът е добре вентилиран.

## Инструкции за работа

- Съветваме Ви внимателно да прочетете инструкциите, съдържащи се в този пакет.
- Ако искате да използвате най-добре месомелачката и да се възползвате от всички нейни възможности, трябва да сте напълно запознати с нейните характеристики и характеристики на работата.
- Месодобивът може да се използва само за добив на прясно месо.
- Поддръжката изисква само няколко прости операции, които могат да бъдат извършени от оператора.
- За да осигурите дълъг живот и да сведете до минимум оперативните разходи, трябва внимателно да спазвате правилата, дадени в тази брошура.
- Производителят е проектирал месния шлайфа, за да осигури безопасни работни условия: Изключването или отстраняването на инсталираните от производителя функции за безопасност сериозно ще подкопае гарантираните условия за безопасност.
- За да гарантирате тези условия, трябва също да спазвате напълно инструкциите относно монтажа и захранването на месния мелник.
- Месодобивът трябва да се монтира в работна среда без корозивни агенти.
- Мястото на монтаж не трябва да бъде подлагано на експлозия.
- Компанията производител не носи отговорност за повреди, злополуки или грешки, причинени от неспазване (или прилагане) на инструкциите, съдържащи се в тази брошура. Също така не носи отговорност за каквито и да било модификации, вариации или монтиране на аксесоари, които не са били разрешени преди това.
- Използвайте само оригинални РЯЗКИ ЧАСТИ.
- Тази книжка с инструкции е неразделна част от месодобива и трябва да се съхранява на сигурно място. Характеристиките, информацията и чертежите, публикувани в тази брошура, са изключителна собственост на компанията производител.
- Никаква част от тази публикация не може да бъде възпроизведена или предавана под каквато и да е форма.

**ВНИМАНИЕ!** Не работете с уреда продължително, за да избегнете прегряване на двигателя. Времето за непрекъсната работа не трябва да надвишава 45 минути. Оставете уреда да се охлади за 15 минути. Работете с уреда само отново, след като е истиннал.

**ВАЖНО:** Преди да свържете вашите устройства към електрозахранването, уверете се, че електрическите спецификации на машината, отпечатани на табелката с името на уреда, съответстват на тези на местното захранване.

- За първа употреба, извадете главата на каймака и измиете всички части старателно.
- Преди смилане, затегнете винта с палеца по посока на часовниковата стрелка, докато се закрепи. Не използвайте инструмент или пренатягане.
- Пригответе месо за смилане, като отстраните цялата кожа и кости. След това нарежете месото на парчета с подходящ размер за смилане.
- Хранете месото в шлифовъчната камера със специален тласкач за месо, който е включен в машината. Никога не използвайте пръсти, ръце или други предмети.



- След употреба изключете устройството от електрозахранването. Разглобете главата, измийте и подсушете всички части старателно.
- Ако уредът е претоварен, той ще се изключи, за да се предотврати вътрешна повреда. Изключете мелницата, оставете да се охлади за няколко минути, натиснете бутона за нулиране и включете смесителя, за да продължите.

## Почистване и поддръжка

- **ВНИМАНИЕ!** Винаги изключвайте уреда от електрозахранването и охлаждайте преди съхранение, почистване и поддръжка.
- Не използвайте водна струя или пароструйка за почистване и не натискайте уреда под водата, тъй като частите ще се намокрят и може да се получи токов удар.
- Ако уредът не се поддържа в добро състояние на чистота, това може да повлияе неблагоприятно на живота на уреда и да доведе до опасна ситуация.
- Остатъците от храна трябва редовно да се почистват и отстраняват от уреда. Ако уредът не е почистен правилно, това ще намали неговия експлоатационен живот и може да доведе до опасно състояние по време на употреба.
- **ОПАСНОСТ ОТ НАРАНЯВАНЕ!** Трябва да се внимава при работа с острите режещи остриета по време на почистване.

### Почистване

- Почистете охладената външна повърхност с кърпа или гъба, леко навлажнена с мек сапунен разтвор.
- По хигиенни причини уредът трябва да се почиства преди и след употреба.
- Избягвайте контакт на вода с електрическите компоненти.
- Никога не потапяйте уреда във вода или други течности.
- Никога не използвайте агресивни почистващи препарати, абразивни гъби или почистващи препарати, съдържащи хлор. Не използвайте стоманена вълна, метални прибори или остри или остри предмети за почистване. Не използвайте бензин или разтворители!
- Никакви части не са безопасни за съдомийлна машина.

Части	Как се почиства	Забележка
Всички аксесоари, като държачи за ракове и др.	<ul style="list-style-type: none"> <li>• Накиснете в топла сапунена вода за около 10 до 20 минути.</li> <li>• Изплакнете обилно под течаща вода.</li> </ul>	Изсушете добре всички части най-накрая.
Външни стъклени повърхности	<ul style="list-style-type: none"> <li>• Избършете с мека кърпа и малко неутрален препарат. Уверете се, че в уреда не влиза вода или влага.</li> </ul>	
Вътрешни стъклени повърхности	<ul style="list-style-type: none"> <li>• Премахнете всички остатъци от храна.</li> <li>• Избършете с мека кърпа и малко мек препарат. Уверете се, че в уреда не влиза вода или влага.</li> </ul>	
Стъклена врата		

### Поддръжка

- Проверявайте редовно работата на уреда, за да предотвратите сериозни инциденти.
- Ако видите, че уредът не работи правилно или че има проблем, спрете да го използвате, изключете го и се свържете с доставчика.
- Всички дейности по поддръжка, монтаж и ремонт трябва да се извършват от специализирани и упълномощени техници или да се препоръчат от производителя.

### Транспортиране и съхранение

- Преди съхранение винаги се уверявайте, че уредът е изключен от електрозахранването и е напълно охладен.
- Съхранявайте уреда на хладно, чисто и сухо място.
- Никога не поставяйте тежки предмети върху уреда, тъй като това може да го повреди.
- Не метете уреда, докато работи. Изключете уреда от електрозахранването, когато се движите, и го задръжте в долната част.
- Трябва да се обърне специално внимание при преместване или транспортиране на машината поради нейното тежко тегло. С най-малко 2 души или с помощта на колечка. Преместете машината бавно, внимателно и никога не се наклонявайте на повече от 45°.

### Отстраняване на неизправности

Ако уредът не работи правилно, моля, проверете таблицата по-долу за разтвора. Ако все още не можете да разрешите проблема, моля, свържете се с доставчика/доставчика на услуги.

Проблеми	Възможна причина	Възможно решение
Уредът не се включва.	<ul style="list-style-type: none"> <li>- Захранващият щепсел не е свързан правилно с електрическия контакт.</li> <li>- Бутонът I / 0 не е натиснат.</li> </ul>	<ul style="list-style-type: none"> <li>- Проверете щепсела, за да се уверите, че е свързан правилно.</li> <li>- Натиснете бутона ЗЕЛЕНО "Аз"</li> </ul>
Месото е заседнало в остриетата	<ul style="list-style-type: none"> <li>- Месото е твърде гъсто или с твърде много хрущялци или кичур.</li> </ul>	<ul style="list-style-type: none"> <li>- Изключете уреда, като натиснете ЧЕРВЕНИЯ бутон „0“ и го изключите от контакта. Повдигнете капака, използвайте стоманените щипки, за да изчистите заседналото месо.</li> </ul>

### Гаранция

Всеки дефект, засягащ функционалността на уреда, който се вижда в рамките на една година след покупката, ще бъде ремонтиран чрез безплатен ремонт или замяна, при условие че уредът е бил използван и поддържан в съответствие с инструкциите и не е бил злоупотребяван или употребяван по никакъв начин. Вашите законови права не са засегнати. Ако се изисква гаранция на уреда, посочете къде и кога е закупен и добавете доказателство за покупка (напр. разписка). В съответствие с нашата политика за непрекъснато разрабтане на продукти ние си запазваме правото да променяме без предизвестие спецификациите на продукта, опаковката и документацията.



## Изхвърляне и околна среда



При извеждане от употреба на уреда, продуктът не трябва да се изхвърля заедно с други битови отпадъци. Вместо това, Ваша отговорност е да изхвърлите оборудването за отпадъци, като го предадете на определен пункт за събиране. Неспазването на това правило може да бъде санкционирано в съответствие с приложимите разпоредби за изхвърляне на отпадъци. Разделното събиране и рециклиране на Вашето оборудване за отпадъци по време на изхвърлянето ще помогне за запазването на природните ресурси и за гарантиране на рециклирането им по начин, който защитава човешкото здраве и околната среда.

За повече информация за това къде можете да оставите отпадъците си за рециклиране, моля, свържете се с местната компания за събиране на отпадъци. Производителите и вносителите не носят отговорност за рециклиране, третиране и изхвърляне на околната среда, нито директно, нито чрез обществена система.

## РУССКИЙ

### Уважаемый клиент!

Благодарим вас за покупку этого прибора HENDI. Внимательно прочитайте данное руководство пользователя, уделяя особое внимание приведенным ниже правилам техники безопасности, прежде чем устанавливать и использовать прибор в первый раз.

### Инструкции по технике безопасности

- Используйте прибор только по назначению, предназначенному для него, как описано в данном руководстве.
- Изготовитель не несет ответственности за любые повреждения, вызванные неправильной эксплуатацией и неправильным использованием.
-  **ОПАСНОСТЬ! РИСК ПОРАЖЕНИЯ ЭЛЕКТРИЧЕСКИМ ТОКОМ!** Не пытайтесь самостоятельно отремонтировать прибор. Не погружайте электрические части прибора в воду или другие жидкости. Никогда не держите прибор под проточной водой.
- НИКОГДА НЕ ИСПОЛЬЗУЙТЕ ПОВРЕЖДЕННЫЙ ПРИБОР!** Регулярно проверяйте электрические соединения и шнур на наличие повреждений. Если прибор поврежден, отключите его от источника питания. Любые ремонтные работы должны выполняться только поставщиком или квалифицированным специалистом во избежание опасности или травм.
- ПРЕДУПРЕЖДЕНИЕ!** При размещении прибора проложите кабель питания безопасно, если это необходимо, чтобы избежать непреднамеренного вытягивания, повреждения, контакта с нагревательной поверхностью или возникновения опасности спотыкания.
- ПРЕДУПРЕЖДЕНИЕ!** Пока вилка находится в розетке, прибор подключен к источнику питания.
- ПРЕДУПРЕЖДЕНИЕ!** ВСЕГДА выключайте прибор перед отключением от источника питания, очисткой, техническим обслуживанием или хранением.
- Подключайте прибор к электрической розетке только с напряжением и частотой, указанными на этикетке прибора.
- Не прикасайтесь к штепсельным/электрическим соединениям влажными или влажными руками.
- Держите прибор и электрические штепсели/разъемы вдали от воды и других жидкостей. Если прибор упадет в воду,

немедленно отсоедините соединения источника питания. Не используйте прибор до тех пор, пока он не будет проверен сертифицированным техническим специалистом. Несоблюдение этих инструкций может привести к опасным для жизни рискам.

- Подключите источник питания к легкодоступной электрической розетке, чтобы вы могли немедленно отсоединить прибор в случае чрезвычайной ситуации.
- Убедитесь, что шнур не соприкасается с острыми или горячими предметами, и держите его вдали от открытого огня. Никогда не тяните за шнур питания, чтобы отсоединить его от розетки, а всегда тяните за вилку.
- Никогда не переносите прибор за шнур.
- Никогда не пытайтесь самостоятельно открыть корпус прибора.
- Не вставляйте предметы в корпус прибора.
- Никогда не оставляйте прибор без присмотра во время использования.
- Данный прибор должен эксплуатироваться обученным персоналом на кухне ресторана, столовых, бара и т. д.
- Данный прибор не должен эксплуатироваться лицами с ограниченными физическими, сенсорными или умственными способностями, а также лицами с недостаточным опытом и знаниями.
- Данный прибор ни при каких обстоятельствах не должен использоваться детьми.
- Храните прибор и его электрические соединения в недоступном для детей месте.
- Никогда не используйте принадлежности или какие-либо дополнительные устройства, кроме поставляемых вместе с прибором или рекомендованных производителем. Несоблюдение этого требования может представлять угрозу для безопасности пользователя и повредить прибор. Используйте только оригинальные детали и принадлежности.
- Не эксплуатируйте прибор с помощью внешнего таймера или системы дистанционного управления.
- Не ставьте прибор на нагревательный предмет (бензин, электроплиту, угольную плиту и т. д.).
- Не закрывайте прибор во время работы.
- Не кладите какие-либо предметы на прибор.
- Не используйте прибор вблизи открытого огня, взрывчатых или легковоспламеняющихся материалов. Всегда эксплуатируйте прибор на горизонтальной, устойчивой, чистой, теплоустойчивой и сухой поверхности.
- Прибор не подходит для установки в местах, где можно использовать водяной жиклер.
- Во время использования оставляйте вокруг прибора пространство не менее 20 см для вентиляции.
- ПРЕДУПРЕЖДЕНИЕ!** Не допускайте засорения всех вентиляционных отверстий прибора.

### Специальные инструкции по технике безопасности

- ПРЕДУПРЕЖДЕНИЕ!** Будьте особенно осторожны при обращении с режущими дисками. При необходимости надевайте защитные перчатки (не входят в комплект).
- ПРЕДУПРЕЖДЕНИЕ! ЛЕЗВИЯ ОСТРЫЕ. ДЕРЖИТЕ РУКИ НА РАССТОЯНИИ!**
- Не эксплуатируйте прибор без нагрузки во избежание перегрева.
- С ОСТОРОЖНОСТЬЮ! ВСЕГДА** выключайте машину и от-



соединяйте источник питания, прежде чем прикасаться к какому-либо деталям двигателя.

- **ПРЕДУПРЕЖДЕНИЕ!** Не пытайтесь обойти предохранительную блокировку. Прибор оснащен защитной блокировкой, предотвращающей прикосновение конечного пользователя к движущимся частям.
- **С ОСТОРОЖНОСТЬЮ!** Во избежание опасности, связанной с непреднамеренным сбросом температурного предохранителя, прибор не должен подаваться через внешнее коммутационное устройство, например таймер, или подключаться к цепи, которая регулярно включается и выключается электросетью.
- Если шнур питания поврежден, он должен быть заменен изготовителем, его представителем по обслуживанию или лицами с аналогичной квалификацией во избежание опасности.
- **ПРЕДУПРЕЖДЕНИЕ! ВСЕГДА держите** руки, длинные волосы и одежду вдали от движущихся частей.
- Данный прибор не следует использовать для резки замороженных продуктов, мяса, рыбы и т. д.
- **НЕ ПОДХОДИТ ДЛЯ НЕПРЕРЫВНОГО ИСПОЛЬЗОВАНИЯ!** Не используйте прибор непрерывно, чтобы избежать перегрева двигателя. Время непрерывной работы не должно превышать 10 минут. После охлаждения снова включите прибор.

### Целевое использование

- Данный прибор предназначен для коммерческого применения, например, на кухнях ресторанов, столовых, в больницах и на коммерческих предприятиях, таких как пекарни, булочки и т. д., но не для непрерывного массового производства продуктов питания.
- Прибор предназначен для измельчения мяса. Любое другое использование может привести к повреждению прибора или травме.
- Эксплуатация прибора в любых других целях считается неправильным использованием прибора. Пользователь несет единоличную ответственность за ненадлежащее использование устройства.

### Установка заземления

Данный прибор относится к классу защиты I и должен быть подключен к защитному заземлению. Заземление снижает риск поражения электрическим током за счет использования отводящего провода для электрического тока.

Прибор оснащен шнуром питания с вилкой заземления или электрическими соединениями с проводом заземления. Соединения должны быть правильно установлены и заземлены.

### Принципиальная схема

(Рис. 1 на стр. 3)

- A. Устройство защиты от перегрузки по току
- B. Контакт
- C. Кнопка ВЫКЛ.
- D. Кнопка Вкл.
- E. Световой индикатор
- F. Двигатель
- G. Конденсатор
- H. Печатная плата

### Покомпонентная диаграмма с перечнем деталей

(Рис. 2 на стр. 3)

Номер детали	Название детали	Количество
1	Колбасная трубка	1
2	Крышка муфты	1
3	Пластина для штампов	1
4	Перекрестный нож	1
5	Держатель	1
6	Спиральный пропеллер	1
7	Головка Mincer	1
8	Запирающееся сиденье	1
9	Стопорная гайка	1
10	Винт	1
11	Головка Mincer	1
12	пестик	1
13	Пэн питателя	1
14	Плунжер	1
15	Выходная ось	1
16	Масляное уплотнение	1
17	Подшипник	1
18	Большая шестерня В	1
19	Эластичная шайба	1
20	Малая шестерня А	1
21	Винт	1
22	Коробка передач	1
23	Винт	1
24	Передняя крышка двигателя	1
25	Центральный вал	1
26	Большая шестерня А	1
27	Небольшая шестерня В	1
28	Интродьюсер	1
29	Уплотнительное кольцо	1
30	Двигатель	1
31	Винт	1
32	Резиновая прокладка	1
33	Корпус машины	1
34	Конденсатор	1
35	Винт	1
36	Нижняя пластина	1
37	Резиновые ножи	1



38	Шнур питания	1
39	Кабельная стяжка	1
40	Выключатель	1
41	Сброс	1
42	Контактор	1
43	Опорная пластина	1
44	Панель печатной платы	1

## Подготовка перед использованием

- Снимите всю защитную упаковку и обертку.
- Убедитесь, что устройство находится в хорошем состоянии и со всеми принадлежностями. В случае неполной или поврежденной доставки немедленно свяжитесь с поставщиком. В этом случае не используйте устройство.
- Перед использованием очистите принадлежности и прибор (см. => Очистка и техническое обслуживание).
- Убедитесь, что прибор полностью сухой.
- Поместите прибор на горизонтальную, устойчивую и термостойкую поверхность, которая безопасна для брызг воды.
- Сохраняйте упаковку, если планируете хранить прибор в будущем.
- Сохраните руководство пользователя для дальнейшего использования.

**ПРИМЕЧАНИЕ!** Из-за производственных остатков прибор может излучать легкий запах во время первых нескольких применений. Это нормально и не указывает на какой-либо дефект или опасность. Убедитесь, что прибор хорошо вентилируется.

## Инструкции по эксплуатации

- Мы рекомендуем вам внимательно прочитать инструкцию, содержащуюся в данном пакете.
- Если вы хотите максимально эффективно использовать мясорубку и использовать все ее возможности, вы должны быть хорошо знакомы с ее производительностью и эксплуатационными характеристиками.
- Мясной фарш можно использовать только для приготовления свежего мяса.
- Техническое обслуживание требует всего лишь нескольких простых операций, которые может выполнять оператор.
- Чтобы обеспечить длительный срок службы и минимизировать эксплуатационные расходы, вы должны тщательно соблюдать правила, изложенные в этой брошюре.
- Изготовитель разработал мясорубку для обеспечения безопасных условий эксплуатации:  
Исключение или удаление защитных элементов, установленных производителем, серьезно подрывает гарантированные условия безопасности.
- Для обеспечения этих условий вы также должны полностью соблюдать инструкции по установке и подаче питания на мясорубку.
- Мясорубка должна устанавливаться в рабочей среде, не содержащей коррозионно-активных веществ.
- Место установки не должно подвергаться взрыву.
- Компания-производитель не несет ответственности за поломки, несчастные случаи или неисправности, вызванные несоблюдением (или несоблюдением) инструкций,

содержащихся в данной брошюре. Аналогичным образом, компания не несет ответственности за какие-либо модификации, изменения или установку принадлежностей, не разрешенных ранее.

- Используйте только оригинальные ЗАПАСНЫЕ ЧАСТИ.
- Данная инструкция является неотъемлемой частью мясорубки и должна храниться в безопасном месте. Характеристики, информация и чертежи, опубликованные в этой брошюре, являются исключительной собственностью компании-производителя.
- Никакая часть данной публикации не может быть воспроизведена или передана в любой форме.

**ВНИМАНИЕ!** Не эксплуатируйте прибор слишком долго, чтобы избежать перегрева двигателя. Время непрерывной работы не должно превышать 45 минут. Дайте прибору остыть в течение 15 минут. После остывания прибора его следует снова эксплуатировать.

**ВАЖНО:** Перед подключением устройств к источнику питания убедитесь в том, что электрические характеристики машины, указанные на паспортной табличке устройства, соответствуют техническим характеристикам местной электросети.

- Перед измельчением затяните винт с накатанной головкой по часовой стрелке до упора. Не используйте инструмент и не затягивайте его слишком сильно.
- Приготовьте мясо для измельчения, удалив всю кожу и кости. Затем нарежьте мясо на кусочки соответствующего размера для измельчения.
- Подавайте мясо в шлифовальную камеру с помощью специального мясного толкателя, входящего в комплект поставки машины. Никогда не используйте пальцы, руки или другие предметы.
- После использования отсоедините устройство от источника питания. Разберите головку, тщательно вымойте и высушите все детали.
- Если устройство перегружено, оно отключится во избежание внутренних повреждений. Выключите измельчитель, дайте ему остыть в течение нескольких минут, нажмите кнопку сброса и включите дробилку, чтобы продолжить.

## Очистка и техническое обслуживание

- **ВНИМАНИЕ!** Всегда отключайте прибор от источника питания и охлаждайте его перед хранением, очисткой и техническим обслуживанием.
- Не используйте водяной жиклер или пароочиститель для очистки и не проталкивайте прибор под водой, так как детали могут намочить, что может привести к поражению электрическим током.
- Если прибор не находится в хорошем состоянии, это может негативно сказаться на сроке службы прибора и привести к опасной ситуации.
- Пищевые остатки следует регулярно очищать и удалять из прибора. Если прибор не очищен должным образом, он сократит срок его службы и может привести к опасному состоянию во время использования.
- **ОПАСНОСТЬ ПОЛУЧЕНИЯ ТРАВМЫ!** При обращении с острыми режущими лезвиями во время очистки следует соблюдать осторожность.



## Очистка

- Очистите охлажденную внешнюю поверхность тканью или губкой, слегка смоченной в мягком мыльном растворе.
- В целях соблюдения гигиены прибор следует чистить до и после использования.
- Избегайте попадания воды на электрические компоненты.
- Никогда не погружайте прибор в воду или другие жидкости.
- Никогда не используйте агрессивные чистящие средства, абразивные губки или чистящие средства, содержащие хлор. Не используйте для очистки стальную шерсть, металлические принадлежности или острые или заостренные предметы. Не используйте бензин или растворители!
- Никакие детали не подходят для мытья в посудомоечной машине.

Детали	Как чистить	Замечание
Все принадлежности, такие как держатели стоек и т. д.	<ul style="list-style-type: none"><li>• Замочите в теплой мыльной воде примерно на 10–20 минут.</li><li>• Тщательно промойте под проточной водой.</li></ul>	Наконец, хорошо высушите все детали.
Внешние стеклянные поверхности	<ul style="list-style-type: none"><li>• Протрите мягкой тканью и небольшим количеством нейтрального моющего средства. Убедитесь, что внутри прибора не попала вода или влага.</li></ul>	
Внутренние стеклянные поверхности	<ul style="list-style-type: none"><li>• Удалите остатки пищи.</li><li>• Протрите мягкой тканью и небольшим количеством мягкого моющего средства. Убедитесь, что внутри прибора не попала вода или влага.</li></ul>	
Стеклопанель дверца		

## Техническое обслуживание

- Регулярно проверяйте работу прибора во избежание серьезных несчастных случаев.
- Если вы видите, что прибор не работает должным образом или что возникла проблема, прекратите его использование, выключите его и обратитесь к поставщику.
- Все работы по техническому обслуживанию, установке и ремонту должны выполняться специализированными и уполномоченными техническими специалистами или рекомендованы производителем.

## Транспортировка и хранение

- Перед хранением убедитесь, что прибор отключен от источника питания и полностью охлажден.
- Храните прибор в прохладном, чистом и сухом месте.
- Никогда не кладите тяжелые предметы на прибор, так как это может его повредить.
- Не перемещайте прибор во время работы. При перемещении отключайте прибор от источника питания и удерживайте его в нижней части.
- Особую осторожность следует проявлять при перемещении или транспортировке машины из-за ее большого веса. Как минимум 2 человека или использование тележки. Перемещайте машину медленно, осторожно и никогда не наклоняйте ее более чем на 45°.

## Поиск и устранение неисправностей

Если прибор не работает должным образом, проверьте рас- твор в таблице ниже. Если вы все еще не можете решить проблему, обратитесь к поставщику/поставщику услуг.

Проблемы	Возможная причина	Возможное решение
Прибор не включается.	<ul style="list-style-type: none"><li>- Вилка питания неправильно подключена к электрической розетке.</li><li>- Кнопка I/O не нажата.</li></ul>	<ul style="list-style-type: none"><li>- Проверьте вилку питания, чтобы убедиться, что она подключена правильно.</li><li>- Нажмите ЗЕЛЕНУЮ кнопку «I»</li></ul>
Мясо застряло внутри лопастей	<ul style="list-style-type: none"><li>- Мясо слишком густое или содержит слишком много хрусталика.</li></ul>	<ul style="list-style-type: none"><li>- Выключите прибор, нажав КРАСНУЮ кнопку «0» и отключив его от сети. Поднимите крышку, используйте стальные щипцы, чтобы очистить замятое мясо.</li></ul>

## Гарантия

Любые дефекты, влияющие на функциональность прибора, которые становятся очевидными в течение одного года после покупки, будут устранены путем бесплатного ремонта или замены при условии, что прибор был использован и обслуживался в соответствии с инструкциями, а также не использовался не по назначению или не по назначению. Ваши законные права не затрагиваются. Если на прибор распространяется гарантия, укажите, где и когда он был приобретен, и приложите подтверждение покупки (например, квитанцию).

В соответствии с нашей политикой непрерывной разработки продукции мы оставляем за собой право изменять спецификации продукции, упаковки и документации без предварительного уведомления.

## Утилизация и защита окружающей среды



При выводе прибора из эксплуатации изделие нельзя утилизировать вместе с другими бытовыми отходами. Вместо этого вы несете ответственность за утилизацию вашего оборудования для отходов, передав его в назначенный пункт сбора. Несоблюдение этого правила может повлечь за собой наказание в соответствии с применимыми правилами утилизации отходов. Отдельный сбор и переработка вашего оборудования для отходов во время утилизации поможет сохранить природные ресурсы и обеспечить его переработку таким образом, чтобы защитить здоровье человека и окружающую среду.

Для получения дополнительной информации о том, где вы можете сдать отходы для переработки, обратитесь в местную компанию по сбору отходов. Производители и импортеры не несут ответственности за переработку, обработку и экологическую утилизацию, как напрямую, так и через общественную систему.





# HENDI

Tools for Chefs

## HENDI B.V.

Innovatielaan 6  
6745 XW De Klomp, The Netherlands

**Tel:** +31 317 681 040

**Email:** info@hendi.eu

## HENDI Polska Sp. z o.o.

ul. Firmowa 12  
62-023 Robakowo, Poland

**Tel:** +48 61 658 7000

**Email:** info@hendi.pl

## HENDI GmbH

Ehring 15  
5112 Lamprechtshausen, Austria

**Tel:** +43 6274 200 10

**Email:** office.austria@hendi.eu

## HENDI Romania S.R.L.

Str. Sânzieni FN, DE 305  
507075, Ghimbav, Braşov, Romania

**Tel:** +40 268 320330

**Email:** office@hendi.ro

## HENDI Horeca SL

Polígono Campollano, Calle B, 120  
02007 Albacete, España

**Tel:** +34 967 486193

**Email:** espana@hendi.eu

## PKS HENDI South East Europe SA

5 Metsovou Str.  
18346 Moschato, Athens, Greece

**Tel:** +30 210 4839700

**Email:** info@pks-hendi.com

## HENDI Italia S.R.L.

Via Leonardo da Vinci 4  
39100 Bolzano (BZ), Italy

**Tel:** +39 800 727 438

**Email:** office.italy@hendi.eu

## HENDI HK Ltd.

1202, 12/F Exchange Tower  
33 Wang Chiu Road, Kowloon Bay, Hong Kong

**Tel:** +852 2154 2618

**Email:** info-hk@hendi.eu

## Find HENDI on internet:

[www.hendi.com](http://www.hendi.com)

[www.facebook.com/HendiToolsforChefs](https://www.facebook.com/HendiToolsforChefs)

<https://www.linkedin.com/company/hendi-tools-for-chefs/>

[www.youtube.com/HendiEquipment](http://www.youtube.com/HendiEquipment)

GB: Changes, printing and typesetting errors reserved.

DE: Änderungen und Druckfehler vorbehalten.

NL: Wijzigingen en drukfouten voorbehouden.

PL: Producent zastrzega sobie prawo do zmian oraz błędów drukarskich w instrukcji.

FR: Variations et fautes d'impression réservés.

IT: Errori di cambiamenti, di stampa e di impaginazione riservati.

RO: Drepturi rezervate cu privire la modificări și greșeli de imprimare.

GR: Με επιφύλαξη αλλαγών, λαθών εκτύπωσης και στοιχειοθεσίας.

HR: Pridržane promjene, ispis i pogreške u pisanju.

CZ: Změny, chyby tisku a sazby vyhrazeny.

HU: Változások, nyomtatási és beállítási hibák fenntartva.

UA: Помилки в друку та друку збережено.

EE: Muudatused, printimine ja kirjavead reserveeritud.

LV: Izmaiņas, drukāšana un tipu iestatīšanas kļūdas rezervētas.

LT: Pakeitimai, spausdinimo ir spausdinimo klaidos yra rezervuotos.

PT: Alterações, impressão e erros de digitação reservados.

ES: Cambios, errores de impresión y de tipo reservados.

SK: Zmeny, tlač a chyby preprúdenia sú vyhradené.

DK: Ændringer, udskrivning og typeindstillingsfejl reserveret.

FI: Muutokset, tulostus- ja kirjoitusvirheet pidätetään.

NO: Feil ved endringer, utskrift og typeinnstilling reserveret.

SI: Spremembe, tiskanje in napake pri nastavljanju vtipkanja so rezervirane.

SE: Ändringar, utskrift och inställningsfel reserverade.

BG: Запазени са промени, печат и типови грешки.

RU: Изменения, печати и верстки ошибки защищены.