

UX-40

UX-100 Lite

UX-50

UX-120

UX-50 Lite



Lavavasos y lavavajillas ULTRA

Lavatazze el avastoviglie frontale ULTRA

Máquinas de lavar copos e máquinas de lavar louça ULTRA

Zmywarki do szkła i zmywarki do naczyń ULTRA

Manual de usuario

ES

Manuale d'uso

IT

Manual de usuário

PT

Instrukcja obsługi

PL



TOC - Contact

[ES] Manual de usuario Ultra UX.....	3
[IT] Manuale d'uso Ultra UX	15
[PT] Manual de usuário Ultra UX.....	27
[PL] Instrukcja obsługi Ultra UX.....	39

-ES-

Contacto

En caso de consultas o problemas con la máquina, póngase en contacto con su distribuidor.

-IT-

Contatto

In caso di domande o problemi con la macchina, rivolgersi al proprio rivenditore.

-PT-

Contato

Caso tenha alguma dúvida ou problema com a máquina, contacte o seu revendedor.

-PL-

Kontakt

W przypadku pytań lub wątpliwości skontaktuj się ze sprzedawcą urządzenia.



Sobre este manual	3
1 Información de seguridad	3
2 Instalación	4
2.1 Volumen de suministro	
2.2 Requisitos previos y preparación de la instalación	
2.3 Desembalaje	
2.4 Montaje	
2.5 Conexión eléctrica	
2.6 Primera puesta en marcha	
2.7 Ajustes de la máquina	
3 Operación	8
3.1 Preparación para la operación	
3.2 Elementos de operación principales	
3.3 Encendido de la máquina	
3.4 Operación principal	
4 Mantenimiento y resolución de problemas	10
4.1 Información de seguridad	
4.2 Mantenimiento de la máquina	
4.3 Resolución de problemas	
4.4 Repuestos y accesorios	
5 Eliminación	13
6 Datos técnicos	13

Sobre este manual

Objeto del manual

El objeto del manual de usuario es instruir en el manejo seguro de la máquina *Ultra UX* en el ciclo de vida completo de la máquina.

La máquina *Ultra UX* tiene las variantes y accesorios opcionales de los lavavasos UX-40/S/B/C/D, y de los lavavajillas UX-50/S/B/C/D/, UX-100/B y UX-120/S/B/C/D/V.

Compruebe su variante de modelo y código de accesorios con la información indicada en la placa.

Variantes de modelos neutros (sin accesorios)		
Variante	Características	Potencia calderín
UX 40	Lavavasos	2,8 kW
UX 50 Lite	Lavavajillas frontal	3,0 kW
UX 50	Lavavajillas frontal	5,0 kW
UX 100 Lite	Lavavajillas de cúpula	7,5 kW
UX 120	Lavavajillas de cúpula,	9,0 kW

Código	Accesorios opcionales						Doble pared	Dosificador detergente peristáltico	Bomba vaciado	Descalcificador manual	Descalcificador automático	Aclarado temperatura constante	Condensador de vahos	Dosificador abrillantador peristáltico
	Aplica a variante de modelo:													
	UX 40	UX 50 Lite	UX 50	UX 100 Lite	UX 120	UX 120 XL								
S	✓	-	✓	-	✓	✓	✓	-	-	-	-	-	-	-
DD	✓	✓	✓	✓	✓	✓	-	✓	-	-	-	-	-	-
B	✓	✓	✓	✓	✓	✓	-	-	✓	-	-	-	-	-
D	✓	-	✓	-	-	-	-	-	-	✓	-	-	-	-
BD	✓	-	✓	-	-	-	-	-	✓	✓	-	-	-	✓
BC	✓	-	✓	-	✓	✓	-	-	✓	-	-	✓	-	✓
BCD	-	-	✓	-	✓	✓	-	-	✓	-	✓	✓	-	✓
BV	-	-	-	-	✓	✓	-	-	✓	-	-	-	✓	✓
BCV	-	-	-	-	✓	✓	-	-	✓	-	-	✓	✓	✓
BCDV	-	-	-	-	✓	✓	-	-	✓	-	✓	✓	✓	✓

Etiquetado de la máquina

- Nombre y dirección del fabricante.
- Modelo de máquina y número de serie.
- Marcas de homologación.

Declaración de conformidad

La declaración de conformidad de esta máquina está incluida junto a las hojas de garantía que forman parte del volumen de suministro de la máquina.

Primero leer, después usar

Lea este manual antes de usar la máquina.

El manual siempre a mano y en buen estado

Guarde este manual al alcance de los usuarios de la máquina y en una zona que proteja al manual del deterioro rápido.

Convenciones del manual

- Referencias cruzadas a otros apartados: ►
- Funciones o elementos opcionales al suministro principal: (*)
- Contenidos opcionales según el modelo: [Modelo ...]

Marcas comerciales y copyright

- *Sammic* es una marca comercial registrada por *Sammic, S.L.*

1 Información de seguridad

Uso previsto

La máquina ha sido diseñada para el lavado de artículos de menaje y utensilios de cocina en el ámbito de la hostelería, restauración, catering, colectividades e industria agroalimentaria.

Mal uso razonablemente predecible

No está permitido el uso de esta máquina para el desengrasado y limpieza de piezas mecanizadas. Otros usos profesionales de esta máquina, como el uso sanitario o el uso químico no están permitidos.

Límites de uso

El uso de esta máquina en atmósferas explosivas no está permitido.

Cualificación de usuarios

Cualificación para la instalación

La instalación de esta máquina requiere nociones básicas de fontanería y formación profesional básica en la rama de electricidad, electrónica o mantenimiento.

Cualificación para la operación y el mantenimiento periódico

La operación de esta máquina requiere haber recibido formación básica sobre el uso de este lavavajillas.

El uso de esta máquina no está destinado para personas (incluidos niños) cuyas capacidades físicas, sensoriales o mentales estén reducidas, o carezcan de experiencia o conocimiento, salvo si han tenido supervisión o instrucciones relativas al uso del aparato por una persona responsable de su seguridad.

Cualificación para la resolución de problemas

La resolución de problemas de esta máquina está permitido a las empresas y técnicos de servicio técnico homologados por Sammic.

Peligros inherentes al producto

- **Riesgo de atrapamiento con la puerta o con la cúpula:**
 - ⇒ Al cerrar la puerta o la cúpula, cuide que sus dedos no se vean atrapados con el marco o con la base.
 - ⇒ [Modelos con cúpula] Al cerrar o abrir la cúpula, cuide que su ropa no se quede enganchada en las partes móviles del mecanismo de elevación.
- **Riesgo de resbalones y caídas en la zona aledaña del lavavajillas:** las proyecciones de agua de la máquina son habituales.
 - ⇒ Al caminar junto a la máquina, preste atención al estado del suelo.
- **Ruido aéreo:**
 - Para una máquina tipo, el ruido emitido por la máquina es de 69 dB(A) (distancia 1 m).
 - [Modelos S] El ruido emitido por la máquina es de 65 dB(A) (distancia 1 m).

Avisos de seguridad en el manual

Advertencia

Los avisos de seguridad "Advertencia" tienen como posibles consecuencias la muerte o heridas graves irreversibles para las personas.

Atención

Los avisos de seguridad "Atención" tienen como posibles consecuencias heridas graves reversibles para las personas.

Otros mensajes del manual

Aviso

Los mensajes de "Aviso" tienen como posible consecuencia daños en la máquina.

Información

Los cuadros de "Información" recogen consejos para un uso correcto y eficiente de la máquina.

2 Instalación

2.1 Volumen de suministro

- Documentación:
 - Manual de usuario.
 - Hojas de garantía con declaración de conformidad.
 - Despiece de repuestos
 - Esquema eléctrico.
- Máquina
- Manguera de alimentación
- Manguera de desagüe

2.2 Requisitos previos y preparación de la instalación

Herramientas y material requeridos para la instalación

- Incluido en volumen del suministro:
 - Manguera de alimentación
 - Manguera de desagüe
- No incluido para el montaje mecánico:
 - Destornillador plano
 - Llave de tubo número 10
 - Alicata universal
 - Mordaza
 - Manómetro
- No incluido para el montaje eléctrico:
 - Regleta y/o enchufe europeo tipo "F" o enchufe trifásico (según la instalación)
 - Tester eléctrico

Espacio requerido para la instalación

Información

Figura con medidas de la máquina: vea anexo al final del manual.

- Compruebe que la conducción de agua se encuentra a una distancia inferior a 1,50 m del emplazamiento previsto para la máquina.

Conexiones eléctricas

Antes de la instalación, tenga en cuenta la potencia requerida por la máquina. [► 6 Datos técnicos p. 13].



Fig. 1: Puntos de conexión de la máquina

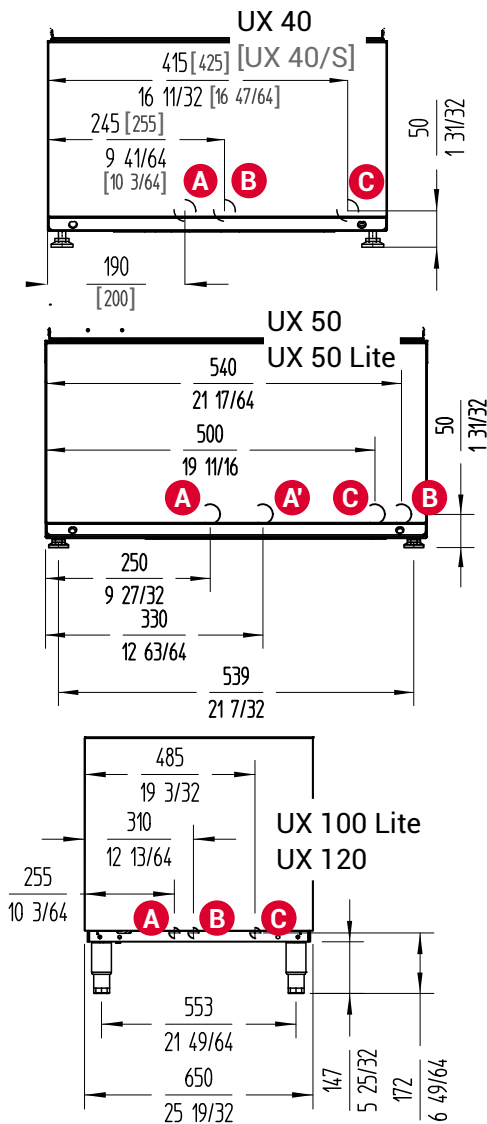

- A Tubo de desagüe \varnothing 30 mm [UX50 y UX50 Lite: modelos **sin** bomba de vaciado]
- A' Tubo de desagüe \varnothing 30 mm [UX50 y UX50 Lite: modelos **con** bomba de vaciado]
- B Entrada de agua $\frac{3}{4}$ " GAS
- C Cable de conexión

Preparación de la instalación

- 1) Compruebe que la zona de instalación sea plana y estable.
- 2) Compruebe que la conducción de agua tenga en su extremo más cercano a la máquina una llave de corte de $\frac{3}{4}$ " GAS.
- 3) Compruebe que la presión dinámica de agua de alimentación a la máquina este dentro del siguiente rango de valores:

Presión dinámica de agua	Valor mínimo	Valor máximo
Modelos C	0,7 bar (70 kPa)	4 bar (400 kPa)
Modelos D y V	2,5 bar (250 kPa)	4 bar (400 kPa)
Resto de modelos	2 bar (200 kPa)	4 bar (400 kPa)

- ⇒ Si la presión del agua es mayor a la máxima indicada, instale un regulador de presión para situar la presión entre 2,5 y 4 bar (250 y 400 kPa).
- ⇒ Si la presión del agua es inferior al valor mínimo, instale un elevador de presión.

- 4) Compruebe los siguientes valores del caudal del agua de alimentación:

Caudal del agua	Valor mínimo
Modelos C	7 L/min
Resto de modelos	15 L/min

- 5) [Modelos sin bomba de vaciado] Conecte el tubo de desagüe con un diámetro exterior de 30 mm al conducto de desagüe [Fig. 1/A]. Para la altura máxima del desagüe, respete los siguientes valores:

Altura del desagüe	Valor máximo
Modelos con bomba de vaciado (B)	1.000 mm
Modelos de cúpula sin bomba de vaciado	500 mm
Resto de modelos	90 mm

2.3 Desembalaje

⚠ Advertencia

Riesgo de atrapamiento de manos

Las manos tienen alto riesgo de atrapamiento si ase la máquina a la base y apoya la máquina en el suelo.

- Para mover la máquina de lugar, ase la máquina por los lados.

- 1) Retire el embalaje que protege la máquina.
- 2) Baje la máquina del palé sobre el que viene montada.

2.4 Montaje

⚠ Advertencia

Riesgo de accidente grave por no poder desconectar o apagar la máquina

- En el montaje de la máquina asegúrese de que el interruptor y el enchufe están al alcance del usuario.

Aviso

Riesgo de fuga de agua

- Antes de proceder con el montaje, cierre la llave de paso de agua.

- 1) Atornille las patas en la base de la máquina.
- 2) Regule la altura de las patas con el fin de que la máquina quede estable y nivelada con respecto al suelo.
- 3) Coloque la máquina en el lugar de instalación.
- 4) Verifique que la presión del agua corriente está dentro de los parámetros especificados en el capítulo anterior (uso del manómetro).

Aviso

Riesgo de atascos y/o estrangulamientos de la manguera

- Evite hacer reducciones con la manguera al hacer la instalación.

- 5) Conecte la manguera de salida de agua al punto de desagüe.
- 6) Conecte la manguera de alimentación de agua al punto de agua de corriente.

⚠ Atención**Riesgo de irritaciones por intercambio de productos químicos y salida de espuma**

Si introduce las mangueras para la entrada del detergente y del abrillantador en las garrafas equivocadas, la máquina produce espuma en exceso.

- Preste atención al etiquetado de las mangueras de los productos químicos antes de introducir las mangueras en sus correspondientes garrafas.

- Introduzca las mangueras de entrada del detergente y del abrillantador en sus garrafas correspondientes.

2.5 Conexión eléctrica**⚠ Atención****Riesgo de descarga eléctrica**

- Es obligatoria la conexión a tierra de la máquina.
- La máquina tiene un tornillo externo para la conexión a tierra con el símbolo que se muestra;

**i Información**

El acceso a las conexiones solo podrá ser realizado por personal cualificado [► *Cualificación para la instalación* p. 4],

- Antes de conectar la máquina, asegúrese de que la tensión de la red coincide con la tensión indicada en la placa de la máquina (uso del tester).
- Configure las conexiones eléctricas de la máquina, según el modelo y configuración de la máquina.
- Desconecte la fuente de alimentación eléctrica: desenclave el interruptor magnetotérmico del cuadro eléctrico correspondiente a la toma exterior de alimentación de la máquina.
- Realice la conexión eléctrica en base al tipo de modelo y configuración eléctrica de su máquina, según se explica en el documento anexo "Esquema eléctrico" para cada caso.
- Prepare un interruptor diferencial con sensibilidad de 30 mA y otro de tipo magneto-térmico según se describe en la siguiente tabla:

Modelo	Voltaje	Sección cable	Potencia Total	Protección
UX-40	230V/50Hz/1~ 220V/60Hz/1~	3 x 2,5 mm ²	3,0 kW	16 A 2P
UX-50 Lite	230V/50Hz/1~ 220V/60Hz/1~	3 x 2,5 mm ²	3,7 kW	16 A 2P
UX-50	230V/50Hz/1~ 220V/60Hz/1~	3 x 2,5 mm ²	2,7 kW	13 A 2P
	230V/50Hz/1~ 220V/60Hz/1~	3 x 2,5 mm ²	3,7 kW	16 A 2P
	230V/50Hz/1~ 220V/60Hz/1~	3 x 4,0 mm ²	4,7 kW	20 A 2P
	230V/50Hz/1~ 220V/60Hz/1~	3 x 6,0 mm ²	5,7 kW	25 A 2P
	400V/50Hz/3N~ 380V/60Hz/3N~	5 x 2,5 mm ²	5,7 kW	16 A (3P+N)

Modelo	Voltaje	Sección cable	Potencia Total	Protección
UX-100 Lite	230V/50Hz/1~ 220V/60Hz/1~	3 x 6,0 mm ²	8,25 kW	40 A 2P
	400V/50Hz/3N~ 380V/60Hz/3N~	5 x 2,5 mm ²	8,25 kW	20 A (3P+N)
	230V/50Hz/3~ 220V/60Hz/3~	5 x 6,0 mm ²	8,25 kW	32 A 3P
UX-120	230V/50Hz/1~ 220V/60Hz/1~	3 x 6,0 mm ²	8,5 kW	40 A 2P
	400V/50Hz/3N~ 380V/60Hz/3N~	5 x 6,0 mm ²	10,0 kW	20 A (3P+N)
	230V/50Hz/3~ 220V/60Hz/3~	5 x 6,0 mm ²	10,0 kW	32 A 3P

2.6 Primera puesta en marcha

- Abra la llave de paso de agua.
- Enclave el interruptor magnetotérmico del cuadro eléctrico correspondiente a la toma exterior de alimentación de la máquina.
- [Modelos sin bomba de vaciado] Coloque el tubo rebosadero en su posición
- Compruebe que los filtros estén correctamente colocados. [Fig. 4]
- Encienda la máquina.

2.7 Ajustes de la máquina

El panel de control de los lavavajillas Ultra permite ajustar una amplia gama de parámetros de funcionamiento. Proceda de la siguiente manera para editar los valores del menú de opciones.

Edición de valores

- Para cambiar el valor de los parámetros, pulse las teclas **PROG** y **OPCIONALES**:
 - Tecla **PROG** para aumentar los valores.
 - Tecla **OPCIONALES** para disminuir los valores.
- Pulse **START** para confirmar y pasar al siguiente parámetro de ajuste.
- Al terminar los ajustes, pulse tecla **ON/OFF** para apagar la máquina y confirmar los cambios.

2.7.1 Ajustes iniciales**Ajuste de temperaturas**

Para entrar en la sección de ajustes de temperatura, al encender la máquina, en los primeros segundos mientras se carga el programa, mantener pulsadas las teclas **PROG** y **OPCIONALES**:

- T1 ACLARADO:** Temperaturas independientes de aclarado, para cada ciclo / tipo de artículo. Rango: 65 °C-87 °C (149 °F-188 °F).
- T2 LAVADO:** Temperatura de la cuba. Rango: 40 °C-70 °C (104 °F-158 °F).
- THERMAL LOCK:** Enclavamiento de temperatura: ON-OFF (LCD: "on-00")
- VALORES INICIALES:** Recupera parámetros de temperatura iniciales de fábrica.

[Modelos con dosificadores eléctricos] Ajustes de dosificación y dureza

Para entrar en esta sección de ajustes, al encender la máquina, en los primeros segundos mientras se carga el programa, mantenga pulsada la tecla **START**

i Información

Los **valores mostrados** equivalen a dos dígitos con un decimal. Ejemplos:

- 3,5 g/L: aparece en pantalla "35".
- 0,5 g/L: aparece en pantalla "05".

- **CONC DET g/L:** Dosis de detergente en g/L.
- **LLENADO DET:** Cebado detergente: ON-OFF (LCD: "on-00").
 - a) Pulse **PROG** u **OPCIONALES** para activar (on) el llenado del detergente.
 - > Se pone en marcha el dosificador de detergente durante unos segundos para volver al estado OFF (00).
 - b) Vuelva a pulsar **PROG** o **START** hasta que se llene el tubo totalmente.
- **CONC ABR g/L:** Dosis de abrillantador en g/L.
- **LLENADO ABRILL:** Cebado abrillantador: ON-OFF (on-00).
 - a) Pulse **PROG** u **OPCIONALES** para activar (on) el llenado del detergente.
 - > Se pone en marcha el dosificador de detergente durante unos segundos para volver al estado OFF (00).
 - b) Vuelva a pulsar **PROG** o **START** hasta que se llene el tubo totalmente.
- **[Modelos D] GRADO DUREZA:** Introduce el grado de dureza del agua (unidad: grado francés °fH, en pantalla aparece "°F"). Con este dato la máquina programa la frecuencia de regeneración necesaria para avisar mediante el icono

Dureza agua de entrada	Números de ciclos de regeneración			
	Ciclos manuales		Ciclos automáticos	
	UX-40 D	UX-50 D	UX-50 CD	UX-120 CD
0-20 °fH	93	112	10	20
21-30 °fH	57	72	7	15
31-40 °fH	33	49	5	10
41-50 °fH	25	29	4	6

Otras activaciones

- **[Modelos B] NIVEL AGUA** (solo para técnicos cualificados): Activación de visualización del nivel de agua en la cuba: ON-OFF (LCD: "on-00").
 - No se visualizan los tiempos de ciclo y textos.
- **[Modelos C] B.PRES MANUAL:** Activación manual de la bomba de aclarado: ON-OFF (on-00).

2.7.2 Otros ajustes

Para entrar en esta sección de ajustes, al encender la máquina, en los primeros segundos mientras se carga el programa, mantener pulsada la tecla **OPCIONALES** .

- **IDIOMA**
- **TIEMPO ACLARADO:** modificación del tiempo en rango de tiempo entre -2 y +2 segundos (s).

- **AHORRO DE ENERGIA:** ON-OFF (LCD: "on-00").
- **ARRANQUE SUAVE:** ON-OFF (on-00). Arranque progresivo de la motobomba de lavado.
- **UNIDADES TEMP:** Selección de unidades de temperatura °C/°F.
- **CICLOS REG:** Muestra el número de ciclos de regeneración realizados.
- **NUMERO CICLOS:** Muestra el número de ciclos de lavado realizados.
- **VALORES INICIALES:** Para restablecer los parámetros iniciales de la máquina.

2.7.3 Test pantalla

Para comprobar que los segmentos de la pantalla LCD funcionan:

- 1) Al encender la máquina, en los primeros segundos mientras se carga el programa, mantenga pulsadas simultáneamente las teclas **START** y **OPCIONALES** .
 - ⇒ Se encienden todos los símbolos de la pantalla .

2.7.4 Ajuste del modelo

Si se cambia o se desconfigura la placa electrónica, la máquina requiere que se ajuste el modelo a través de la siguiente sección de ajuste:

- 1) Al encender la máquina, en los primeros segundos mientras se carga el programa, mantenga pulsada la tecla **PROG** .
- 2) Para elegir el número de modelo, pulse las teclas **PROG** y **OPCIONALES** .
- 3) Confirme la selección con la tecla **START** .

Número de modelo	Modelo	Número de modelo	Modelo
0	UX-40C	13	UX-50 BC
1	UX-40BC	14	UX-50 BCD
2	UX-40	22	UX-100, UX-120
3	UX-40 B	23	UX-100 B, UX-120 B
4	UX-40 D	24	UX-120 V
5	UX-40 BD	25	UX-120 BV
7	UX-50	26	UX-120 C
8	UX-50 B	27	UX-120 BC
9	UX-50 D	28	UX-120 BCD
10	UX-50 BD	32	UX-120 BCV
12	UX-50 C	33	UX-120 BCDV

Aviso

Error con sensores de nivel de cuba y de calderín

Si el modelo seleccionado incorpora sensores de nivel de cuba y de calderín y los sensores no están conectados, se produce un aviso de error **E10**. Inversamente, si se selecciona un modelo que no incorpora los sensores pero la máquina los tiene, se produce un aviso de error: **E15**.

- Si se produce este error, configure de nuevo el modelo de máquina para la placa electrónica.

3 Operación

⚠ Advertencia

Riesgo de lesiones graves por operación con la máquina averiada

Utilizar la máquina averiada o en malas condiciones puede afectar a la seguridad de las personas y dañar la máquina.

- Si detecta algún fallo o anomalía en la máquina, contacte inmediatamente con un servicio técnico autorizado.

3.1 Preparación para la operación

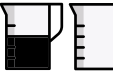
- 1) Antes de encender la máquina, verifique el nivel de detergente y abrillantador de las garrafas. 
- 2) Abra la puerta/cúpula y compruebe que todos los componentes se encuentran en buenas condiciones y correctamente instalados:
 - Filtros.
 - [Modelos sin bomba de vaciado] Rebosadero.
 - Brazos de lavado (superior e inferior).

3.2 Elementos de operación principales

Fig. 2: Panel de mandos y teclas con leds



- | | |
|----------------|--------------------|
| 1 Tecla ON/OFF | 3 Tecla PROG |
| 2 Tecla START | 4 Tecla OPCIONALES |

Fig. 3: Pantalla LCD

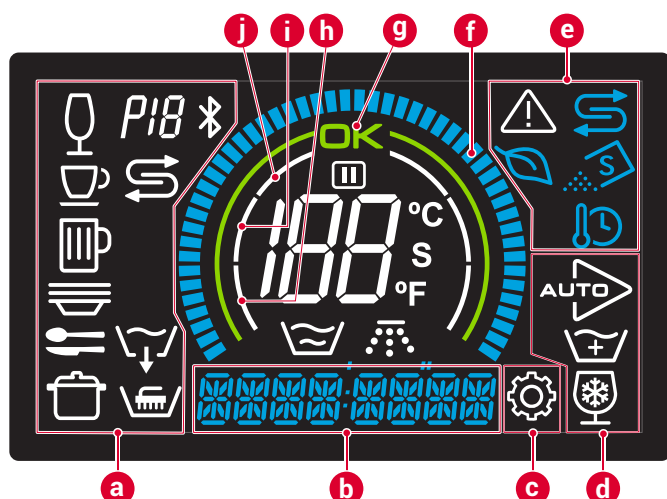

- | | |
|-------------------------------|---|
| a Símbolos de programa/ciclo | f Barra de progreso |
| b Sección para texto/tiempo | g Arco "máquina preparada" |
| c Sección de ajustes | h Aspa llenado de agua de la máquina |
| d Símbolos opciones activadas | i Aspa calentamiento de calderín durante la preparación |
| e Símbolos indicadores/avisos | j Aspa calentamiento de cuba durante la preparación. |

Teclas

Tecla ON/OFF

- Funciones principales: Enciende y apaga la máquina. Al encender la máquina, la pantalla se enciende.
- Colores de leds:
 - Rojo. Máquina conectada y en espera..
 - Blanco: Máquina encendida.



Tecla START

- Funciones principales:
 - Inicio del ciclo de lavado.
 - Confirmación de parámetros de ajustes.
 - Con la puerta abierta, activa la opción de "arranque automático".
- Colores de leds:
 - Blanco: en funciones de ajustes.
 - Naranja: calentamiento.
 - Verde: máquina preparada.
 - Azul: ciclo en marcha.



Tecla PROG

- Funciones principales: selección del programa de lavado.
- Colores de leds: Blanco. Mientras el led de la tecla está encendido, la pantalla muestra el tiempo y temperaturas de cuba y calderín correspondientes al ciclo seleccionado. [▶ 3.4.2 Selección del programa p. 9]



Tecla OPCIONALES

- Funciones principales:
 - Con la puerta cerrada, activa la función "lavado plus". Esta función alarga el ciclo seleccionado en 30 segundos
 - [Modelos UX-40] Activa la función de aclarado en frío en los ciclos de cristalería y con la puerta abierta. Esta función aclara unos segundos con agua fría después del aclarado estándar.
- Colores de leds:
 - Blanco: acceso a la sección de ajustes.



Indicadores/avisos de la pantalla LCD

Icono	Indicación/aviso
	Temperatura cuba y proceso lavado.
	Temperatura del calderín y proceso aclarado.
	Máquina preparada. Se enciende cuando la cuba haya alcanzado la temperatura de consigna.
	Sección de ajustes: Indica que la máquina se encuentra en el modo de ajustes de parámetros de funcionamiento.
	Pausa: Se activa al abrir la puerta durante el ciclo o cuando se alarga el ciclo a causa de la activación de la función THERMAL LOCK o un ciclo de regeneración automática. [Modelos C] Se activa también si el calderín todavía no se ha llenado completamente en el momento del inicio de aclarado
	Modo ahorro de energía: Transcurridos 20 minutos sin efectuar un ciclo, la temperatura de consigna del calderín baja, hasta pulsar las teclas PROG o OPCIONALES .
	Enclavamiento temperatura (THERMAL LOCK): Se activa cuando el calderín todavía no ha alcanzado la temperatura de consigna en el instante del aclarado.

Icono	Indicación/aviso
	Regeneración: ⇒ [Modelos D] Indica que es necesario realizar el ciclo de regeneración de resinas del descalcificador. ⇒ [Modelos CD] Indica que está realizando la regeneración.
	[Modelos CD] Indicador de falta de sal. Incorpore sal para la regeneración de las resinas del descalcificador.
	Aviso de error o anomalía.

3.3 Encendido de la máquina

- Cierre la puerta o la cúpula y pulse la tecla **ON/OFF**.
 - ⇒ El piloto naranja de la tecla **START** se enciende. La máquina se llena de agua y procede a calentar el agua.
 - ⇒ En los primeros 3 segundos es posible acceder a los ajustes iniciales. En la pantalla se muestra:
 - > Pantalla central: Número de modelo. [Fig. 3/centro]] [▶ 2.7.4 Ajuste del modelo p. 7]
 - > Pantalla, sección [Fig. 3/b): versión del software.
 - > Si aparece el icono la función **AHORRO ENERGIA** está activada. [▶ 2.7.2 Otros ajustes p. 7]
 - > Si aparece el icono la función **TERMAL LOCK** está activada. [▶ 2.7.1 Ajustes iniciales p. 6]
 - ⇒ Al llegar al nivel de trabajo, la máquina cierra la entrada de agua mediante la actuación de un presostato o sensor de nivel colocado en serie con la electroválvula de entrada.
 - La máquina procede a calentar sucesivamente el calderín de aclarado y la cuba.
 - ⇒ La máquina está lista para ser utilizada cuando se alcancen las temperaturas predefinidas en el calderín (entre 65 °C. y 85 °C. dependiendo del programa) y en la cuba (55 °C). En ese momento se encienden el arco de color verde con el icono en la pantalla y un piloto de color verde en la tecla **START**.
- ⇒ El tiempo estimado para esta operación es de 30 minutos aproximadamente.

3.4 Operación principal

3.4.1 Prelavado

- Retire los restos de suciedad y enjuague los artículos antes de introducirlos en el lavavajillas.
- Deposite los artículos sobre la cesta del lavavajillas.
- Cuando la cesta esté llena, abra la puerta o la cúpula de la máquina e introduzca la cesta centrada sobre las guías soporte.

3.4.2 Selección del programa

- Para seleccionar el programa de lavado que mejor se adapte al tipo de artículo que quiere lavar, pulse la tecla **PROG** .
- Seleccione el tipo de ciclo de lavado con pulsaciones sucesivas de la tecla **PROG** .
 - Mientras el led de la tecla **PROG** está encendido, la pantalla muestra el tiempo y temperaturas de cuba y calderín correspondientes al ciclo seleccionado.
 - Cuando el led se apaga, la pantalla muestra las temperaturas reales.

Icono	Descripción	Icono	Descripción
	Ciclo VASOS/COPAS		Ciclo PLATOS
	Ciclo TAZAS		Ciclo CUBIERTOS

Icono	Descripción	Icono	Descripción
	Ciclo JARRAS		Ciclo OLLAS
	Ciclo VACIADO Seleccionable con puerta/cúpula abierta.		
	Ciclo AUTOLIMPIEZA Seleccionable con puerta/cúpula abierta.		
	[Modelos con descalcificador] Ciclo REGENERACIÓN Seleccionable con puerta/cúpula abierta. Con descalcificador manual, es necesario vaciar la cuba.		

3.4.3 Lavado

- Pulse la tecla **START** para que la máquina comience a lavar.
 - Para pasar a la siguiente fase del ciclo de lavado, pulse sucesivamente **START** .
 - Si la función **THERMAL LOCK** esta activa, la máquina NO responde a las pulsaciones.
 - Si se abre la puerta, la máquina pausa el ciclo y se activa el icono .
 - [Modelos con bomba de vaciado] El icono parpadea durante la fase de vaciado previa al proceso de aclarado.

⚠ Atención

Riesgo de irritación por proyecciones

Si abre la puerta o la cúpula en mitad del ciclo, la máquina puede proyectar agua jabonosa a alta temperatura y, si entra en contacto, irritar la piel y las mucosas.

- No abra la puerta o la cúpula en mitad del ciclo.

- Durante la fase de lavado se muestra el icono y la temperatura de la cuba de lavado.
- Durante la fase de aclarado se muestra el icono y la temperatura del calderín.
- Cuando el ciclo de lavado finaliza, la máquina informa mediante los siguientes avisos:
 - 3 avisos acústicos ("piip")
 - La corona de progreso azul está completa y parpadea.
 - El piloto de la tecla **START** parpadea en color azul.
 - La cuenta atrás mostrada en la pantalla ha llegado a su fin.

⚠ Atención



Riesgo de irritación por vapor de agua a alta temperatura

Después de la finalización del ciclo de lavado, al abrir la puerta o cúpula del lavavajillas sale una gran cantidad de vapor de agua a alta temperatura que puede irritar la piel o los ojos. Los artículos pueden salir a alta temperatura y causar irritaciones/quemaduras leves en la piel.

- Al abrir la puerta o cúpula de la máquina, evite acercarse su cara.
- Si el vapor le alcanza al rostro, lávese la cara con agua fría.
- Espere un tiempo prudente antes de sacar los artículos del lavavajillas.

- Abra la puerta o la cúpula y saque la cesta del lavavajillas.

6) Si quiere lavar más cestas, repita el proceso desde el paso 3.4.1-1).

⇒ Si en 2,5 horas no se pulsan las teclas **PROG**  o **START** , la máquina se apaga automáticamente.

4 Mantenimiento y resolución de problemas

Fig. 4: Filtros de la máquina

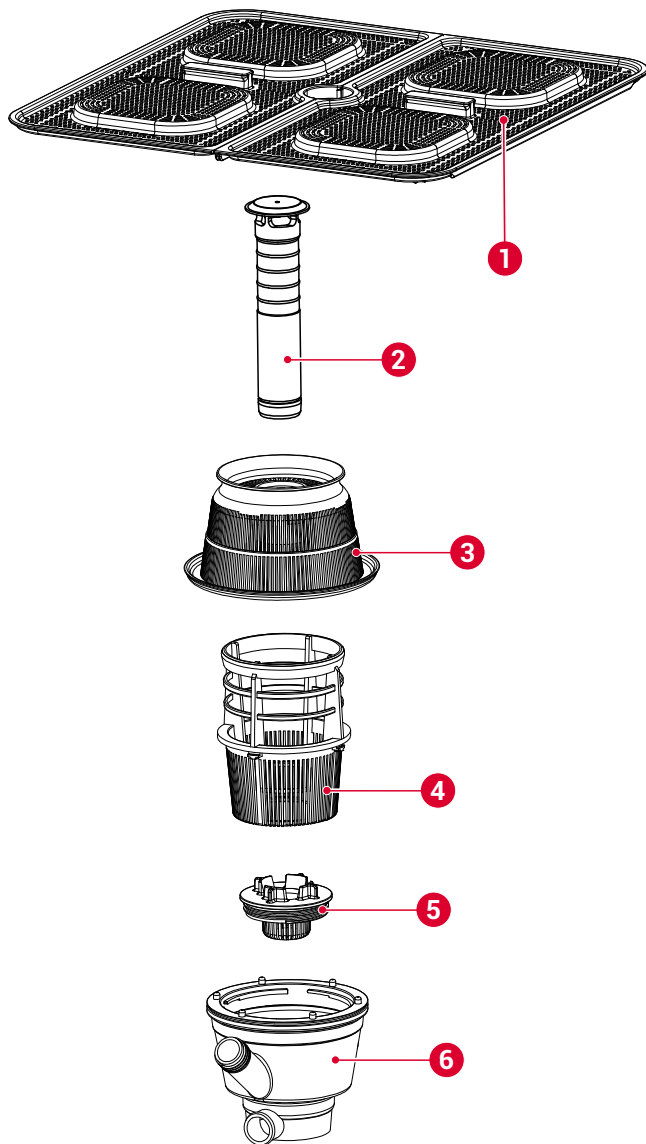

- | | |
|-------------------------|------------------------|
| 1 Filtros de superficie | 4 Filtro de aspiración |
| 2 Rebosadero | 5 Filtro de vaciado |
| 3 Filtro colector | 6 Colector |

4.1 Información de seguridad

- **Riesgo de quemaduras con el agua de la cuba:** El agua de la cuba está a una temperatura de aproximadamente 60 °C.
 - ⇒ No sumerja las manos en la cuba de manera prolongada.
 - ⇒ Para vaciar o limpiar la cuba manualmente, utilice guantes impermeables de goma.

- **Riesgo de quemaduras con el elemento calefactor:** La superficie del elemento calefactor está sujeta a calor residual después de su uso.
 - ⇒ Evite aproximar la manos al elemento de calefacción después del uso de la máquina (extracción y limpieza de filtros, vaciado de la cuba).
- **Riesgo de irritaciones y quemaduras químicas en la piel por contacto con el agua de lavado:** el agua contiene detergente industrial disuelto.
 - ⇒ Use guantes impermeables de goma cuando tenga que sumergir las manos en la cuba (vaciado de cuba) o cuando tenga que manipular las garrafas del detergente o del abrillantador.
 - ⇒ Lávese las manos de manera inmediata si el agua de lavado entra en contacto con su piel.

4.2 Mantenimiento de la máquina

4.2.1 Plan de mantenimiento

Periodicidad mínima	Tarea	Acciones
Diaria	Vaciado	[▶ 4.2.2 Vaciado diario de la máquina p. 10]
Diaria	Limpieza	[▶ 4.2.3 Limpieza diaria de la máquina p. 11]
Según dureza del agua (°)	Regeneración del descalcificador	[▶ 4.2.4 Regeneración del descalcificador p. 11]







(*) Periodicidad de regeneración del descalcificador según dureza del agua y los ciclos de lavado realizados: 2.7.1 "[Modelos con dosificadores eléctricos] Ajustes de dosificación y dureza" [▶ p. 7].

4.2.2 Vaciado diario de la máquina

[Modelos neutros y modelos D]

- 1) Abra la puerta y retire el filtro de superficie [Fig. 4/1]
- 2) Desacople el rebosadero [Fig. 4/2].
 - ⇒ El agua de la cuba se vacía por la fuerza de la gravedad.

[Modelos con bomba de vaciado]

- 1) Abra la puerta y pulse la tecla **PROG** .
- 2) Pulse la tecla **PROG**  para elegir entre las siguientes opciones:
 - Vaciado 
 - Autolimpieza y vaciado 
- 3) Cierre la puerta y pulse **START**  para iniciar el ciclo de regeneración.
 - Vaciado
 - i) La máquina desconecta el calentamiento de resistencias.
 - ii) La bomba de vaciado evacua el agua de la cuba hasta que el sensor detecte que se ha vaciado completamente.
 - iii) La máquina se apaga automáticamente al finalizar el ciclo de vaciado.
 - Autolimpieza y vaciado: 
 - i) La máquina desconecta el calentamiento de resistencias.
 - ii) Se realiza un lavado de la cámara de lavado con el agua presente en la cuba.
 - iii) La bomba de vaciado evacua el agua de la cuba hasta que el sensor detecte que se ha vaciado completamente.
 - iv) La máquina realiza un proceso de aclarado.
 - v) La bomba de vaciado evacua el agua de la cuba hasta que el sensor detecte que se ha vaciado completamente.
 - vi) La máquina se apaga automáticamente al finalizar el ciclo de vaciado.



4.2.3 Limpieza diaria de la máquina

⚠ Advertencia

Riesgo de muerte o lesiones graves por descargas eléctricas

- Antes de limpiar la máquina, apague y desconecte la máquina.

Aviso

Riesgo de daño en la máquina por penetración de agua

- Evite que penetre el agua dentro de la máquina.
- No limpie la máquina bajo proyecciones directas de agua.
- No sumerja la máquina dentro del agua.

Aviso

Riesgo de oxidación en la máquina

- No limpie la máquina con detergentes abrasivos (aguafuerte, lejía, disolventes, detergentes arenosos, etc.).
- No limpie la máquina con rasquetas o estropajos metálicos.

- 1) Vacíe la cuba (4.2.2).
- 2) [Modelos sin bomba de vaciado] Para apagar la máquina pulse la tecla ON/OFF
- 3) Desacople los brazos de lavado (superior e inferior).
- 4) Retire el juego de filtros completo:
 - Filtros de superficie [Fig. 4/1]
 - Filtro colector [Fig. 4/3]
 - Filtro de aspiración [Fig. 4/4]
 - [Modelos con bomba de vaciado] Filtro de vaciado [Fig. 4/5]
- 5) Limpie los filtros y brazos:
 - Retire los restos de comida y otros residuos de los elementos desmontados.
 - Preste especial atención a que las boquillas de los brazos de lavado estén libres de cualquier impureza y/o cal.

⚠ Advertencia

Riesgo de quemaduras con el elemento calefactor

La superficie del elemento calefactor está sujeta a calor residual después de su uso.

- Evite aproximar la manos al elemento de calefacción después del uso de la máquina.

- 6) Limpie el interior y exterior de la máquina por medio de un paño húmedo y jabón neutro. Retire los residuos que hayan podido quedar en la superficie de la cuba.
- 7) Coloque los filtros y los brazos de lavado en su lugar siguiendo el orden inverso al desmontaje indicado en el paso 2).

4.2.4 Regeneración del descalcificador

[Modelos D y BD]

Herramientas requeridas: embudo y sal (no incluidos en el volumen de suministro).

- 1) Transcurrido el número de ciclos prefijados según la dureza del agua la pantalla muestra el aviso de regeneración necesaria con el icono .
 - ⇒ Proceda tan pronto como le sea posible con el proceso de regeneración que se describe a continuación.

Requisitos previos: máquina encendida y cuba vacía.

[▶ 4.2.2 Vaciado diario de la máquina p. 10]

Aviso

Riesgo de daño en la máquina por sal rebosante

La sal es altamente corrosiva y podría causar daños.

- Use el embudo para dirigir la sal hacia dentro del depósito y evitar el vertido de sal en la cuba.
- Limpie de inmediato la sal que pueda rebosar por medio de un paño húmedo.

- 2) Abra la puerta del lavavajillas y rellene el depósito de sal con sal de lavavajillas hasta que el agua rebosa por el depósito (un contenedor lleno dura hasta 3 ciclos).
- 3) [Modelo D] Retire el rebosadero hasta que el ciclo de regeneración finalice.
- 4) Con la puerta abierta pulse la tecla PROG hasta que en la pantalla aparezca el icono "regeneración" .

i Información

No es posible detener el ciclo una vez iniciado. Si apaga la máquina durante el ciclo sin finalizarlo, en el siguiente encendido el icono sigue parpadeando, e indica que es necesario un nuevo ciclo de regeneración.

- 5) Cierre la puerta y pulse START para iniciar el ciclo de regeneración.
 - a) El icono (blanco) parpadea mientras dura el ciclo.
 - b) El icono (azul) se apaga.
 - c) El reloj de cuenta atrás y la barra de progreso indican el curso del ciclo.
 - ⇒ La duración aproximada del ciclo de regeneración es de 23 minutos.
- 6) El ciclo termina cuando parpadee la corona azul de la pantalla y la cuenta atrás haya llegado a su fin.
 - ⇒ A continuación, la máquina se apaga automáticamente.

[Modelos BCD y BCDV]

Herramientas requeridas: embudo y sal (no incluidos en el volumen de suministro).



La máquina realiza la regeneración de las resinas del descalcificador de manera automática. La periodicidad depende de la dureza del agua de entrada y la cantidad de ciclos que realice.

- Inicio del ciclo automático de regeneración después de cada encendido de la máquina:

Requisitos previos: máquina encendida y cuba vacía.

[▶ 4.2.2 Vaciado diario de la máquina p. 10]

- a) Si el calderín no está lleno, antes del ciclo de regeneración llenará el calderín.
 - b) La máquina inicia el ciclo de regeneración automática con icono encendido. El tiempo de ciclo es de aproximadamente 180 segundos. Después de la regeneración inicia la secuencia de llenado de la cuba.
- Funcionamiento durante el ciclo normal de trabajo: El ciclo de regeneración se realiza según el valor introducido en el modo de ajustes de dureza de agua.
 - a) El ciclo de regeneración arranca después de terminar el llenado del calderín del ciclo anterior. La pantalla muestra los iconos y .
 - > Si después de iniciarse el ciclo de regeneración arranca un ciclo de lavado, éste se alarga hasta que termina la regeneración.

- b) Si hay falta de sal, la pantalla muestra el icono  parpadeando. Se enciende también el icono .
- > El proceso de regeneración se lleva a cabo de todas formas.
 - > Los dos iconos permanecen encendidos hasta que rellene de sal el depósito.

Aviso

Riesgo de daño en la máquina por sal rebosante

La sal es altamente corrosiva y podría causar daños.

- Use el embudo para dirigir la sal hacia dentro del depósito y evitar el vertido de sal en la cuba.
- Limpie de inmediato la sal que pueda rebosar por medio de un paño húmedo.

- c) Abra la puerta del lavavajillas y rellene el depósito de sal con sal de lavavajillas hasta que el agua rebose por el depósito (un contenedor lleno dura hasta 3 ciclos).

4.3 Resolución de problemas

Cualificación para la resolución de problemas: La resolución de problemas de esta máquina está permitida a las empresas y técnicos de servicio técnico homologados por *Sammic*.

Avisos de error en pantalla

Código	Texto en pantalla	Descripción
E1	SENS TEMP CALD OFF	Sensor de temperatura del calderín no conectado (circuito abierto)
E2	SENS TEMP CALD OFF	Sensor de temperatura del calderín en cortocircuito
E3	SENS TEMP CUBA OFF	Sensor de temperatura de la cuba no conectado (circuito abierto)
E4	SENS TEMP CUBA OFF	Sensor de temperatura de la cuba en cortocircuito
E5	SENS TEMP ACLAR OFF	Sensor de temperatura de aclarado con circuito abierto
E6	SENS TEMP ACLAR OFF	Sensor de temperatura de aclarado en cortocircuito
E7	FALLO CALENT CALD	Tiempo de ciclo excedido, fallo calentamiento calderín (con THERMAL LOCK)
E8	EXCES T LLENADO CALD	Fallo llenado del calderín: falta agua antes del aclarado
E9	FALLO NIVEL ACLARADO	Fallo de aclarado: detección nivel alto fin de aclarado
E10	SENS NIVEL CUBA OFF	Sensor de nivel de cuba desconectado
E11	SENS NIVEL CALD OFF	Sensor de nivel de calderín desconectado
E12	EXCES NIVEL CUBA	Exceso de nivel en la cuba
E13	EXCES TIEMPO VAC	Exceso de tiempo de vaciado en el ciclo
E14	EXCES TIEMPO VAC	Exceso de tiempo del ciclo de vaciado
E15	FALLO NUM MODELO	Fallo del número de modelo
E16	EXCES T LLENADO CALD	Exceso de tiempo de llenado del calderín

Señales de leds en la placa electrónica

- 1) Para el acceso a la placa electrónica y al cableado: corte la alimentación eléctrica con el interruptor general de la máquina y

con el interruptor automático de protección situado en la toma exterior de alimentación de la máquina.

La placa electrónica consta de una serie de indicadores luminosos que son muy útiles a la hora de ver el funcionamiento de la máquina o detectar algún fallo.

Información

Vea también las últimas figuras en el anexo al final del manual con las dos variantes de placas electrónica:

- [Modelos neutros, B, D, BD] **Placa VAX**
- [Modelos neutros, CB, BCD, BV, BVC, BCDV] **Placa LVX**

Los indicadores se dividen en dos grupos, indicadores de entradas y de salidas:

- **Leds amarillos indicadores de entrada:** representan la información que recibe la placa electrónica.

Nombre del led amarillo	Descripción
PUERTA	Puerta cerrada.
PRESOST	Presostato alto activado, cuba llena.
SAL	Indica la presencia de sal para la regeneración del depósito de resinas.

- **Leds rojos indicadores de salida:** representan el elemento que ha sido activado por el microprocesador.

Nombre del led rojo	Descripción
Relé M1	Bomba de lavado
Relé C2 CUBA	Resistencia cuba
Relé ON/OFF	Conexión general
Triac C1 CALD	Contacto resistencia calderín
Triac B.VAC	Bomba de vaciado activada.
Triac EV1	Electroválvula agua caliente activada.
Triac EV REG/F	[Modelos D, BD, BCD, BCDV] Electroválvula regeneración o para agua fría.
Triac D.DET	Dosificador de detergente.
Triac D.ABR	Dosificador de abrillantador.
Triac EV CALD	[Modelos BCD, BCDV] Electroválvula calderín-vaciado
Triac B.PRES	[Modelos BC, BCD, BCV, BCDV] Bomba de presión de aclarado
Triac VENT	[Modelos BV, BCV y BCDV] Ventilador condensador de vahos
B.DESC	[Modelos BCD y BCDV] Bomba de presión descalcificador automático

4.4 Repuestos y accesorios

4.4.1 Repuestos

Para los repuestos, vea el documento "Despiece de repuestos" suministrado con la máquina.

4.4.2 Accesorios

Información

Los números de referencia de los accesorios están disponibles en el documento "Despiece de repuestos" suministrado con la máquina.

Dosificador de detergente

⚠ Atención

Riesgo de descarga eléctrica

La instalación de un dosificador accede a cables de alimentación eléctrica.

- Apague la máquina y desconecte la máquina de la red antes de proceder a la instalación del dosificador

La máquina está preparada para la instalación de una bomba dosificadora de detergente regulable de terceros. Potencia máxima admitida: 10 W.

Para la instalación de dosificadores de detergentes regulables, proceda de la siguiente manera:

- 1) Acceda a la regleta DD situada en la parte inferior frontal de la máquina para realizar la conexión eléctrica del dosificador de jabón. Esta regleta se encuentra gobernada por la electroválvula EV1. Consulte el esquema eléctrico para ver el orden correcto de la conexión.
- 2) Instale el racor para la inyección de jabón a través del orificio ubicado en la parte trasera.

i Información

Sammic declina toda responsabilidad debido a los defectos producidos por conexiones defectuosas en la instalación de los dosificadores.

Dosificador de abrillantador

Dosificador hidráulico de red

- 1) Compruebe que el depósito de abrillantador está lleno.
- 2) Ponga la máquina en marcha y pare el ciclo de lavado/aclarado 5 ó 6 veces mediante sucesivas pulsaciones de la tecla **PROG** comprobando que el tubo abrillantador se llena y el abrillantador entra en el calderín.
 - ⇒ La regulación del abrillantador se hace mediante el tornillo de reglaje situado en la parte frontal inferior y según el sentido indicado.

Dosificador peristáltico

- La dosis se regula en la sección de ajustes del panel de mandos. [▶ p. 7]
- Durante la instalación realice el cebado del tubo de detergente desde la sección de ajustes [▶ p. 7].
- Para comprobar si la dosis de abrillantador es eficaz observe los vasos al trasluz.
 - Si hay gotas de agua en el vidrio, la dosis es insuficiente
 - Si aparecen estrías en el vidrio, la dosis es muy alta.

Instalación con descalcificador

Instale un descalcificador Sammic cuando el contenido de cal en el agua de alimentación de la máquina sobrepase los 10 °fH (grado francés).

- Las instrucciones de instalación acompañan al descalcificador.
- Evite hacer reducciones de caudal (estrangulamientos) antes y después de la instalación, ya que producen pérdidas de presión.

Instalación con elevador de presión

Instale un elevador de presión cuando la presión de agua que va a alimentar a la máquina sea inferior a la indicada para ese modelo.

- El elevador de presión puede instalarse en cualquier punto cerca del equipo, prolongando la conducción de agua y la llave de corte hasta el elevador.
- Cuide que la llave de corte siga estando accesible.
- Conecte el elevador por un extremo a la llave de corte y por el otro a la manguera que se suministra con la máquina.

5 Eliminación

Embalaje

Para eliminar el embalaje siga las normas de protección medioambiental vigentes en su país.

Máquina

Esta máquina está sujeta a las disposiciones de la Directiva Europea 2012/19/UE sobre residuos de aparatos eléctricos y electrónicos. La máquina está marcada con el símbolo WEEE (Waste of Electrical and Electronic Equipment):



- ⇒ No elimine esta máquina con la basura doméstica normal.
- ⇒ Deseche la máquina en un centro de residuos autorizado o a través de las organizaciones municipales de desecho de residuos. Observe las normas vigentes.

Obtendrá información sobre la eliminación y la situación del centro de reciclaje más cercano, por ejemplo, en el servicio de limpieza de su municipio.

6 Datos técnicos

Lavavasos y lavavajillas frontales

Características	UX 40 Lavavasos	UX 50 Lite Frontal	UX 50 Frontal
Dimensiones cesta [mm]	400 x 400	500 x 500	
Altura máxima de vajilla	300 mm	365 mm	
Dotación de cestas	2		
Ciclo [s]	90/120/ 150/180	90/110/120/180/240	
Producción de cestas/h	40/30/24/20	40/33/30/20/15	
Alimentación eléctrica	230 V/50 Hz/~1		400 V/50 Hz/~3
Potencia eléctrica			
Motobomba	250 W/0,33 HP	750 W/1 HP	
Potencia lavado	1.200 W	1.800 W	
Potencia calderín	2.800 W	3.000 W	5.000 W
Potencia total	3.050 W	3.750 W	5.750 W
Temperaturas			
Lavado	40-70 °C (104-158 °F)		
Aclarado	65-87 °C (149-189 °F)		
Capacidad de agua			
Tanque de lavado	9,0 L	14,0 L	
Calderín de aclarado	4,5 L	8,0 L	
Consumo de agua (2 bar)	1,9 L	2,5 L	
Peso neto [kg]			
Dimensiones exteriores			
Anchura [mm]	470 (490 [*])	580 (600 [*])	
Fondo [mm]	535	635	
Altura [mm]	710	830	

[*] [Modelos S con doble pared]

Lavavajillas con cúpula

Características	UX 100 Lite Cúpula	UX 120 Cúpula	UX 120 XL Cúpula
Dimensiones cesta [mm]	500 x 500		600 x 500
Altura máxima de vajilla	440 mm		
Dotación de cestas	3		
Ciclo [s]	60/90/100/150/210		
Producción de cestas/h	60/40/36/24/17		
Alimentación eléctrica	400 V/50Hz/~3		
Potencia eléctrica			
Motobomba	750 W/1 HP	1,0 kW/1,3 HP	1,5 kW/2 HP
Potencia lavado	2.500 W	2.500 W	2.500 W
Potencia calderín	7.500 W	9.000 W	9.000 W
Potencia total	8.250 W	10.000 W	10.500 W
Temperaturas			
Lavado	40-70 °C (104-158 °F)		
Aclarado	65-87 °C (149-189 °F)		
Capacidad de agua			
Tanque de lavado	25,0 L		
Calderín de aclarado	8,0 L	12,0 L	12,0 L
Consumo de agua (2 bar)	2,7 L	2,7 L	
Dimensiones exteriores			
Anchura [mm]	648 (732 [*])		748 (832 [*])
Fondo [mm]	756 (860 [*])		756 (860 [*])
Altura [mm]	2000 (1508 [†])		2000 (1508 [‡])è

[*] Anchura con barra de elevación incluida.

[†] Altura con cúpula cerrada.

[‡] Altura con cúpula cerrada.



Informazioni su questo manuale 15

1 Informazioni di sicurezza 15

2 Installazione 16

 2.1 Volume di somministrazione

 2.2 Prerequisiti e preparazione all'installazione

 2.3 Disimballaggio

 2.4 Montaggio

 2.5 Collegamento elettrico

 2.6 Prima messa in funzione

 2.7 Impostazioni della macchina

3 Funzionamento 20

 3.1 Preparazione per il funzionamento

 3.2 Elementi operativi principali

 3.3 Accensione della macchina

 3.4 Operazione principale

4 Manutenzione e risoluzione di problemi 22

 4.1 Informazioni di sicurezza

 4.2 Manutenzione della macchina

 4.3 Risoluzione dei problemi

 4.4 Ricambi e accessori

5 Smaltimento 25

6 Dati tecnici 25

Informazioni su questo manuale

Scopo del manuale

Lo scopo del manuale utente è quello di istruire al funzionamento sicuro della macchina *Ultra UX* nel suo ciclo di vita completo.

La macchina *Ultra UX* ha le varianti e gli accessori opzionali dei lavabicchieri UX-40/S/B/C/D, e delle lavastoviglie UX-50/S/B/C/D/, UX-100/B e UX-120/S/B/C/D/V.

Controllare il proprio modello e il codice di accessorio con le informazioni nella scheda.

Varianti di modelli neutri (senza accessori)		
Variante	Caratteristiche	Potenza caldaia
UX 40	Lavabicchieri	2,8 kW
UX 50 Lite	Lavastoviglie frontale	3,0 kW
UX 50	Lavastoviglie frontale	5,0 kW
UX 100 Lite	Lavastoviglie a cupola	7,5 kW
UX 120	Lavastoviglie a cupola,	9,0 kW

Accessori opzionali

Codice	Si applica alla variante di modello:						Doppia parete	Dosatore detersivo peristaltico	Pompa di svuotamento	Addolcitore manuale	Addolcitore automatico	Risciacquo a temperatura costante	Condensatore di vapore	Dosatore di brillante peristaltico
	UX 40	UX 50 Lite	UX 50	UX 100 Lite	UX 120	UX 120 XL								
S	✓	-	✓	-	✓	✓	✓	-	-	-	-	-	-	-
DD	✓	✓	✓	✓	✓	✓	-	✓	-	-	-	-	-	-
B	✓	✓	✓	✓	✓	✓	-	-	✓	-	-	-	-	-
D	✓	-	✓	-	-	-	-	-	✓	-	-	-	-	-
BD	✓	-	✓	-	-	-	-	-	✓	✓	-	-	-	✓
BC	✓	-	✓	-	✓	✓	-	-	✓	-	-	✓	-	✓
BCD	-	-	✓	-	✓	✓	-	-	✓	-	✓	✓	-	✓
BV	-	-	-	-	✓	✓	-	-	✓	-	-	-	✓	✓
BCV	-	-	-	-	✓	✓	-	-	✓	-	-	✓	✓	✓
BCDV	-	-	-	-	✓	✓	-	-	✓	-	✓	✓	✓	✓

Etichetta della macchina

- Nome e indirizzo del costruttore.
- Modello di macchina e numero di serie.
- Marchi di omologazione.

Dichiarazione di conformità

La dichiarazione di conformità di questa macchina è inclusa nei documenti di garanzia che fanno parte della fornitura della macchina.

Per prima cosa leggere, poi usare

Leggere questo manuale prima di usare la macchina.

Il manuale sempre a portata di mano e in buone condizioni

Conservare questo manuale a portata di mano degli utenti della macchina e in una zona che protegga il manuale da un deterioramento rapido.

Convenzioni del manuale

- Riferimenti incrociati ad altre sezioni: ►
- Funzioni o componenti opzionali nella fornitura principale: (*)
- Contenuti opzionali a seconda del modello: [Modello ...]

Marchi commerciali e copyright

- *Sammic* è un marchio registrato da *Sammic, S.L.*

1 Informazioni di sicurezza

Uso previsto

La macchina è stata progettata per il lavaggio di stoviglie e utensili di cucina nel settore alberghiero, della ristorazione, del catering, delle collettività e dell'industria agroalimentare.

Uso improprio minimamente prevedibile

Non è consentito l'uso di questa macchina per lo sgrassaggio e la pulizia di parti meccanizzate. Altri usi professionali di questa macchina, come l'uso sanitario o chimico non sono permessi.

Limiti di uso

Non è consentito l'uso di questa macchina in atmosfere esplosive.

Formazione degli utenti

Formazione per l'installazione

L'installazione di questa macchina richiede nozioni basilari di idraulica e una formazione professionale di base nel campo dell'elettricità, dell'elettronica o della manutenzione.

Formazione per il funzionamento e la manutenzione periodica

Il funzionamento di questa macchina richiede una formazione di base nell'uso di questa lavastoviglie.

L'uso di questa macchina non è destinato a persone (bambini compresi) le cui capacità fisiche, sensoriali o mentali sono ridotte o che non hanno esperienza o competenze, salvo se sottoposte a supervisione o a istruzioni relative all'uso della macchina di un responsabile della sicurezza.

Formazione per la risoluzione di problemi

La risoluzione dei problemi di questa macchina è consentita alle imprese e ai tecnici del servizio tecnico approvati da *Sammic*.

Pericoli intrinseci del prodotto

- **Rischio di intrappolamento con la porta o con la cupola:**
 - ⇒ Quando si chiude la porta o la cupola, fare attenzione a non incastrare le dita nel telaio o nella base.
 - ⇒ [Modelli con cupola] Quando si chiude o si apre la cupola, fare attenzione che i vestiti non rimangano impigliati nelle parti mobili del meccanismo di sollevamento.
- **Rischio di scivolamenti e cadute nell'area intorno alla lavastoviglie:** gli spruzzi di acqua dalla macchina sono frequenti.
 - ⇒ Quando si cammina vicino alla macchina, fare attenzione allo stato del suolo.
- **Rumore aereo:**
 - Per una macchina tipica, il rumore emesso dalla macchina è di 69 dB(A) (distanza 1 m).
 - [Modelli S] Il rumore emesso dalla macchina è 65 dB(A) (distanza 1 m).

Allarmi di sicurezza nel manuale

Avvertenza

Gli allarmi di sicurezza "Avvertenza" possono provocare la morte o lesioni gravi e irreversibili alle persone.

Attenzione

Gli allarmi di sicurezza "Attenzione" possono provocare lesioni gravi e reversibili alle persone.

Altri messaggi del manuale

Avviso

I messaggi di "Avviso" possono provocare danni alla macchina.

Informazione

Le tabelle di "Informazione" raccolgono i consigli per un uso corretto ed efficiente della macchina.

2 Installazione

2.1 Volume di somministrazione

- Documentazione:
 - Manuale utente.
 - Documenti di garanzia con la dichiarazione di conformità.
 - Esploso di pezzi di ricambio
 - Schema elettrico.
- Macchina
- Tubo di alimentazione
- Tubo di drenaggio

2.2 Prerequisiti e preparazione all'installazione

Strumenti e materiale necessari per l'installazione

- Incluso nella fornitura:
 - Tubo di alimentazione
 - Tubo di drenaggio
- Non incluso per il montaggio meccanico:
 - Cacciavite piatto
 - Chiave a tubo numero 10
 - Pinza universale
 - Morsetto
 - Manometro
- Non incluso per il montaggio elettrico:
 - Morsettiera e/o spina europea di tipo "F" o spina trifase (secondo l'installazione)
 - Tester elettrico

Spazio necessario per l'installazione

Informazione

Figura con le misure della macchina: vedere l'appendice alla fine del manuale.

- Controllare che la condotta di acqua si trovi a una distanza inferiore a 1,50 m dalla posizione prevista della macchina.

Collegamenti elettrici

Prima dell'installazione, considerare la potenza richiesta dalla macchina. [▶ 6 *Datos técnicos* p. 11].

Fig. 1: Punti di connessione della macchina

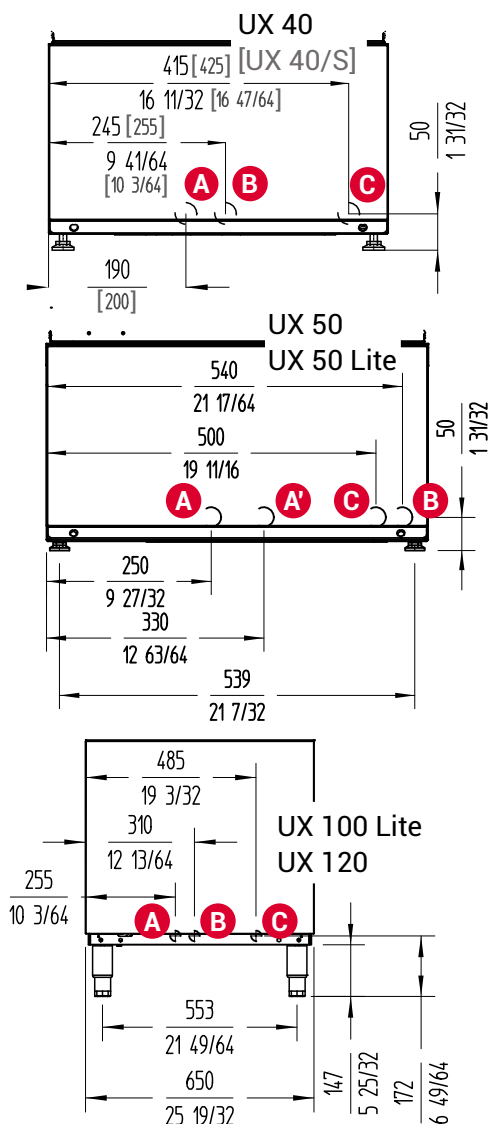

- A Tubo di scarico \varnothing 30 mm [UX50 e UX50 Lite: modelli **senza** pompa di scarico]
- A' Tubo di scarico \varnothing 30 mm [UX50 e UX50 Lite: modelli **con** pompa di scarico]
- B Ingresso acqua $\frac{3}{4}$ " GAS
- C Cavo di connessione

Preparazione dell'installazione

- 1) Controllare che l'area di installazione sia piana e stabile.
- 2) Controllare che la condotta di acqua abbia nella sua estremità più vicina alla macchina una valvola di chiusura di $\frac{3}{4}$ " GAS.
- 3) Controllare che la pressione dinamica dell'acqua di alimentazione alla macchina sia compresa nella seguente gamma di valori:

Pressione dinamica di acqua	Valore minimo	Valore massimo
Modelli C	0,7 bar (70 kPa)	4 bar (400 kPa)
Modelli D e V	2,5 bar (250 kPa)	4 bar (400 kPa)
Resto di modelli	2 bar (200 kPa)	4 bar (400 kPa)

- ⇒ Se la pressione dell'acqua è superiore a quella massima indicata, installare un regolatore di pressione per impostare la pressione tra 2,5 e 4 bar (250 e 400 kPa).
- ⇒ Se la pressione dell'acqua è inferiore al valore minimo, installare un booster di pressione.

- 4) Controllare i seguenti valori della portata dell'acqua di alimentazione:

Portata dell'acqua	Valore minimo
Modelli C	7 L/min
Resto di modelli	15 L/min

- 5) [Modelli senza pompa di svuotamento] Collegare il tubo di scarico con un diametro esterno di 30 mm al condotto di scarico [Fig. 1/A]. Per l'altezza massima di scarico, osservare i seguenti valori:

Altezza di drenaggio	Valore massimo
Modelli con pompa di scarico (B)	1.000 mm
Modelli a cupola senza pompa di svuotamento	500 mm
Resto di modelli	90 mm

2.3 Disimballaggio

⚠ Avvertenza

Rischio di intrappolamento delle mani

C'è un alto rischio di intrappolare le mani se si solleva la macchina sulla base e la si appoggia a terra.

- Per spostare la macchina da un posto all'altro, afferrare la macchina dai lati.

- 1) Rimuovere l'imballaggio che protegge la macchina.
- 2) Abbassare la macchina dal pallet su cui è montata.

2.4 Montaggio

⚠ Avvertenza

Rischio di incidente grave per non potere scollegare o spegnere la macchina

- Quando si installa la macchina, assicurarsi che l'interruttore e la spina siano a portata di mano dell'utente.

Avviso

Rischio di perdita di acqua

- Prima di procedere al montaggio, chiudere la valvola di passaggio di acqua.

- 1) Avvitare le gambe alla base della macchina.
- 2) Regolare l'altezza delle gambe in modo che la macchina sia stabile e a livello del suolo.
- 3) Posizionare la macchina nel luogo di installazione.
- 4) Controllare che la pressione dell'acqua corrente rientri nei parametri specificati nel capitolo precedente (uso del manometro).

Avviso

Rischio di intasamenti e/o soffocamento del tubo

- Evitare di fare riduzioni con il tubo durante l'installazione.

- 5) Collegare il tubo di uscita dell'acqua al punto di scarico.
- 6) Collegare il tubo di alimentazione di acqua alla presa di acqua corrente.

⚠ Attenzione**Rischio di irritazione dovuto allo scambio di sostanze chimiche e al rilascio di schiuma**

Se si inseriscono i tubi di ingresso del detersivo e del brillantante nelle taniche sbagliate, la macchina produrrà una schiuma eccessiva.

- Fare attenzione all'etichetta dei tubi delle sostanze chimiche prima di inserire i tubi nelle loro taniche corrispondenti.

- 7) Inserire i tubi di ingresso del detersivo e del brillantante nelle loro taniche corrispondenti.

2.5 Collegamento elettrico**⚠ Attenzione****Pericolo di folgorazione**

- È obbligatorio il collegamento a terra della macchina.
- La macchina ha una vite di messa a terra esterna con il simbolo mostrato;

**i Informazione**

L'accesso alle connessioni può essere effettuato solo da personale qualificato [► *Cualificación para la instalación* p. 1],

- 1) Prima di collegare la macchina, assicurarsi che l'alimentazione di rete corrisponda a quella indicata nella scheda della macchina (uso del tester).
- 2) Impostare i collegamenti elettrici della macchina, a seconda del modello e della configurazione della macchina.
- 3) Scollegare l'alimentazione elettrica: staccare l'interruttore magneto-termico dal quadro elettrico corrispondente alla presa esterna di alimentazione della macchina.
- 4) Effettuare il collegamento elettrico secondo il tipo di modello e la configurazione elettrica della vostra macchina, come spiegato nel documento allegato "Schema elettrico" per ogni caso.
- 5) Preparare un interruttore differenziale con una sensibilità di 30 mA e un altro di tipo magneto-termico come descritto nella seguente tabella:

Modello	Voltaggio	Sezione cavo	Potenza totale	Protezione
UX-40	230V/50Hz/1~ 220V/60Hz/1~	3 x 2,5 mm ²	3,0 kW	16 A 2P
UX-50 Lite	230V/50Hz/1~ 220V/60Hz/1~	3 x 2,5 mm ²	3,7 kW	16 A 2P
UX-50	230V/50Hz/1~ 220V/60Hz/1~	3 x 2,5 mm ²	2,7 kW	13 A 2P
	230V/50Hz/1~ 220V/60Hz/1~	3 x 2,5 mm ²	3,7 kW	16 A 2P
	230V/50Hz/1~ 220V/60Hz/1~	3 x 4,0 mm ²	4,7 kW	20 A 2P
	230V/50Hz/1~ 220V/60Hz/1~	3 x 6,0 mm ²	5,7 kW	25 A 2P
	400V/50Hz/3N~ 380V/60Hz/3N~	5 x 2,5 mm ²	5,7 kW	16 A (3P+N)

Modello	Voltaggio	Sezione cavo	Potenza totale	Protezione
UX-100 Lite	230V/50Hz/1~ 220V/60Hz/1~	3 x 6,0 mm ²	8,25 kW	40 A 2P
	400V/50Hz/3N~ 380V/60Hz/3N~	5 x 2,5 mm ²	8,25 kW	20 A (3P+N)
	230V/50Hz/3~ 220V/60Hz/3~	5 x 6,0 mm ²	8,25 kW	32 A 3P
UX-120	230V/50Hz/1~ 220V/60Hz/1~	3 x 6,0 mm ²	8,5 kW	40 A 2P
	400V/50Hz/3N~ 380V/60Hz/3N~	5 x 6,0 mm ²	10,0 kW	20 A (3P+N)
	230V/50Hz/3~ 220V/60Hz/3~	5 x 6,0 mm ²	10,0 kW	32 A 3P





2.6 Prima messa in funzione

- 1) Aprire la valvola di passaggio dell'acqua.
- 2) Accendere l'interruttore magneto-termico del quadro elettrico corrispondente alla presa esterna di alimentazione della macchina.
- 3) [Modelli senza pompa di svuotamento] Posizionare il tubo di troppopieno nella sua posizione
- 4) Controllare che i filtri siano posizionati correttamente. [Fig. 4]
- 5) Accendere la macchina.



2.7 Impostazioni della macchina

Il pannello di controllo delle lavastoviglie Ultra permette di regolare un'ampia gamma di parametri operativi. Procedere come segue per modificare i valori nel menu delle opzioni.

Modifica di valori

- Per cambiare il valore dei parametri, premere i tasti **PROG**  e **OPZIONALI** :
 - Tasto **PROG** per incrementare i valori.
 - Tasto **OPZIONALI** per diminuire i valori.
- Premere **START**  per confermare e passare al successivo parametro di impostazione.
- Quando le impostazioni sono complete, premere il tasto **ON/OFF**  per spegnere la macchina e confermare le modifiche.

2.7.1 Impostazioni iniziali**Impostazione di temperatura**

Per entrare nella sezione delle impostazioni di temperatura, all'accensione della macchina, nei primi secondi durante il caricamento del programma, tenere premuti i tasti **PROG**  e **OPZIONALI** :

- **T1 RINSE** (T1 Risciacquo): Temperature indipendenti di risciacquo, per ogni ciclo / tipo di oggetto. Gamma: 65 °C-87 °C (149 °F-188 °F).
- **T2 WASH** (T2 Lavaggio): Temperatura della vasca. Gamma: 40 °C-70 °C (104 °F-158 °F).
- **THERMAL LOCK**: Interblocco di temperatura: **ON-OFF** (LCD: "on-00")
- **INITIAL SETTINGS** (Valori iniziali): Ripristina le impostazioni di temperatura iniziali di fabbrica.

[Modelli con dosatori elettrici] Impostazioni di dosaggio e durezza

Per entrare in questa sezione di impostazioni, all'accensione della macchina, nei primi secondi durante il caricamento del programma, tenere premuto il tasto **START**

Informazione

I **valori indicati** sono equivalenti a due cifre con una posizione decimale. Esempi:

- 3,5 g/L: appare sullo schermo "35".
- 0,5 g/L: appare sullo schermo "05".

- **DET DOSE g/L** (Det dose g/L): Dosaggio di detergente in g/L.
- **DET FILL** (Riempimento det): Adescamento detergente: *ON-OFF* (LCD: "on-00").
 - a) Premere **PROG** o **OPZIONALI** per attivare (on) il riempimento del detersivo.
 - > Si avvia il dosatore di detersivo per alcuni secondi per tornare allo stato *OFF* (00).
 - b) Ripremere **PROG** o **START** fino a quando il tubo non sarà completamente riempito.
- **R AID DOSE g/L** (Dose bri g/L): Dosaggio di brillantante in g/L.
- **RINSE AID FILL** (Riempimento brill): Adescamento brillantante: *ON-OFF* (on-00).
 - a) Premere **PROG** o **OPZIONALI** per attivare (on) il riempimento del detersivo.
 - > Si avvia il dosatore di detersivo per alcuni secondi per tornare allo stato *OFF* (00).
 - b) Ripremere **PROG** o **START** fino a quando il tubo non sarà completamente riempito.
- [Modelli D] **WATER HARDNESS** (Grado durezza): Inserire il grado di durezza dell'acqua (unità: grado francese °fH, lo schermo mostra "°F"). Con questi dati la macchina programma la frequenza di rigenerazione necessaria per avvisare tramite l'icona

Durezza acqua di entrata	Numero di cicli di rigenerazione			
	Cicli manuali		Cicli automatici	
	UX-40 D	UX-50 D	UX-50 CD	UX-120 CD
0-20 °fH	93	112	10	20
21-30 °fH	57	72	7	15
31-40 °fH	33	49	5	10
41-50 °fH	25	29	4	6

Altre attivazioni

- [Modelli B] **WATER LEVEL** (Livello acqua) (solo per tecnici qualificati): Attivazione di visualizzazione del livello dell'acqua nella vasca: *ON-OFF* (LCD: "on-00").
 - I tempi di ciclo e i test non vengono visualizzati.
- [Modelli C] **B.PRES MANUALE**: Attivazione manuale della pompa di risciacquo: *ON-OFF* (on-00).

2.7.2 Altre impostazioni

Per entrare in questa sezione di impostazioni, all'accensione della macchina, nei primi secondi durante il caricamento del programma, tenere premuto il tasto **OPZIONALI** .

- **LINGUA**

- **RINSE TIME** (Tempo risciacquo): modifica del tempo in un intervallo di tempo compreso tra -2 e +2 secondi (s).
- **RISPARMIO ENERGETICO**: *ON-OFF* (LCD: "on-00").
- **SOFT START (Avvio graduale)**: *ON-OFF* (on-00). Avvio progressivo della motopompa di lavaggio.
- **TEMP UNITS** (Unità temp) Selezione di unità di temperatura °C/°F.
- **REGEN COUNTER** (Cicli reg.) Visualizza il numero di cicli di rigenerazione eseguiti.
- **CYCLE COUNTER** (Numero di cicli): Visualizza il numero di cicli di lavaggio eseguiti.
- **INITIAL SETTINGS** (Valori iniziali): Per resettare i parametri iniziali della macchina.

2.7.3 Test schermo

Per controllare che i segmenti dello schermo LCD funzionino:

- 1) All'accensione della macchina, nei primi secondi, mentre il programma viene caricato, tenere premuti contemporaneamente i tasti **START** e **OPZIONALI** .
 - ⇒ Si accendono tutti i simboli dello schermo.

2.7.4 Impostazione del modello

Se la scheda elettronica viene cambiata o deconfigurata, la macchina richiede la regolazione del modello attraverso la seguente sezione di regolazione:

- 1) All'accensione della macchina, nei primi secondi, mentre il programma viene caricato, tenere premuto il tasto **PROG** .
- 2) Per scegliere il numero del modello, premere i tasti **PROG** e **OPZIONALI** .
- 3) Confermare la selezione premendo il tasto **START** .

Numero di modello	Modello	Numero di modello	Modello
0	UX-40C	13	UX-50 BC
1	UX-40BC	14	UX-50 BCD
2	UX-40	22	UX-100, UX-120
3	UX-40 B	23	UX-100 B, UX-120 B
4	UX-40 D	24	UX-120 V
5	UX-40 BD	25	UX-120 BV
7	UX-50	26	UX-120 C
8	UX-50 B	27	UX-120 BC
9	UX-50 D	28	UX-120 BCD
10	UX-50 BD	32	UX-120 BCV
12	UX-50 C	33	UX-120 BCDV

Avviso

Errore con i sensori di livello di vasca e di caldaia

Se il modello selezionato è dotato di sensori di livello di vasca e di caldaia e i sensori non sono collegati, viene visualizzato un messaggio di errore **E10**. Al contrario, se si seleziona un modello che non include i sensori ma la macchina li ha, compare un messaggio di errore: **E15**.

- Se si verifica questo errore, riconfigurare il modello di macchina per la scheda elettronica.

3 Funzionamento

⚠ Avvertenza

Rischio di lesioni gravi per uso con macchina guasta

Usare la macchina guasta o in cattive condizioni può compromettere la sicurezza personale e danneggiare la macchina.

- Se si rileva un guasto o un'anomalia nella macchina, contattare immediatamente un servizio tecnico autorizzato.

3.1 Preparazione per il funzionamento

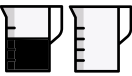
- 1) Prima di accendere la macchina, controllare il livello del detersivo e del brillantante nelle taniche. 
- 2) Aprire la porta/cupola e controllare che tutti i componenti siano in buone condizioni e correttamente installati:
 - Filtri.
 - [Modelli senza svuotamento della pompa] Troppopieno.
 - Bracci di lavaggio (superiore e inferiore).

3.2 Elementi operativi principali

Fig. 2: Pannello di controllo e tasti con LED

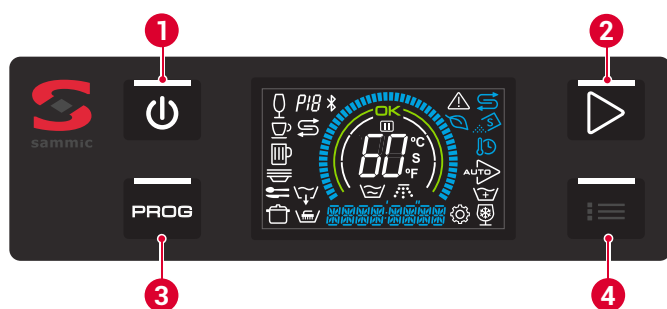

- | | |
|----------------|-------------------|
| 1 Tasto ON/OFF | 3 Tasto PROG |
| 2 Tasto START | 4 Tasto OPZIONALI |

Fig. 3: Schermo LCD

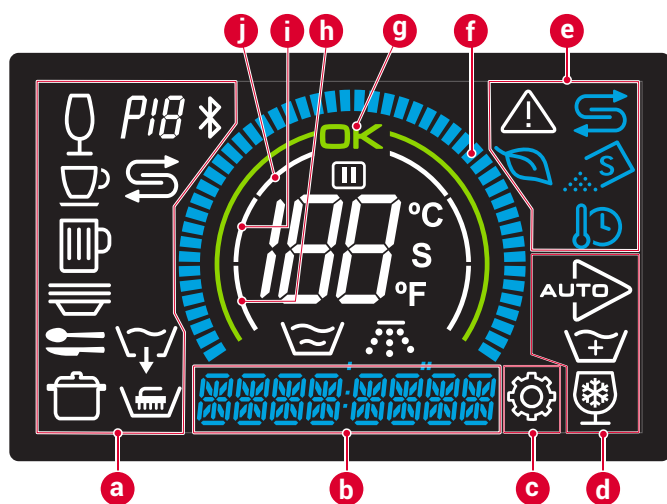

- | | |
|------------------------------|--|
| a Simboli di programma/ciclo | f Barra di avanzamento |
| b Sezione per testo/tempo | g Arco "macchina pronta" |
| c Sezione di impostazioni | h Pala ripiena di acqua della macchina |
| d Simboli opzioni attivate | i Pala riscaldamento della caldaia durante la preparazione |
| e Simboli di spia/avvisi | j Pala riscaldamento di vasca durante la preparazione. |

Chiavi

Tasto ON/OFF

- Funzioni principali: Accendere e spegnere la macchina. Quando la macchina è accesa, lo schermo si accende.
- Colori dei LED:
 - Rosso. Macchina collegata e in standby...
 - Bianco: Macchina accesa.



Tasto START

- Funzioni principali:
 - Inizio del ciclo di lavaggio.
 - Conferma dei parametri di impostazione.
 - Con la porta aperta, attivare l'opzione "avvio automatico".
- Colori dei LED:
 - Bianco: nelle funzioni di impostazioni.
 - Arancione: riscaldamento.
 - Verde: macchina pronta.
 - Blu: ciclo in corso.



Tasto PROG

- Funzioni principali: selezione del programma di lavaggio.
- Colori dei LED: Bianco. Mentre il LED del tasto è acceso, lo schermo mostra l'ora e le temperature della vasca e della caldaia corrispondenti al ciclo selezionato. [▶ 3.4.2 Selezione del programma p. 21]



Tasto OPZIONALI

- Funzioni principali:
 - Con la porta chiusa, attivare la funzione "lavaggio plus". Questa funzione prolunga il ciclo selezionato di 30 secondi.
 - [Modelli UX-40] Attiva la funzione di risciacquo a freddo nei cicli per cristalli e con lo sportello aperto. Questa funzione sciacqua per alcuni secondi con acqua fredda dopo il risciacquo standard.
- Colori dei LED:
 - Bianco: accesso alla sezione delle impostazioni.



Spie/avvisi dello schermo LCD

Icona	Spia/avvertimento
	Temperatura della vasca e processo di lavaggio.
	Temperatura della caldaia e processo di risciacquo.
	Macchina pronta. Si accende quando il serbatoio ha raggiunto la temperatura del setpoint.
	Sezione impostazioni: Indica che la macchina è in modalità di impostazione dei parametri operativi.
	Pausa: Si attiva quando la porta viene aperta durante il ciclo o quando il ciclo viene prolungato a causa dell'attivazione della funzione di THERMAL LOCK o di un ciclo di rigenerazione automatica. [Modelli C] Si attiva anche se la caldaia non è ancora completamente riempita al momento dell'inizio del risciacquo
	Modalità di risparmio energetico: Dopo 20 minuti senza eseguire un ciclo, la temperatura impostata della caldaia scende fino a quando vengono premuti i tasti PROG o OPZIONALI .
	Blocco temperatura (THERMAL LOCK): Si attiva quando la caldaia non ha ancora raggiunto la temperatura impostata al momento del risciacquo.

Icona	Spia/avvertimento
	Rigenerazione: ⇒ [Modelli D] Indica che è necessario il ciclo di rigenerazione di resine dell'addolcitore. ⇒ [Modelli CD] Indica che è in corso la rigenerazione.
	[Modelli CD] Indicatore di mancanza di sale. Aggiungere sale per la rigenerazione delle resine dell'addolcitore.
	Avviso di errore o di anomalia.

3.3 Accensione della macchina

- 1) Chiudere la porta o la cupola e premere il tasto ON/OFF.
 - ⇒ La spia arancione del tasto START si accende. La macchina si riempie d'acqua e procede a riscaldare l'acqua.
 - ⇒ Nei primi 3 secondi è possibile accedere alle impostazioni iniziali. Nello schermo si mostra:
 - > Schermo centrale: Numero di modello. [Fig. 3/centro] [▶ 2.7.4 Impostazione del modello p. 19]
 - > Schermo, sezione [Fig. 3/b]: versione del software.
 - > Se compare l'icona la funzione ENERGY SAVE (Risparmio energetico) è attivata. [▶ 2.7.2 Altre impostazioni p. 19]
 - > Se compare l'icona la funzione THERMAL LOCK è attivata. [▶ 2.7.1 Impostazioni iniziali p. 18]
 - ⇒ Quando il livello di lavoro viene raggiunto, la macchina blocca l'ingresso dell'acqua per mezzo di un pressostato o sensore di livello posto in serie con l'elettrovalvola di ingresso.
 - 2) La macchina procede a riscaldare successivamente la caldaia di risciacquo e la vasca.
 - ⇒ La macchina è pronta per l'uso quando si raggiungono le temperature preimpostate nella caldaia (tra 65 °C) e 85 °C. a seconda del programma) e nella vasca (55 °C). In questo momento si accendono l'arco verde con l'icona sullo schermo e una spia verde sul tasto START.
- ⇒ Il tempo stimato per questa operazione è di circa 30 minuti.

3.4 Operazione principale

3.4.1 Prelavaggio

- 1) Rimuovere lo sporco residuo e sciacquare gli oggetti prima di metterli nella lavastoviglie.
- 2) Mettere gli oggetti nel cestello della lavastoviglie.
- 3) Quando il cesto è pieno, aprire la porta o la cupola della macchina e inserire il cestello centrato sulle guide di supporto.

3.4.2 Selezione del programma

- 1) Per selezionare il programma di lavaggio più adatto al tipo di oggetto da lavare, premere il tasto PROG
- 2) Selezionare il tipo di ciclo di lavaggio premendo successivamente il tasto PROG .
 - Mentre il LED del tasto PROG è acceso, lo schermo visualizza l'ora e le temperature della vasca e della caldaia corrispondenti al ciclo selezionato.
 - Quando il LED si spegne, lo schermo mostra le temperature attuali.

Icona	Descrizione	Icona	Descrizione
	Ciclo BICCHIERI/CALICI		Ciclo PIATTI
	Ciclo TAZZE		Ciclo POSATE

Icona	Descrizione	Icona	Descrizione
	Ciclo BROCCHE		Ciclo PENTOLE
	Ciclo SVUOTAMENTO Selezionabile con porta/cupola aperta.		
	Ciclo AUTOPULENTE Selezionabile con porta/cupola aperta.		
	[Modelli con addolcitore] Ciclo RIGENERAZIONE Selezionabile con porta/cupola aperta. Con un addolcitore manuale, è necessario svuotare la vasca.		

3.4.3 Lavaggio

- 1) Premere il tasto START in modo che la macchina inizi a lavare.
 - Per passare alla fase successiva della fase del ciclo di lavaggio, premere successivamente START .
 - Se la funzione di THERMAL LOCK è attiva, la macchina NON risponde alla pressione dei tasti.
 - Se la porta viene aperta, la macchina mette in pausa il ciclo e si attiva l'icona .
 - [Modelli con pompa di scaricamento] L'icona lampeggia durante la fase di scarico prima del processo di risciacquo.

⚠ Attenzione

Rischio di irritazione da spruzzi

Se si apre lo sportello o la cupola a metà del ciclo, la macchina potrebbe spruzzare acqua saponata ad alta temperatura e, se viene a contatto, irritare la pelle e le mucose.

- Non aprire lo sportello o la cupola a metà del ciclo.

- 2) Durante la fase di lavaggio, viene visualizzata l'icona e la temperatura della vasca di lavaggio.
- 3) Durante la fase di risciacquo, viene visualizzata l'icona e la temperatura della caldaia.
- 4) Quando il ciclo di lavaggio è finito, la macchina informa con i seguenti avvisi:
 - 3 avvisi acustici ("piip")
 - La corona di avanzamento blu è completa e lampeggiante.
 - La spia del tasto START lampeggia in blu.
 - Il conto alla rovescia mostrato sullo schermo è giunto alla fine.



⚠ Attenzione

Rischio di irritazione da vapore acqueo ad alta temperatura

Dopo la fine del ciclo di lavaggio, quando si apre la porta o la cupola della lavastoviglie, fuoriesce una grande quantità di vapore acqueo ad alta temperatura che può irritare la pelle o gli occhi. Gli oggetti possono uscire ad alta temperatura e causare lievi irritazioni/bruciate della pelle.

- Quando si apre la porta o la cupola della macchina, evitare di avvicinare il viso.
 - Se il vapore raggiunge il viso, lavarsi il viso con acqua fresca.
 - Attendere un tempo ragionevole prima di rimuovere gli oggetti dalla lavastoviglie.
- 5) Aprire la porta o la cupola e togliere il cestello dalla lavastoviglie.

6) Se volete lavare più cestelli, ripetete il processo dal passo 3.4.1-1).

⇒ Se il pulsante **PROG**  o **START**  non viene premuto entro 2,5 ore, la macchina si spegne automaticamente.

4 Manutenzione e risoluzione di problemi

Fig. 4: Filtri della macchina

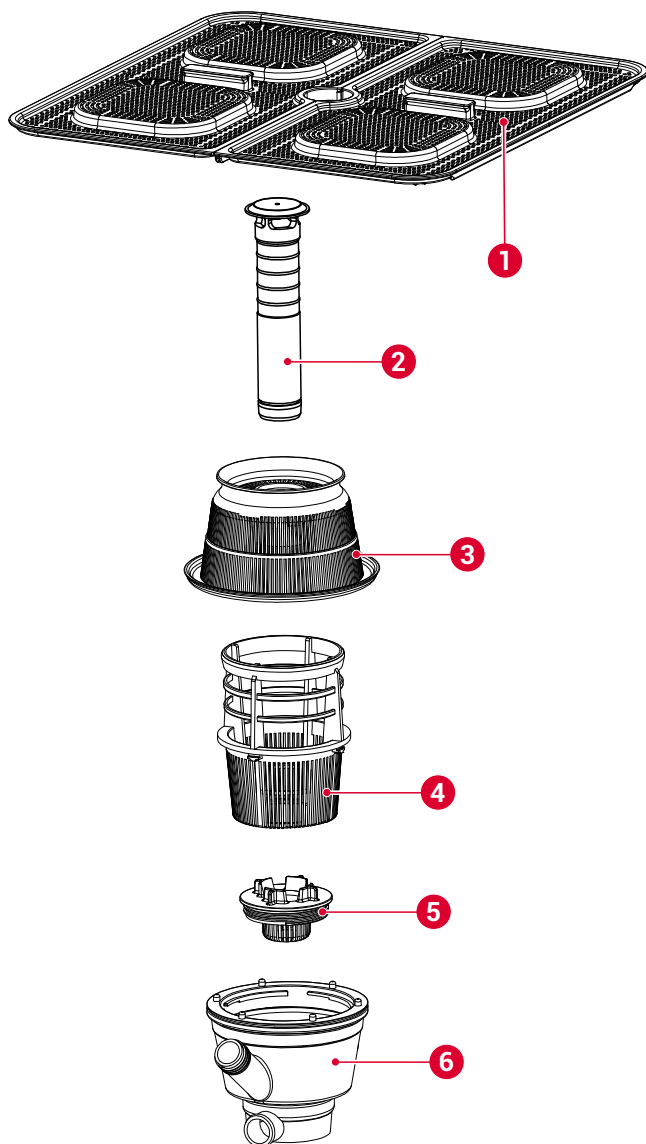

- | | |
|------------------------|-------------------------|
| 1 Filtri di superficie | 4 Filtro di aspirazione |
| 2 Troppopieno | 5 Filtro di svuotamento |
| 3 Filtro collettore | 6 Collettore |

4.1 Informazioni di sicurezza

- **Rischio di ustioni con l'acqua della vasca:** L'acqua nella vasca ha una temperatura di circa 60 °C.
 - ⇒ Non immergere le mani nella vasca per un periodo di tempo prolungato.
 - ⇒ Quando si svuota o si pulisce manualmente la vasca, indossare guanti di gomma impermeabili.

- **Rischio di ustioni dall'elemento riscaldante:** La superficie dell'elemento riscaldante trattiene il calore residuo dopo l'utilizzo.
 - ⇒ Evitare di avvicinare le mani al componente riscaldante dopo aver usato la macchina (estrazione e pulizia di filtro, svuotamento della vasca).
- **Rischio di irritazione e ustioni chimiche della pelle per contatto con l'acqua di lavaggio:** l'acqua contiene detergente industriale disciolto.
 - ⇒ Indossare guanti di gomma impermeabili quando si devono immergere le mani nella vasca (svuotamento della vasca) o quando si devono maneggiare le taniche di detergente o di brillantante.
 - ⇒ Lavarsi immediatamente le mani se l'acqua di lavaggio entra in contatto con la pelle.

4.2 Manutenzione della macchina

4.2.1 Piano di manutenzione

Periodicità minima	Compito	Azioni
Quotidiano	Svuotamento	[▶ 4.2.2 <i>Vaciado diario de la máquina</i> p. 8]
Quotidiano	Pulizia	[▶ 4.2.3 <i>Limpeza diaria de la máquina</i> p. 9]
Secondo la durezza dell'acqua (°)	Rigenerazione dell'addolcitore	[▶ 4.2.4 <i>Rigenerazione dell'addolcitore</i> p. 23]







(*) Frequenza di rigenerazione dell'addolcitore secondo la durezza dell'acqua e i cicli di lavaggio effettuati: **2.7.1** "[Modelli con dosatori elettrici] Impostazioni di dosaggio e durezza" [▶ p. 19].

4.2.2 Svuotamento quotidiano della macchina

[Modelli neutri e modelli D]

- 1) Aprire lo sportello e rimuovere il filtro di superficie [Fig. 4/1]
- 2) Scollegare il troppopieno [Fig. 4/2].
 - ⇒ L'acqua nel serbatoio viene scaricata per gravità.

[Modelli con pompa di scaricamento]

- 1) Aprire la porta e premere il tasto **PROG** .
- 2) Premere il tasto **PROG**  per scegliere tra le seguenti opzioni:
 - Svuotamento 
 - Autopulizia e svuotamento 
- 3) Chiudere lo sportello e premere **START**  per avviare il ciclo di rigenerazione.
 - Svuotamento
 - i) La macchina spegne il riscaldamento degli elementi riscaldanti.
 - ii) La pompa di svuotamento scarica l'acqua dalla vasca fino a quando il sensore non rileva che è stata completamente svuotata.
 - iii) La macchina si spegne automaticamente alla fine del ciclo di svuotamento.
 - Autopulizia e svuotamento: 
 - i) La macchina spegne il riscaldamento degli elementi riscaldanti.
 - ii) La camera di lavaggio viene lavata con l'acqua della vasca.
 - iii) La pompa di svuotamento scarica l'acqua dalla vasca fino a quando il sensore non rileva che è stata completamente svuotata.
 - iv) La macchina esegue un processo di risciacquo.
 - v) La pompa di svuotamento scarica l'acqua dalla vasca fino a quando il sensore non rileva che è stata completamente svuotata.
 - vi) La macchina si spegne automaticamente alla fine del ciclo di svuotamento.

4.2.3 Pulizia quotidiana della macchina

⚠ Avvertenza

Rischio di morte o lesioni gravi da scariche elettriche

- Prima di pulire la macchina, spegnere e scollegare la spina della macchina dalla presa.

Avviso

Rischio di danni alla macchina a causa della penetrazione di acqua

- Evitare che l'acqua penetri nella macchina.
- Non pulire la macchina sotto l'acqua corrente.
- Non immergere la macchina in acqua.

Avviso

Rischio di ruggine sulla macchina

- Non pulire la macchina con detergenti abrasivi (acquaforte, candeggina, solventi, detergenti sabbiosi, ecc.)
- Non pulire la macchina con raschietti metallici o spugnette.

- 1) Svuotare la vasca (4.2.2).
- 2) [Modelli senza svuotamento della pompa] Per spegnere la macchina Premere il tasto ON/OFF .
- 3) Sganciare i bracci di lavaggio (superiore e inferiore).
- 4) Rimuovere il set completo di filtri:
 - Filtri di superficie [Fig. 4/1]
 - Filtro collettore [Fig. 4/3]
 - Filtro di aspirazione [Fig. 4/4]
 - Modelli con pompa di svuotamento] Filtro di svuotamento [Fig. 4/5]
- 5) Pulire i filtri e i bracci:
 - Rimuovere i resti di cibo e gli altri residui dagli elementi smontati.
 - Fare particolare attenzione che gli ugelli dei bracci di lavaggio siano privi di impurità e/o calcare.

⚠ Avvertenza

Rischio di ustioni con l'elemento riscaldante

La superficie dell'elemento riscaldante trattiene il calore residuo dopo l'utilizzo.

- Evitare di avvicinare le mani al componente riscaldante dopo aver usato la macchina.

- 6) Pulire l'interno e l'esterno della macchina con un panno umido e sapone neutro. Rimuovere i residui che possono rimanere sulla superficie della vasca.
- 7) Rimettere a posto i filtri e i bracci di lavaggio nell'ordine inverso allo smontaggio descritto al punto 2).

4.2.4 Rigenerazione dell'addolcitore

[Modelli D e BD]

Strumenti necessari: imbuto e sale (non inclusi nella fornitura).

- 1) Dopo che è trascorso il numero di cicli preimpostato a seconda della durezza dell'acqua, lo schermo mostra l'avviso di rigenerazione necessaria con l'icona .
 - ⇒ Procedere il prima possibile con il processo di rigenerazione descritto di seguito.



Prerequisiti: macchina accesa e vasca vuota. [▶ 4.2.2 *Vaciado diario de la máquina* p. 8]

Avviso

Rischio di danni alla macchina per sale traboccante



Il sale è altamente corrosivo e potrebbe causare danni.

- Usare l'imbuto per inserire il sale nel serbatoio evitando di rovesciarlo nella vasca.
- Pulire immediatamente il sale che trabocca con un panno umido.

- 2) Aprire la porta della lavastoviglie e riempire il contenitore del sale per lavastoviglie fino a che l'acqua non trabocca dal contenitore (un contenitore pieno dura fino a 3 cicli).
- 3) [Modello D] Rimuovere il troppopieno fino al completamento del ciclo di rigenerazione.
- 4) Con la porta aperta, premere il tasto PROG  fino a quando lo schermo non mostra l'icona "rigenerazione" .

i Informazione

Non è possibile fermare il ciclo una volta che è iniziato. Se si spegne la macchina durante il ciclo senza completarlo, all'accensione successiva l'icona  continua a lampeggiare, indicando che è necessario un nuovo ciclo di rigenerazione.

- 5) Chiudere lo sportello e premere START  per avviare il ciclo di rigenerazione.
 - a) L'icona  (bianca) lampeggia per la durata del ciclo.
 - b) L'icona  (blu) si spegne.
 - c) L'orologio del conto alla rovescia e la barra di progresso indicano il corso del ciclo.
 - ⇒ La durata approssimativa del ciclo di rigenerazione è di 23 minuti.
- 6) Il ciclo termina quando la corona blu sullo schermo lampeggia e il conto alla rovescia è terminato.
 - ⇒ La macchina si spegne poi automaticamente.





[Modelli BCD e BCDV]

Strumenti necessari: imbuto e sale (non inclusi nella fornitura).

La macchina rigenera automaticamente le resine dell'addolcitore. La frequenza dipende dalla durezza dell'acqua in entrata e dal numero di cicli eseguiti.

- Inizio del ciclo di rigenerazione automatica dopo ogni avvio della macchina:

Prerequisiti: macchina accesa e vasca vuota. [▶ 4.2.2 *Vaciado diario de la máquina* p. 8]

 - a) Se la caldaia non è piena, prima del ciclo di rigenerazione riempirà la caldaia.
 - b) La macchina inizia il ciclo di rigenerazione automatica con l'icona  accesa. Il tempo di ciclo è di circa 180 secondi. Dopo la rigenerazione inizia la sequenza di riempimento della vasca.
- Funzionamento durante il normale ciclo di lavoro: Il ciclo di rigenerazione viene eseguito secondo il valore inserito nella modalità di impostazione della durezza dell'acqua.
 - a) Il ciclo di rigenerazione inizia dopo il completamento del riempimento della caldaia del ciclo precedente. Lo schermo mostra le icone  e .
 - > Se un ciclo di lavaggio inizia dopo che il ciclo di rigenerazione è stato avviato, il ciclo di lavaggio viene prolungato fino al completamento della rigenerazione.
 - b) Se manca il sale, lo schermo mostra l'icona lampeggiante . Si accende anche l'icona .

- > Il processo di rigenerazione avviene comunque.
- > Entrambe le icone rimangono accese finché non si riempie il serbatoio del sale.

Avviso

Rischio di danni alla macchina per sale traboccante

Il sale è altamente corrosivo e potrebbe causare danni.

- Usare l'imbuto per inserire il sale nel serbatoio evitando di rovesciarlo nella vasca.
- Pulire immediatamente il sale che trabocca con un panno umido.

- c) Aprire la porta della lavastoviglie e riempire il contenitore del sale per lavastoviglie fino a che l'acqua non trabocca dal contenitore (un contenitore pieno dura fino a 3 cicli).

4.3 Risoluzione dei problemi

Formazione per la risoluzione di problemi: La risoluzione dei problemi di questa macchina è consentita alle imprese e ai tecnici del servizio tecnico approvati da *Sammic*.

Avvisi di errore sullo schermo

Codice	Testo sullo schermo	Descrizione
E1	BOIL TEMP PROBE OFF (Sens temp cold off)	Sensore di temperatura calda-voile non collegato (circuito aperto)
E2	BOIL TEMP PROBE OFF (Sens temp cold off)	Sensore di temperatura della caldaia in cortocircuito
E3	TANK TEMP PROBE OFF (Sens temps vasca off)	Sensore di temperatura della vasca non collegato (circuito aperto)
E4	TANK TEMP PROBE OFF (Sens temps vasca off)	Sensore di temperatura della vasca in cortocircuito
E5	RINSE TEMP PROBE OFF (Sens temp risc off)	Sensore di temperatura di risciacquo con circuito aperto
E6	RINSE TEMP PROBE OFF (Sens temp risc off)	Sensore della temperatura di risciacquo in cortocircuito
E7	BOIL WARM UP ERROR (Guasto riscald)	Tempo di ciclo superato, guasto al surriscaldamento della caldaia (con THERMAL LOCK)
E8	BOIL FILL TIMEOUT (Timeout riemp caldaia)	Errore di riempimento della caldaia: manca acqua prima del risciacquo
E9	RINSE LEVEL ERROR (Errore livello risciacquo)	Errore di risciacquo: rilevamento di alto livello alla fine del risciacquo
E10	TANK LEVEL SENS OFF (Sens livello vasca off)	Sensore di livello della vasca scollegato
E11	TANK LEVEL SENS OFF (Sens livello cold off)	Sensore di livello della caldaia scollegato
E12	TANK LEVEL TOO HIGH (Livello cold eccess)	Livello eccessivo nella vasca
E13	DRAIN CYCLE TIMEOUT (Tempo svuot eccess)	Tempo di svuotamento eccessivo nel ciclo
E14	DRAIN CYCLE TIMEOUT (Tempo svuot eccess)	Tempo di ciclo di svuotamento eccessivo
E15	MODEL NUMBER ERROR (Guasto numero modello)	Guasto del numero di modello
E16	BOIL FILL TIMEOUT (Timeout riemp caldaia)	Tempo di riempimento eccessivo della caldaia

Segnali LED nella scheda elettronica

- 1) Per accedere alla scheda elettronica e al cablaggio: togliere l'alimentazione elettrica con l'interruttore generale della macchina e

con l'interruttore automatico di protezione situato sulla presa esterna di alimentazione della macchina.

La scheda elettronica è composta da una serie di spie luminose che sono molto utili quando si tratta di vedere il funzionamento della macchina o di rilevare qualsiasi guasto.

Informazione

Verdere anche le ultime figure nell'appendice alla fine del manuale con le due varianti di schede elettroniche:

- [Modelli neutri, B, D, BD] **Piastra VAX**
- [Modelli neutri, CB, BCD, BV, BVC, BCDV] **Piastra LVX**

Le spie sono divise in due gruppi, quelle di entrata e quelle di uscite:

- **LED gialli spie di entrata:** rappresentano le informazioni ricevute dalla scheda elettronica.

Nome del LED giallo	Descrizione
DOOR	Porta chiusa.
PRESOST	Pressostato alto attivato, vasca piena.
SAL	Indica la presenza di sale per la rigenerazione del serbatoio della resina.

- **LED rossi spie di uscita:** rappresentano l'elemento che è stato attivato dal microprocessore.

Nome del LED rosso	Descrizione
Relè M1	Pompa di lavaggio
Relè C2 CUBA	Resistenza vasca
Relè ON/OFF	Connessione generale
Triac C1 CALD	Contatore resistenza caldaia
Triac B.VAC	Pompa di scaricamento attivata.
Triac EV1	Elettrovalvola acqua calda attivata.
Triac EV REG/F	[Modelli D, BD, BCD, BCDV] Elettrovalvola rigenerazione o per acqua fredda.
Triac D.DET	Dosatore di detersivo.
Triac D.ABR	Dosatore di brillantante.
Triac EV CALD	[Modelli BCD, BCDV] Elettrovalvola caldaia-svuotata
Triac B.PRES	[Modelli BC, BCD, BCV, BCDV] Pompa di pressione di risciacquo
Triac VENT	[Modelli BV, BCV e BCDV] Ventilatore di condensatore a vapore
B.DESC	[Modelli BCD e BCDV] Pompa a pressione decalcificante automatica

4.4 Ricambi e accessori

4.4.1 Pezzi di ricambio

Per i pezzi di ricambio, vedere il documento "Esplosione di pezzi di ricambio" fornito con la macchina.

4.4.2 Accessori

Informazione

I numeri di riferimento degli accessori sono disponibili nel documento "Esplosione di pezzi di ricambio" fornito con la macchina.

Dosatore di detersivo

⚠ Attenzione

Pericolo di folgorazione

L'installazione di un dosatore accede ai cavi di alimentazione elettrica.

- Spegnerla la macchina e scollegarla dalla rete prima di procedere all'installazione del dosatore

La macchina è predisposta per l'installazione di una pompa di dosaggio del detersivo regolabile di terzi. Potenza massima consentita: 10 W.

Per l'installazione di dosatori di detersivo regolabili, procedere come segue:

- 1) Accedere alla morsettiera DD situata nella parte inferiore frontale della macchina per effettuare il collegamento elettrico del dosatore di sapone. Questa morsettiera è controllata dall'elettrovalvola EV1. Fare riferimento allo schema di cablaggio per l'ordine corretto della connessione.
- 2) Installare il raccordo per l'iniezione di sapone attraverso il foro situato sul retro.

i Informazione

Sammic declina ogni responsabilità per i difetti causati da connessioni difettose nell'installazione dei dosatori.

Dosatore di brillantante

Dosatore idraulico di rete

- 1) Controllare che il serbatoio di brillantante sia pieno.
- 2) Avviare la macchina e fermare il ciclo di lavaggio/risciacquo 5 o 6 volte premendo successivamente il tasto **PROG**  controllando che il tubo del brillantante sia pieno e che il brillantante entri nella caldaia.
 - ⇒ La regolazione del brillantante viene effettuata mediante la vite di regolazione situata nella parte frontale inferiore e secondo la direzione indicata.

Dosatore peristaltico

- Il dosaggio viene regolato nella sezione delle impostazioni del pannello di controllo. [▶ p. 19]
- Durante l'installazione, adescare il tubo del detersivo dalla sezione di impostazioni [▶ p. 19].
- Per controllare se il dosaggio del brillantante è efficace osservare i bicchieri in controllo.
 - Se ci sono gocce d'acqua sul bicchiere, il dosaggio è insufficiente
 - Se appaiono delle striature sul vetro, la dose è troppo alta.

Installazione con addolcitore

Installare un decalcificante Sammic quando il contenuto di calcare nell'acqua di alimentazione della macchina supera i 10 °fH (grado francese).

- Le istruzioni di installazione accompagnano l'addolcitore.
- Evitare le riduzioni di flusso (strozzamento) prima e dopo l'installazione, perché causano perdite di pressione.

Installazione con elevatore di pressione

Installare un elevatore di pressione quando la pressione dell'acqua da fornire alla macchina è inferiore a quella specificata per quel modello.

- L'elevatore di pressione può essere installato in qualsiasi punto vicino all'attrezzatura, estendendo la condotta di acqua e la valvola di arresto fino all'elevatore.
- Assicurarsi che la valvola di chiusura sia ancora accessibile.
- Collegare l'elevatore da un'estremità alla valvola di chiusura e dall'altra estremità al tubo fornito con la macchina.

5 Smaltimento

Imballaggio

Per eliminare l'imballaggio seguire le norme di protezione ambientali vigenti nel proprio paese.

Macchina

Questa macchina è soggetta alle disposizioni della Direttiva Europea 2012/19/UE sui residui delle apparecchiature elettriche ed elettroniche. La macchina è contrassegnata dal simbolo WEEE (Waste of Electrical and Electronic Equipment):



- ⇒ Non smaltire questa macchina come residuo domestico normale.
- ⇒ Smaltire questa macchina in un centro di smaltimento autorizzato o mediante le organizzazioni municipali di smaltimento di residui. Rispettare le norme vigenti.

Per informazioni sullo smaltimento e l'ubicazione del centro di smaltimento più vicino, ad esempio, contattare il centro della propria zona.

6 Dati tecnici

Lavabicchieri e lavastoviglie frontali

Caratteristiche	UX 40 Lavabicchieri	UX 50 Lite Frontale	UX 50 Frontale
Dimensioni cestello [mm]	400 x 400	500 x 500	
Altezza massima delle stoviglie	300 mm	365 mm	
Fornitura di cestelli	2		
Ciclo [s]	90/120/ 150/180	90/110/120/180/240	
Produzione di cestelli/h	40/30/24/20	40/33/30/20/15	
Alimentazione elettrica.	230 V/50 Hz/~1		400 V/50 Hz/~3
Potenza elettrica			
Motopompa	250 W/0,33 HP	750 W/1 HP	
Potenza lavaggio	1.200 W	1.800 W	
Potenza caldaia	2.800 W	3.000 W	5.000 W
Potenza totale	3.050 W	3.750 W	5.750 W
Temperature			
Lavaggio	40-70 °C (104-158 °F)		
Risciacquo	65-87 °C (149-189 °F)		
Capacità di acqua			
Serbatoio di lavaggio	9,0 litri	14,0 litri	
Caldaia di risciacquo	4,5 litri	8,0 litri	
Consumo di acqua (2 bar)	1,9 litri	2,5 litri	
Peso netto [kg]			
Dimensioni esterne			
Larghezza [mm]	470 (490 [*])	580 (600 [*])	
Profondità [mm]	535	635	
Altezza [mm]	710	830	

[*] [Modelli S con doppia parete]

Lavastoviglie con cupola

Caratteristiche	UX 100 Lite Cupola	UX 120 Cupola	UX 120 XL Cupola
Dimensioni cestello [mm]	500 x 500		600 x 500
Altezza massima delle stoviglie	440 mm		
Fornitura di cestelli	3		
Ciclo [s]	60/90/100/150/210		
Produzione di cestelli/h	60/40/36/24/17		
Alimentazione elettrica.	400 V/50Hz/~3		
Potenza elettrica			
Motopompa	750 W/1 HP	1,0 kW/1,3 HP	1,5 kW/2 HP
Potenza lavaggio	2.500 W	2.500 W	2.500 W
Potenza caldaia	7.500 W	9.000 W	9.000 W
Potenza totale	8.250 W	10.000 W	10.500 W
Temperature			
Lavaggio	40-70 °C (104-158 °F)		
Risciacquo	65-87 °C (149-189 °F)		

Caratteristiche	UX 100 Lite Cupola	UX 120 Cupola	UX 120 XL Cupola
Capacità di acqua			
Serbatoio di lavaggio		25,0 litri	
Caldaia di risciacquo	8,0 litri	12,0 litri	12,0 litri
Consumo di acqua (2 bar)	2,7 litri	2,7 litri	
Dimensioni esterne			
Larghezza [mm]	648 (732 [*])		748 (832 [*])
Profondità [mm]	756 (860 [*])		756 (860 [*])
Altezza [mm]	2000 (1508 [†])		2000 (1508 [‡])

[*] Larghezza con barra di sollevamento inclusa.

[†] Altezza con cupola chiusa.

[‡] Altezza con cupola chiusa.



Sobre este manual	27
1 Informações de segurança	27
2 Instalação	28
2.1 Âmbito da entrega	
2.2 Pré-requisitos e preparação da instalação	
2.3 Desembalamento	
2.4 Montagem	
2.5 Ligação elétrica	
2.6 Primeira colocação em funcionamento	
2.7 Ajustes da máquina	
3 Operação	32
3.1 Preparação para a operação	
3.2 Elementos de operação principais	
3.3 Ligar a máquina	
3.4 Operação principal	
4 Manutenção e resolução de problemas	34
4.1 Informações de segurança	
4.2 Manutenção da máquina	
4.3 Resolução de problemas	
4.4 Peças de reposição e acessórios	
5 Eliminação	37
6 Dados técnicos	37
.....	38

Sobre este manual

Finalidade do manual

A finalidade do manual do utilizador é fornecer instruções sobre a utilização segura da máquina *Ultra UX* durante o seu ciclo de vida completo.

A máquina *Ultra UX* tem as variantes e os acessórios opcionais das máquinas de lavar copos UX-40/S/B/C/D e das máquinas de lavar louça UX-50/S/B/B/C/D, UX-100/B e UX-120/S/B/C/D/V.

Verifique a variante do modelo e o código de acessórios em relação às informações da placa de características.

Variantes de modelos neutros (sem acessórios)		
Variante	Características	Potência do caldeirão
UX 40	Máquina de lavar copos	2,8 kW
UX 50 Lite	Máquina de lavar louça frontal	3,0 kW
UX 50	Máquina de lavar louça frontal	5,0 kW
UX 100 Lite	Máquina de lavar louça de cúpula	7,5 kW
UX 120	Máquina de lavar louça de cúpula,	9,0 kW

Acessórios opcionais

Código	Aplica-se à variante do modelo:						Parede dupla	Doseador de detergente peristáltico	Bomba de esvaziamento	Descalcificador manual	Descalcificador automático	Enxaguamento a temperatura constante	Condensador de vapor	Doseador de abrillhantador peristáltico
	UX 40	UX 50 Lite	UX 50	UX 100 Lite	UX 120	UX 120 XL								
S	✓	-	✓	-	✓	✓	✓	-	-	-	-	-	-	-
DD	✓	✓	✓	✓	✓	✓	-	✓	-	-	-	-	-	-
B	✓	✓	✓	✓	✓	✓	-	-	✓	-	-	-	-	-
D	✓	-	✓	-	-	-	-	-	✓	-	-	-	-	-
BD	✓	-	✓	-	-	-	-	-	✓	✓	-	-	-	✓
BC	✓	-	✓	-	✓	✓	-	-	✓	-	-	✓	-	✓
BCD	-	-	✓	-	✓	✓	-	-	✓	-	✓	✓	-	✓
BV	-	-	-	-	✓	✓	-	-	✓	-	-	-	✓	✓
BCV	-	-	-	-	✓	✓	-	-	✓	-	-	✓	✓	✓
BCDV	-	-	-	-	✓	✓	-	-	✓	-	✓	✓	✓	✓

Etiquetas da máquina

- Nome e morada do fabricante.
- Modelo da máquina e número de série.
- Marcas de homologação.

Declaração de conformidade

A declaração de conformidade da máquina está incluída juntamente com as folhas de garantia que são fornecidas com a máquina.

Ler primeiro e só depois utilizar

Leia este manual antes de utilizar a máquina.

Tenha o manual sempre à mão e em bom estado

Guarde este manual ao alcance dos utilizadores da máquina e numa zona que proteja o manual da deterioração rápida.

Convenções do manual

- Referências cruzadas com outras secções: ►
- Funções ou elementos opcionais ao fornecimento principal: (*)
- Conteúdo opcional, consoante o modelo: [Modelo ...]

Marcas comerciais e copyright

- *Sammic* é uma marca comercial registada da *Sammic, S.L.*

1 Informações de segurança

Utilização prevista

A máquina foi concebida para lavar louças e utensílios de cozinha nos setores da hotelaria, restauração, catering, coletividades e indústria agroalimentar.

Utilização indevida razoavelmente previsível

Não é permitida a utilização desta máquina para desgordura-mento e limpeza de peças mecanizadas. Outros tipos de utilização profissional da máquina, como a utilização sanitária ou a utilização química, não são permitidos.

Limites de utilização

A utilização da máquina em atmosferas explosivas não é permitida.

Qualificação dos utilizadores

Qualificação para a instalação

A instalação desta máquina requer noções básicas de canalização e formação profissional básica na área da eletricidade, eletrónica ou manutenção.

Qualificação para operação e manutenção periódica

O funcionamento desta máquina requer formação básica na utilização desta máquina de lavar louça.

Esta máquina não se destina a ser utilizada por pessoas (incluindo crianças) cujas capacidades físicas, sensoriais ou mentais sejam diminuídas, ou que tenham falta de experiência ou conhecimentos, exceto sob supervisão ou após receberem instruções sobre a utilização da máquina por uma pessoa responsável pela sua segurança.

Capacidade de resolução de problemas

A resolução de problemas desta máquina é permitida às empresas e técnicos de serviço de assistência técnica aprovados pela *Sammic*.

Perigos inerentes ao produto

- **Risco de entalamento com a porta ou a cúpula:**
 - ⇒ Ao fechar a porta ou a cúpula, tenha cuidado para não ficar com os dedos entalados na estrutura ou na base.
 - ⇒ [Modelos com cúpula] Ao fechar ou abrir a cúpula, tenha cuidado para que as suas roupas não fiquem presas nas partes móveis do mecanismo de elevação.
- **Risco de escorregamentos e quedas na área à volta da máquina de lavar louça:** os salpicos de água da máquina são comuns.
 - ⇒ Ao caminhar perto da máquina, tenha atenção ao estado do chão.
- **Ruído aéreo:**
 - Para uma máquina típica, o ruído emitido pela máquina é de 69 dB(A) (distância 1 m).
 - [Modelos S] O ruído emitido pela máquina é de 65 dB(A) (distância de 1 m).

Avisos de segurança referidos no manual

Atenção

Os avisos de segurança "Atenção" alertam para possíveis situações que podem resultar em morte ou lesões graves e irreversíveis nas pessoas.

Cuidado

Os avisos de segurança "Atenção" alertam para possíveis situações que podem resultar em lesões graves reversíveis nas pessoas.

Outras mensagens referidas no manual

Aviso

As mensagens de "Aviso" alertam para situações que podem resultar em danos na máquina.

Informação

As tabelas de "Informação" contêm conselhos sobre como utilizar a máquina de forma correta e eficiente.

2 Instalação

2.1 Âmbito da entrega

- Documentação:
 - Manual do utilizador.
 - Folhas de garantia com declaração de conformidade.
 - Peças de reposição
 - Diagrama elétrico.
- Máquina
- Mangueira de alimentação
- Mangueira de drenagem

2.2 Pré-requisitos e preparação da instalação

Ferramentas e material necessários para a instalação

- Incluído no âmbito da entrega:
 - Mangueira de alimentação
 - Mangueira de drenagem
- Não incluído para a montagem mecânica:
 - Chave de fenda plana
 - Chave de caixa número 10
 - Alicates universais
 - Pinça
 - Manómetro
- Não incluído para a montagem elétrica:
 - Régua e/ou ficha europeia tipo "F" ou ficha trifásica (dependendo da instalação)
 - Tester elétrico

Espaço necessário para instalação

Informação

Figura com as medidas da máquina: consultar anexo no final do manual.

- Verifique se a linha de água se encontra a uma distância inferior a 1,50 m da localização pretendida para a máquina.

Ligações elétricas

Antes da instalação, considere a potência necessária para a máquina. [▶ 6 *Datos técnicos* p. 11].



Fig. 1: Pontos de ligação da máquina

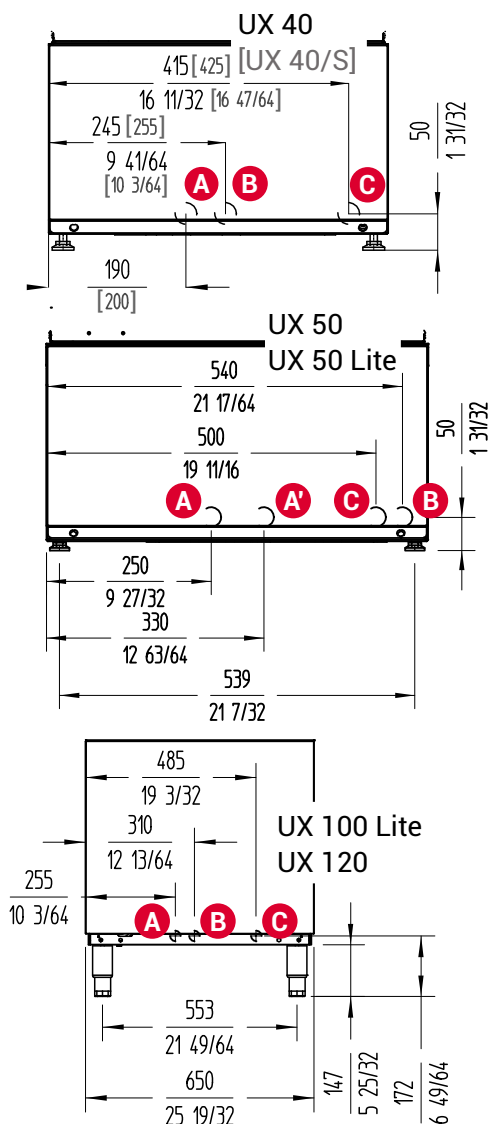

- A Tubo de drenagem Ø 30 mm [UX50 y UX50 Lite: modelos **sem** bomba de drenagem]
- B Entrada de água ¾" GÁS
- A' Tubo de drenagem Ø 30 mm [UX50 y UX50 Lite: modelos **com** bomba de drenagem]
- C Cabo de ligação

Preparação da instalação

- 1) Verifique se a área de instalação é plana e estável.
- 2) Verifique se a linha de água tem uma válvula de corte de ¾" GÁS na extremidade mais próxima da máquina.
- 3) Verifique se a pressão dinâmica da água de alimentação para a máquina está dentro do seguinte intervalo de valores:

Pressão dinâmica da água	Valor mínimo	Valor máximo
Modelos C	0,7 bar (70 kPa)	4 bar (400 kPa)
Modelos D e V	2,5 bar (250 kPa)	4 bar (400 kPa)
Outros modelos	2 bar (200 kPa)	4 bar (400 kPa)

- ⇒ Se a pressão da água for superior ao máximo indicado, instale um regulador de pressão para regular a pressão entre 2,5 e 4 bar (250 e 400 kPa).
- ⇒ Se a pressão da água estiver abaixo do valor mínimo, instale um elevador de pressão.

- 4) Verifique os seguintes valores do caudal da água de alimentação:

Caudal de água	Valor mínimo
Modelos C	7 L/min
Outros modelos	15 L/min

- 5) [Modelos sem bomba de esvaziamento] Ligue o tubo de drenagem com um diâmetro exterior de 30 mm à linha de drenagem [Fig. 1/A]. Para a altura máxima de drenagem, respeite os seguintes valores:

Altura de drenagem	Valor máximo
Modelos com bomba de esvaziamento (B)	1000 mm
Modelos de cúpula sem bomba de esvaziamento	500 mm
Outros modelos	90 mm

2.3 Desembalamento

⚠ Atenção

Risco de entalamento das mãos

Existe um risco elevado de entalar as mãos se levantar a máquina sobre a base e a colocar no chão.

- Para mover a máquina de um lugar para outro, agarre na máquina pelas laterais.

- 1) Retire a embalagem que protege a máquina.
- 2) Baixe a máquina da paleta na qual está montada.

2.4 Montagem

⚠ Atenção

Risco de acidente grave devido à impossibilidade de desligar a máquina

- Ao montar a máquina, certifique-se de que o interruptor e a ficha estão ao alcance do utilizador.

Aviso

Risco de fuga de água

- Antes da montagem, feche a torneira de água.

- 1) Aparafuse as pernas à base da máquina.
- 2) Ajuste a altura das pernas para que a máquina fique estável e nivelada com o chão.
- 3) Coloque a máquina no local de instalação.
- 4) Verifique se a pressão da água da torneira está dentro dos parâmetros especificados no capítulo anterior (utilização do manómetro).

Aviso

Risco de entupimento e/ou estrangulamento da mangueira

- Evite fazer reduções com a mangueira ao instalar.

- 5) Ligue a mangueira de saída de água ao ponto de drenagem.
- 6) Ligue a mangueira de alimentação de água ao ponto de água da rede.

PT

⚠ Cuidado**Risco de irritação devido à troca de produtos químicos e saída de espuma**

Se introduzir as mangueiras de entrada do detergente e do abri-lhantador nos recipientes errados, a máquina produzirá espuma em excesso.

- Preste atenção às etiquetas das mangueiras dos produtos químicos antes de introduzir as mangueiras nos seus recipientes correspondentes.

- 7) Introduza as mangueiras de entrada do detergente e do abri-lhantador nos respetivos recipientes.

2.5 Ligação elétrica**⚠ Cuidado****Risco de descarga elétrica**

- A ligação à terra da máquina é obrigatória.
- A máquina tem um parafuso de ligação à terra externo com o símbolo apresentado;

**i Informação**

O acesso às ligações só pode ser feito por pessoal qualificado [► *Cualificación para la instalación* p. 1],

- 1) Antes de ligar a máquina à corrente, certifique-se de que a tensão da rede coincide com a tensão indicada na placa de características da máquina (utilização do tester).
- 2) Configure as ligações elétricas da máquina, dependendo do modelo e da configuração da máquina.
- 3) Desligue a fonte de alimentação elétrica: desligue o disjuntor do painel elétrico correspondente à tomada de alimentação externa da máquina.
- 4) Faça a ligação elétrica de acordo com o tipo de modelo e configuração elétrica da sua máquina, conforme explicado no documento em anexo "Diagrama elétrico" para cada caso.
- 5) Prepare um interruptor diferencial com uma sensibilidade de 30 mA e outro de tipo magnetotérmico, conforme descrito na tabela seguinte:

Modelo	Tensão	Secção de cabos	Potência total	Proteção
UX-40	230 V/50 Hz/1~ 220V/60 Hz/1~	3 x 2,5 mm ²	3,0 kW	16 A 2P
UX-50 Lite	230 V/50 Hz/1~ 220V/60 Hz/1~	3 x 2,5 mm ²	3,7 kW	16 A 2P
UX-50	230 V/50 Hz/1~ 220V/60 Hz/1~	3 x 2,5 mm ²	2,7 kW	13 A 2P
	230 V/50 Hz/1~ 220V/60 Hz/1~	3 x 2,5 mm ²	3,7 kW	16 A 2P
	230 V/50 Hz/1~ 220V/60 Hz/1~	3 x 4,0 mm ²	4,7 kW	20 A 2P
	230 V/50 Hz/1~ 220V/60 Hz/1~	3 x 6,0 mm ²	5,7 kW	25 A 2P
	400 V/50 Hz/3N~ 380 V/60 Hz/3N~	5 x 2,5 mm ²	5,7 kW	16 A (3P+N)

Modelo	Tensão	Secção de cabos	Potência total	Proteção
UX-100 Lite	230 V/50 Hz/1~ 220V/60 Hz/1~	3 x 6,0 mm ²	8,25 kW	40 A 2P
	400 V/50 Hz/3N~ 380 V/60 Hz/3N~	5 x 2,5 mm ²	8,25 kW	20 A (3P+N)
	230 V/50 Hz/3~ 220 V/60 Hz/3~	5 x 6,0 mm ²	8,25 kW	32 A 3P
UX-120	230 V/50 Hz/1~ 220V/60 Hz/1~	3 x 6,0 mm ²	8,5 kW	40 A 2P
	400 V/50 Hz/3N~ 380 V/60 Hz/3N~	5 x 6,0 mm ²	10,0 kW	20 A (3P+N)
	230 V/50 Hz/3~ 220 V/60 Hz/3~	5 x 6,0 mm ²	10,0 kW	32 A 3P

2.6 Primeira colocação em funcionamento

- 1) Abra a torneira de água.
- 2) Ligue o disjuntor do painel elétrico correspondente à tomada de alimentação externa da máquina.
- 3) [Modelos sem bomba de esvaziamento] Coloque o tubo de escoamento em posição
- 4) Verifique se os filtros estão corretamente montados. [Fig. 4]
- 5) Ligue a máquina.

2.7 Ajustes da máquina

O painel de controlo da máquina de lavar louça Ultra permite-lhe ajustar uma vasta gama de parâmetros de funcionamento. Proceda da seguinte forma para editar os valores do menu de opções.

Edição de valores

- Para alterar o valor dos parâmetros, prima as teclas **PROG** e **OPCIONAIS** :
 - Tecla **PROG** para aumentar os valores.
 - Tecla **OPCIONAIS** para diminuir os valores.
- Prima **START** para confirmar e passar para o parâmetro de ajuste seguinte.
- Quando os ajustes estiverem concluídos, prima a tecla **ON/OFF** para desligar a máquina e confirmar as alterações.

2.7.1 Ajustes iniciais**Ajuste de temperaturas**

Para entrar na secção de ajustes de temperatura, ao ligar a máquina, nos primeiros segundos enquanto o programa está a carregar, mantenha premidas as teclas **PROG** e **OPCIONAIS** :

- **T1 RINSE** (T1 Enxaguamento): temperaturas de enxaguamento independentes, para cada ciclo/tipo de artigo. Intervalo: 65 °C–87 °C (149 °F–188 °F).
- **T2 WASH** (T2 Lavagem): temperatura da cuba. Intervalo: 40 °C–70 °C (104 °F–158 °F).
- **THERMAL LOCK**: bloqueio de temperatura: **ON-OFF** (LCD: "on-00")
- **INITIAL SETTINGS** (Valores iniciais): restaura os parâmetros de temperatura iniciais de fábrica.

[Modelos com doseadores elétricos] Ajustes de dosagem e dureza

Para entrar nesta secção de ajustes, ao ligar a máquina, nos primeiros segundos enquanto o programa está a carregar, prima e mantenha premida a tecla **START**

i Informação

Os **valores apresentados** são equivalentes a dois dígitos com uma casa decimal. Exemplos:

- 3,5 g/L: "35" é exibido no visor.
- 0,5 g/L: "05" é exibido no visor.

- **DET DOSE g/L** (Conc det g/L): dosagem de detergente em g/L.
- **DET FILL** (Enchimento de det): alimentação de detergente: **ON-OFF** (LCD: "on-00").
 - a) Prima **PROG** ou **OPCIONAIS** para ativar (on) o enchimento do detergente.
 - > O doseador de detergente é ligado durante alguns segundos para voltar ao estado **OFF** (00).
 - b) Prima **PROG** ou **START** novamente até que o tubo esteja completamente cheio.
- **R AID DOSE g/L** (Conc abr g/L): dosagem de abrillantador em g/L.
- **RINSE AID FILL** (Enchimento de abrih.): alimentação de abrihantador: **ON-OFF** (on-00).
 - a) Prima **PROG** ou **OPCIONAIS** para ativar (on) o enchimento do detergente.
 - > O doseador de detergente é ligado durante alguns segundos para voltar ao estado **OFF** (00).
 - b) Prima **PROG** ou **START** novamente até que o tubo esteja completamente cheio.
- [Modelos D] **WATER HARDNESS** (Grau de dureza): introduza o grau de dureza da água (unidade: grau francês °fH, no visor aparece "°F"). Com estes dados a máquina programa a frequência de regeneração necessária para avisar por meio do ícone

Dureza da água de entrada	Número de ciclos de regeneração			
	Ciclos manuais		Ciclos automáticos	
	UX-40 D	UX-50 D	UX-50 CD	UX-120 CD
0-20 °fH	93	112	10	20
21-30 °fH	57	72	7	15
31-40 °fH	33	49	5	10
41-50 °fH	25	29	4	6

Outras ativações

- [Modelos B] **WATER LEVEL** (Nível de água) (apenas para técnicos qualificados): ativação da indicação do nível de água na cuba: **ON-OFF** (LCD: "on-00").
 - Os tempos de ciclo e os textos não são exibidos.
- [Modelos C] **B.PRES MANUAL**: ativação manual da bomba de enxaguamento: **ON-OFF** (on-00).

2.7.2 Outros ajustes

Para entrar nesta secção de ajustes, ao ligar a máquina, nos primeiros segundos enquanto o programa está a carregar, prima e mantenha premida a tecla **OPCIONAIS** .

- **IDIOMA**

- **RINSE TIME** (Tempo de enxaguamento): modificação do tempo no intervalo de tempo entre -2 e +2 segundos (s).
- **ENERGY SAVE (POUPANÇA DE ENERGIA)**: **ON-OFF** (LCD: "on-00").
- **SOFT START (Arranque suave)**: **ON-OFF** (on-00). Arranque progressivo da bomba do motor de lavagem.
- **TEMP UNITS** (Unidades de temp): seleção de unidades de temperatura °C/°F.
- **REGEN COUNTER** (Ciclos de reg): exibe o número de ciclos de regeneração realizados.
- **CYCLE COUNTER** (Número de ciclos): mostra o número de ciclos de lavagem realizados.
- **INITIAL SETTINGS** (Valores iniciais): para repor os parâmetros iniciais da máquina.

2.7.3 Testar o visor

Para verificar se os segmentos do visor LCD estão a funcionar:

- 1) Ao ligar a máquina, nos primeiros segundos enquanto o programa está a carregar, prima e mantenha premidas as teclas **START** e **OPCIONAIS** simultaneamente.
 - ⇒ Acendem-se todos os símbolos do visor.

2.7.4 Ajuste do modelo

Se a placa eletrónica for alterada ou desconfigurada, a máquina requer que o modelo seja ajustado através da seguinte secção de ajuste:

- 1) Ao ligar a máquina, nos primeiros segundos, enquanto o programa está a carregar, prima e mantenha premida a tecla **PROG** .
- 2) Para escolher o número do modelo, prima as teclas **PROG** e **OPCIONAIS** .
- 3) Confirme a sua seleção ao premir a tecla **START** .

Número do modelo	Modelo	Número do modelo	Modelo
0	UX-40C	13	UX-50 BC
1	UX-40BC	14	UX-50 BCD
2	UX-40	22	UX-100, UX-120
3	UX-40 B	23	UX-100 B, UX-120 B
4	UX-40 D	24	UX-120 V
5	UX-40 BD	25	UX-120 BV
7	UX-50	26	UX-120 C
8	UX-50 B	27	UX-120 BC
9	UX-50 D	28	UX-120 BCD
10	UX-50 BD	32	UX-120 BCDV
12	UX-50 C	33	UX-120 BCDV

Aviso

Erro com sensores do nível da cuba e do caldeirão

Se o modelo selecionado estiver equipado com sensores do nível da cuba e do caldeirão e os sensores não estiverem ligados, é apresentada uma mensagem de erro **E10**. Inversamente, se selecionar um modelo que não incorpora os sensores, mas a máquina os tiver, é apresentada uma mensagem de erro: **E15**.

- Se este erro ocorrer, configure o modelo da máquina novamente para a placa eletrónica.

3 Operação

⚠ Atenção

Risco de lesões graves devido ao funcionamento com a máquina avariada

A utilização da máquina quando está avariada ou em mau estado pode afetar a segurança das pessoas e danificar a máquina.

- Se detetar qualquer falha ou anomalia na máquina, contacte imediatamente um serviço de assistência técnica autorizado.

3.1 Preparação para a operação

- 1) Antes de ligar a máquina, verifique o nível de detergente e o abrillantador nos recipientes.
- 2) Abra a porta/cúpula e verifique se todos os componentes estão em boas condições e devidamente instalados:
 - Filtros.
 - [Modelos sem bomba de esvaziamento] Escoamento.
 - Braços de lavagem (superior e inferior).



3.2 Elementos de operação principais

Fig. 2: Painel de controlo e teclas com LEDs



- | | |
|----------------|-------------------|
| 1 Tecla ON/OFF | 3 Tecla PROG |
| 2 Tecla START | 4 Tecla OPCIONAIS |

Fig. 3: Visor LCD

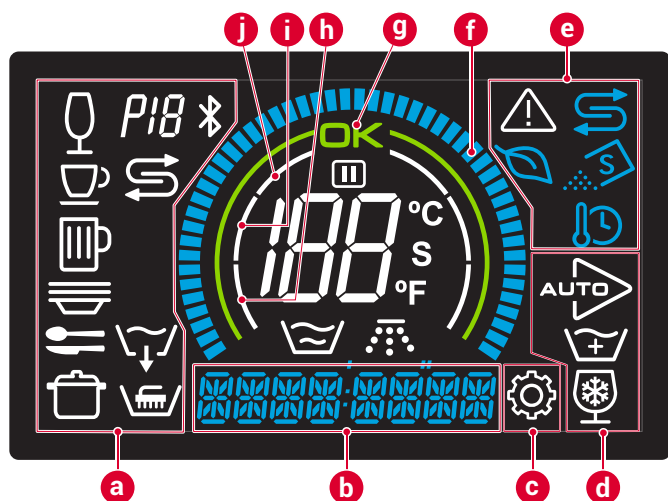

- | | |
|---------------------------------|---|
| a Símbolos do programa/ciclo | f Barra de progresso |
| b Secção de texto/tempo | g Arco "máquina pronta" |
| c Secção de ajustes | h Lâmina de enchimento de água da máquina |
| d Símbolos de opções ativadas | i Lâmina de aquecimento do caldeirão durante a preparação |
| e Símbolos indicadores/de aviso | j Lâmina de aquecimento da cuba durante a preparação. |

Teclas

Tecla ON/OFF

- Funções principais: liga e desliga a máquina. Ao ligar a máquina, o visor liga-se.
- Cores dos LEDs:
 - Vermelho. Máquina ligada e em espera.
 - Branco: máquina ligada.



Tecla START

- Funções principais:
 - Início do ciclo de lavagem.
 - Confirmação dos parâmetros de ajuste.
 - Com a porta aberta, ativa a opção "arranque automático".
- Cores dos LEDs:
 - Branco: em funções de ajustes.
 - Laranja: aquecimento.
 - Verde: máquina pronta.
 - Azul: ciclo em curso.



Tecla PROG

- Funções principais: seleção do programa de lavagem.
- Cores dos LEDs: Branco. Enquanto o LED da tecla estiver ligado, o visor mostra o tempo e as temperaturas da cuba e do caldeirão correspondentes ao ciclo selecionado. [▶ 3.4.2 Seleção de programas p. 33]



Tecla OPCIONAIS

- Funções principais:
 - Com a porta fechada, ativa a função "Lavagem plus". Esta função prolonga o ciclo selecionado em 30 segundos
 - [Modelos UX-40] Ativa a função de enxaguamento a frio nos ciclos de vidro e com a porta aberta. Esta função enxagua uns segundos com água fria depois do enxaguamento predefinido.
- Cores dos LEDs:
 - Branco: acesso à secção de ajustes.



Indicadores/avisos do visor LCD

Ícone	Indicação/aviso
	Temperatura da cuba e processo de lavagem.
	Temperatura do caldeirão e processo de enxaguamento.
	Máquina pronta. Acende quando a cuba atingem a temperatura de referência.
	Secção de ajustes: indica que a máquina se encontra no modo de ajustes de parâmetros de funcionamento.
	Pausa: é acionado quando a porta é aberta durante o ciclo ou quando o ciclo é alongado devido à ativação da função THERMAL LOCK ou de um ciclo de regeneração automática. [Modelos C] Também é ativado se o caldeirão ainda não estiver completamente cheio no momento do início do enxaguamento
	Modo de poupança de energia: após 20 minutos sem realizar um ciclo, a temperatura de referência do caldeirão desce até que as teclas PROG ou OPCIONAIS sejam premidas.
	Bloqueio de temperatura (THERMAL LOCK): é ativada quando o caldeirão ainda não atingiu a temperatura de referência no momento do enxaguamento.

Ícone	Indicação/aviso
	Regeneração: ⇒ [Modelos D] Indica que é necessário realizar o ciclo de regeneração de resina do descalcificador. ⇒ [Modelos CD] Indica que a regeneração está a ser realizada.
	[Modelos CD] Indicador de falta de sal. Adicione sal para regenerar as resinas do descalcificador.
	Aviso de erro ou anomalia.

3.3 Ligar a máquina

- 1) Feche a porta ou a cúpula e prima o botão **ON/OFF**.
 - ⇒ A luz laranja na tecla **START** acende. A máquina enche-se de água e começa a aquecê-la.
 - ⇒ Nos primeiros 3 segundos é possível aceder aos ajustes iniciais. No visor é apresentado:
 - > Visor central: número do modelo. [Fig. 3/centro] [▶ 2.7.4 Ajuste do modelo p. 31]
 - > Visor, secção [Fig. 3/b]: versão do software.
 - > Se o ícone aparecer: a função **ENERGY SAVE** (Poupança de energia) está ativada. [▶ 2.7.2 Outros ajustes p. 31]
 - > Se o ícone aparecer, a função **TERMAL LOCK** está ativada. [▶ 2.7.1 Ajustes iniciais p. 30]
 - ⇒ Quando o nível de trabalho é atingido, a máquina fecha a entrada de água através de um pressóstato ou sensor de nível colocado em série com a eletroválvula de entrada.
 - 2) A máquina aquece o caldeirão de enxaguamento e a cuba sucessivamente.
 - ⇒ A máquina está pronta para utilização quando as temperaturas predefinidas são atingidas no caldeirão (entre 65 °C e 85 °C, dependendo do programa) e na cuba (55 °C). Nesse momento, acende-se o arco verde com o ícone no visor e uma luz verde na tecla **START**.
- ⇒ O tempo estimado para esta operação é de aproximadamente 30 minutos.

3.4 Operação principal

3.4.1 Pré-lavagem

- 1) Remova qualquer sujidade restante e lave os artigos antes de os colocar na máquina de lavar louça.
- 2) Coloque os artigos no cesto da máquina de lavar louça.
- 3) Quando o cesto estiver cheio, abra a porta ou a cúpula da máquina e introduza o cesto centrado nas calhas de apoio.

3.4.2 Seleção de programas

- 1) Para selecionar o programa de lavagem que melhor se adapta ao tipo de artigo que pretende lavar, prima a tecla **PROG** .
- 2) Selecione o tipo de ciclo de lavagem ao premir sucessivamente a tecla **PROG** .
 - Enquanto o LED da tecla **PROG** está ligado, o visor mostra o tempo e as temperaturas da cuba e do caldeirão correspondentes ao ciclo selecionado.
 - Quando o LED se desliga, o visor mostra as temperaturas reais.

Ícone	Descrição	Ícone	Descrição
	Ciclo COPOS/CHÁVENAS		Ciclo PRATOS
	Ciclo CHÁVENAS		Ciclo TALHERES

Ícone	Descrição	Ícone	Descrição
	Ciclo CANECAS		Ciclo PANELAS
	Ciclo ESVAZIAMENTO Selecionável com a porta/cúpula aberta.		
	Ciclo de AUTOLIMPEZA Selecionável com a porta/cúpula aberta.		
	[Modelos com descalcificador] Ciclo de REGENERAÇÃO Selecionável com a porta/cúpula aberta. Com um descalcificador manual, é necessário esvaziar a cuba.		

3.4.3 Lavagem

- 1) Prima a tecla **START** para que a máquina comece a lavar.
 - Para passar para a fase seguinte do ciclo de lavagem, prima **START** sucessivamente.
 - Se a função **THERMAL LOCK** estiver ativa, a máquina **NÃO** responde a toques de tecla.
 - Se a porta for aberta, a máquina para o ciclo e o ícone é ativado.
 - [Modelos com bomba de esvaziamento] O ícone pisca durante a fase de esvaziamento antes do processo de enxaguamento.

Cuidado

Risco de irritação devido a projeções

Se abrir a porta ou a cúpula a meio do ciclo, a máquina pode projetar água com sabão a alta temperatura e, se entrar em contacto, irritar a pele e as mucosas.

- Não abra a porta nem a cúpula a meio do ciclo.

- 2) Durante a fase de lavagem, o ícone e a temperatura da cuba de lavagem são exibidos.
- 3) Durante a fase de enxaguamento, o ícone e a temperatura do caldeirão são exibidos.
- 4) Quando o ciclo de lavagem estiver concluído, a máquina informa-o com as seguintes mensagens:
 - 3 avisos acústicos ("piip")
 - A coroa de progresso azul está completa e a piscar.
 - A luz da tecla **START** pisca a azul.
 - A contagem decrescente mostrada no visor chegou ao fim.

Cuidado

Risco de irritação por vapor de água a alta temperatura

Após o fim do ciclo de lavagem, quando se abre a porta ou a cúpula da máquina de lavar louça, sai uma grande quantidade de vapor de água a alta temperatura, o que pode irritar a pele ou os olhos. Os artigos podem sair a altas temperaturas e causar pequenas irritações/queimaduras na pele.

- Ao abrir a porta ou a cúpula da máquina, evite aproximar a cara da máquina.
- Se o vapor alcançar o seu rosto, lave o rosto com água fria.
- Espere um tempo razoável antes de retirar os artigos da máquina de lavar louça.

- 5) Abra a porta ou a cúpula e retire o cesto da máquina de lavar louça.

6) Se quiser lavar mais cestos, repita o processo do passo 3.4.1 a 1).

⇒ Se as teclas **PROG** ou **START** não forem premidas dentro de 2,5 horas, a máquina desliga-se automaticamente.

4 Manutenção e resolução de problemas

Fig. 4: Filtros da máquina

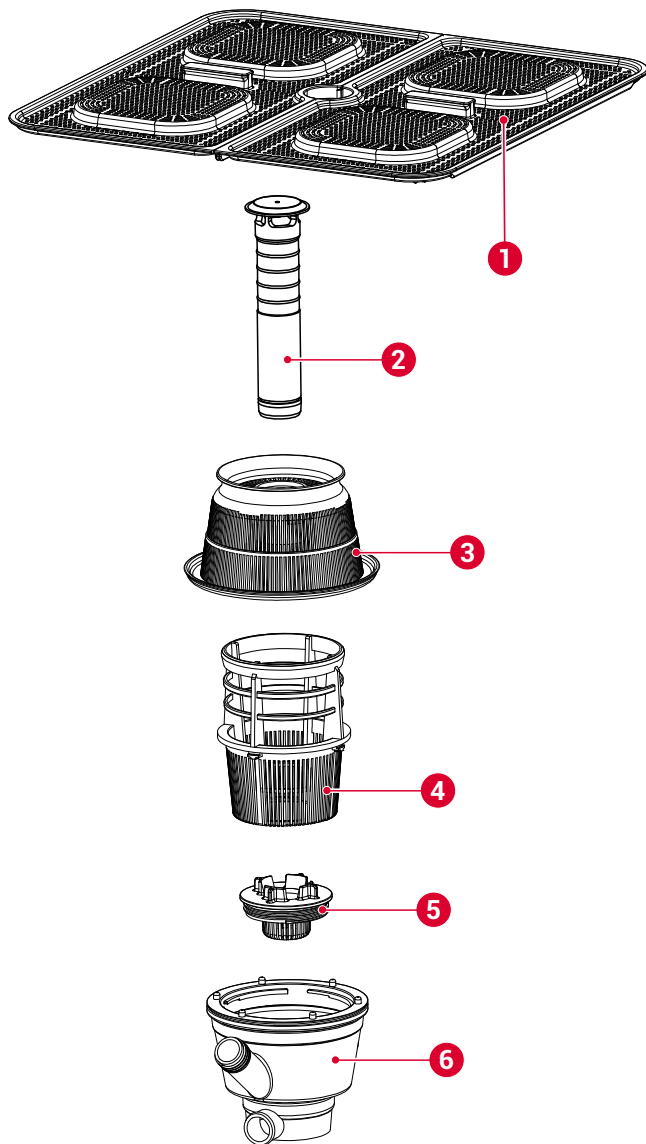

- | | |
|-------------------------|--------------------------|
| 1 Filtros de superfície | 4 Filtro de sucção |
| 2 Escoamento | 5 Filtro de esvaziamento |
| 3 Filtro coletor | 6 Coletor |

4.1 Informações de segurança

- **Risco de queimaduras devido à água na cuba:** a água na cuba está a uma temperatura de aproximadamente 60 °C.
 - ⇒ Não mergulhe as mãos na cuba por um período prolongado de tempo.
 - ⇒ Ao esvaziar ou limpar a cuba manualmente, utilize luvas de borracha impermeáveis.

- **Risco de queimaduras com o elemento de aquecimento:** a superfície do elemento de aquecimento está sujeita a calor residual após a utilização.
 - ⇒ Evite aproximar as mãos do elemento de aquecimento depois de utilizar a máquina (extração e limpeza de filtros, esvaziamento da cuba).
- **Risco de irritação e queimaduras químicas na pele por contacto com a água de lavagem:** a água contém detergente industrial dissolvido.
 - ⇒ Utilize luvas de borracha impermeáveis quando tiver de mergulhar as mãos na cuba (esvaziamento da cuba) ou quando tiver de manusear as garrafas de detergente ou de abrillantador.
 - ⇒ Lave as mãos imediatamente se a água da lavagem entrar em contacto com a sua pele.

4.2 Manutenção da máquina

4.2.1 Plano de manutenção

Frequência mínima	Tarefa	Ações
Diária	Esvaziamento	[▶ 4.2.2 <i>Vaciado diario de la máquina</i> p. 8]
Diária	Limpeza	[▶ 4.2.3 <i>Limpieza diaria de la máquina</i> p. 9]
De acordo com a dureza da água (*)	Regeneração do descalcificador	[▶ 4.2.4 <i>Regeneración do descalcificador</i> p. 35]

(*) Frequência de regeneração do descalcificador de acordo com a dureza da água e os ciclos de lavagem efetuados: **2.7.1** "[Modelos com doseadores elétricos] Ajustes de dosagem e dureza" [▶ p. 31].

4.2.2 Esvaziamento diário da máquina

[Modelos neutros e modelos D]

- 1) Abra a porta e remova o filtro de superfície [Fig. 4/1]
- 2) Desacople o escoamento [Fig. 4/2].
 - ⇒ A água da cuba é esvaziada pela força da gravidade.

[Modelos com bomba de esvaziamento]

- 1) Abra a porta e prima a tecla **PROG**.
- 2) Prima a tecla **PROG** para escolher entre as seguintes opções:
 - Esvaziamento
 - Autolimpeza e esvaziamento
- 3) Feche a porta e prima **START** para iniciar o ciclo de regeneração.
 - Esvaziamento
 - i) A máquina desliga o aquecimento das resistências.
 - ii) A bomba de esvaziamento drena a água da cuba até que o sensor detete que foi completamente esvaziada.
 - iii) A máquina desliga-se automaticamente no final do ciclo de esvaziamento.
 - Autolimpeza e esvaziamento:
 - i) A máquina desliga o aquecimento das resistências.
 - ii) A câmara de lavagem é lavada com a água presente na cuba.
 - iii) A bomba de esvaziamento drena a água da cuba até que o sensor detete que foi completamente esvaziada.
 - iv) A máquina efetua um processo de enxaguamento.
 - v) A bomba de esvaziamento drena a água da cuba até que o sensor detete que foi completamente esvaziada.
 - vi) A máquina desliga-se automaticamente no final do ciclo de esvaziamento.

4.2.3 Limpeza diária da máquina

⚠ Atenção

Risco de morte ou lesões graves por descargas elétricas

- Antes de limpar a máquina, desligue e desconecte a máquina da tomada.

Aviso

Risco de danos na máquina devido à penetração de água

- Evite que entre água na máquina.
- Não limpe a máquina sob projeções diretas de água.
- Não mergulhe a máquina na água.

Aviso

Risco de ferrugem na máquina

- Não limpe a máquina com detergentes abrasivos (água-forte, lixívia, solventes, detergentes arenosos, etc.).
- Não limpe a máquina com raspadeiras ou esfregões de metal.

- 1) Esvazie a cuba (4.2.2).
- 2) [Modelos sem bomba de esvaziamento] Para desligar a máquina, prima a tecla **ON/OFF** .
- 3) Desengate os braços de lavagem (superior e inferior).
- 4) Remova o conjunto de filtros completo:
 - Filtros de superfície [Fig. 4/1]
 - Filtro coletor [Fig. 4/3]
 - Filtro de sucção [Fig. 4/4]
 - [Modelos com bomba de esvaziamento] Filtro de esvaziamento [Fig. 4/5]
- 5) Limpe os filtros e os braços:
 - Remova os restos de alimentos e outros resíduos dos elementos desmontados.
 - Certifique-se de que os bocais dos braços de lavagem estão livres de quaisquer impurezas e/ou calcário.

⚠ Atenção

Risco de queimaduras com o elemento de aquecimento

A superfície do elemento de aquecimento está sujeita a calor residual após a utilização.

- Evite aproximar as mãos do elemento de aquecimento depois de utilizar a máquina.

- 6) Limpe o interior e exterior da máquina com um pano húmido e sabão neutro. Remova quaisquer resíduos que possam permanecer na superfície da cuba.
- 7) Coloque os filtros e os braços de lavagem na ordem inversa de desmontagem, conforme descrito no passo 2).

4.2.4 Regeneração do descalcificador

[Modelos D e BD]

Ferramentas necessárias: funil e sal (não incluídas no âmbito da entrega).

- 1) Depois de decorrido o número de ciclos predefinidos, dependendo da dureza da água, o visor mostra o aviso de regeneração necessária com o ícone .
 - ⇒ Proceda o mais rápido possível com o processo de regeneração descrito abaixo.



Pré-requisitos: máquina ligada e cuba vazia. [▶ 4.2.2 *Vaciado diario de la máquina* p. 8]

Aviso

Risco de danos na máquina devido ao transbordo de sal



O sal é altamente corrosivo e pode causar danos.

- Utilize o funil para dirigir o sal para dentro do depósito e evitar derramar sal para dentro da cuba.
- Limpe imediatamente qualquer sal que transborde com um pano húmido.

- 2) Abra a porta da máquina de lavar louça e encha o recipiente com sal até que a água transborde do recipiente (um recipiente cheio dura até 3 ciclos).
- 3) [Modelo D] Remova o que transbordou até que o ciclo de regeneração esteja concluído.
- 4) Com a porta aberta, prima a tecla **PROG**  até o visor exibir o ícone "regeneração" .

i Informação

Não é possível parar o ciclo depois de ter começado. Se desligar a máquina durante o ciclo sem o finalizar, quando a voltar a ligar, o ícone  continua a piscar, indicando que é necessário um novo ciclo de regeneração.

- 5) Feche a porta e prima **START**  para iniciar o ciclo de regeneração.
 - a) O ícone  (branco) pisca durante o ciclo.
 - b) O ícone  (azul) desliga-se.
 - c) O relógio de contagem decrescente e a barra de progresso indicam o curso do ciclo.
 - ⇒ A duração aproximada do ciclo de regeneração é de 23 minutos.
- 6) O ciclo termina quando a coroa azul no visor pisca e a contagem decrescente chega ao fim.
 - ⇒ Em seguida, a máquina desliga-se automaticamente.



[Modelos BCD e BCDV]



Ferramentas necessárias: funil e sal (não incluídas no âmbito da entrega).

A máquina realiza automaticamente a regeneração das resinas do descalcificador. A frequência depende da dureza da água de entrada e do número de ciclos que se realizam.

- Início do ciclo de regeneração automática após cada arranque da máquina:

Pré-requisitos: máquina ligada e cuba vazia. [▶ 4.2.2 *Vaciado diario de la máquina* p. 8]

 - a) Se o caldeirão não estiver cheio, encherá o caldeirão antes do ciclo de regeneração.
 - b) A máquina inicia o ciclo de regeneração automática com o ícone  aceso. O tempo do ciclo é de aproximadamente 180 segundos. Após a regeneração, inicia-se a sequência de enchimento da cuba.
- Operação durante o ciclo de funcionamento normal: o ciclo de regeneração é realizado de acordo com o valor introduzido no modo de ajuste de dureza da água.
 - a) O ciclo de regeneração começa após a conclusão do enchimento do caldeirão do ciclo anterior. O visor mostra os ícones  e .

- > Se um ciclo de lavagem começar após o ciclo de regeneração ter sido iniciado, o ciclo de lavagem é prolongado até que a regeneração esteja concluída.
- b) Se houver falta de sal, o visor mostra o ícone  a piscar. O ícone  também se acende.
 - > O processo de regeneração ocorre de qualquer maneira.
 - > Ambos os ícones permanecem acesos até encher novamente o depósito de sal.

Aviso

Risco de danos na máquina devido ao transbordo de sal

O sal é altamente corrosivo e pode causar danos.

- Utilize o funil para dirigir o sal para dentro do depósito e evitar derramar sal para dentro da cuba.
- Limpe imediatamente qualquer sal que transborde com um pano húmido.

- c) Abra a porta da máquina de lavar louça e encha o recipiente com sal até que a água transborde do recipiente (um recipiente cheio dura até 3 ciclos).

4.3 Resolução de problemas

Capacidade de resolução de problemas: a resolução de problemas desta máquina é permitida às empresas e técnicos de serviço de assistência técnica aprovados pela *Sammic*.

Mensagens de erro no visor

Código	Texto no visor	Descrição
E1	BOIL TEMP PROBE OFF (Sonda temp ebuli off)	Sensor de temperatura do caldeirão não ligado (circuito aberto)
E2	BOIL TEMP PROBE OFF (Sonda temp ebuli off)	Sensor de temperatura do caldeirão em curto-circuito
E3	TANK TEMP PROBE OFF (Sonda temp tanque off)	Sensor de temperatura da cuba não ligado (circuito aberto)
E4	TANK TEMP PROBE OFF (Sonda temp tanque off)	Sensor de temperatura da cuba em curto-circuito
E5	RINSE TEMP PROBE OFF (Sonda temp lavagem off)	Sensor de temperatura de enxaguamento com circuito aberto
E6	RINSE TEMP PROBE OFF (Sonda temp lavagem off)	Sensor de temperatura de enxaguamento em curto-circuito
E7	BOIL WARM UP ERROR (Erro aquecim)	Tempo de ciclo excedido, falha de aquecimento do caldeirão (com THERMAL LOCK)
E8	BOIL FILL TIMEOUT (Tempo limite enchim ebuli)	Falha no enchimento do caldeirão: não há água antes do enxaguamento
E9	RINSE LEVEL ERROR (Erro nível enxaguamento)	Falha no enxaguamento: deteção de nível alto no final do enxaguamento
E10	TANK LEVEL SENS OFF (Sensor nível tanque off)	Sensor de nível da cuba desligado
E11	TANK LEVEL SENS OFF (Sensor nível tanque off)	Sensor de nível do caldeirão desligado
E12	TANK LEVEL TOO HIGH (Nível excess cuba)	Excesso de nível na cuba
E13	DRAIN CYCLE TIMEOUT (Tempo esvaz excess)	Excesso de tempo de esvaziamento no ciclo
E14	DRAIN CYCLE TIMEOUT (Tempo esvaz excess)	Excesso de tempo do ciclo de esvaziamento

Código	Texto no visor	Descrição
E15	MODEL NUMBER ERROR (Falha do número do modelo)	Falha no número do modelo
E16	BOIL FILL TIMEOUT (Tempo limite enchim ebuli)	Excesso de tempo de enchimento do caldeirão

Sinais LED na placa eletrônica

- 1) Para acesso à placa eletrônica e à cablagem: desligue a alimentação elétrica no interruptor principal da máquina e no interruptor automático de proteção localizado na tomada de alimentação externa da máquina.

A placa eletrônica é composta por uma série de indicadores luminosos que são muito úteis quando se trata de verificar o funcionamento da máquina ou detetar qualquer falha.

Informação

Ver também as últimas figuras do anexo no final do manual com as duas variantes de placas eletrônicas:

- [Modelos neutros, B, D, BD] **Placa VAX**
- [Modelos neutros, CB, BCD, BV, BVC, BCDV] **Placa LVX**

Os indicadores estão divididos em dois grupos, indicadores de entrada e indicadores de saída:

- **LEDs indicadores de entrada amarelos:** representam a informação recebida pela placa eletrônica.

Nome do LED amarelo	Descrição
<i>DOOR</i>	Porta fechada.
<i>PRESOST</i>	Pressóstato alto ativado, cuba cheia.
<i>SAL</i>	Indica a presença de sal para a regeneração do depósito de resina.

- **LEDs indicadores de saída vermelhos:** representam o elemento que foi ativado pelo microprocessador.

Nome do LED vermelho	Descrição
<i>Relé M1</i>	Bomba de lavagem
<i>Relé C2 CUBA</i>	Resistência da cuba
<i>Relé ON/OFF</i>	Ligação geral
<i>Triac C1 CALD</i>	Contactador de resistência do caldeirão
<i>Triac B.VAC</i>	Bomba de esvaziamento ativada.
<i>Triac EV1</i>	Eletroválvula de água quente ativada.
<i>Triac EV REG/F</i>	[Modelos D, BD, BCD, BCDV] Eletroválvula de regeneração ou para água fria.
<i>Triac D.DET</i>	Doseador de detergente.
<i>Triac D.ABR</i>	Doseador de abrillantador.
<i>Triac EV CALD</i>	[Modelos BCD, BCDV] Eletroválvula do caldeirão-esvaziamento
<i>Triac B.PRES</i>	[Modelos BC, BCD, BCV, BCDV] Bomba de pressão de enxaguamento
<i>Triac VENT</i>	[Modelos BV, BCV e BCDV] Ventilador condensador de vapor
<i>B.DESC</i>	[Modelos BCD e BCDV] Bomba de pressão do descalcificador automático

4.4 Peças de reposição e acessórios

4.4.1 Peças de reposição

Para peças de reposição, consulte o documento "Peças de reposição" fornecido com a máquina.

4.4.2 Acessórios

Informação

Os números de referência dos acessórios estão disponíveis no documento "Peças de reposição" fornecido com a máquina.

Doseador de detergente

Cuidado

Risco de descarga elétrica

A instalação de um doseador acede aos cabos de alimentação elétrica.

- Desligue a máquina e desligue-a da rede antes de instalar o doseador.

A máquina está preparada para a instalação de uma bomba doseadora de detergente ajustável por terceiros. Potência máxima permitida: 10 W.

Para a instalação de doseadores de detergente ajustáveis, proceda da seguinte forma:

- 1) Acesso à régua DD localizada na parte inferior frontal da máquina para realizar a ligação elétrica do doseador de sabão. Esta régua é controlada pela eletroválvula EV1. Consulte o diagrama elétrico para obter a ordem correta da ligação.
- 2) Instale o conector para a injeção de sabão através do orifício localizado na parte traseira.

Informação

A Sammic não se responsabiliza por quaisquer defeitos causados por ligações defeituosas na instalação dos doseadores.

Doseador de abrillantador

Doseador hidráulico da rede

- 1) Verifique se o depósito de abrillantador está cheio.
- 2) Ligue a máquina e pare o ciclo de lavagem/enxaguamento 5 ou 6 vezes através de pressões sucessivas da tecla **PROG** , verificando se o tubo do abrillantador está cheio e se o abrillantador entra no caldeirão.
 - ⇒ O ajuste do abrillantador é feito através do parafuso de ajuste localizado na parte inferior frontal e de acordo com a direção indicada.

Doseador peristáltico

- A dosagem é ajustada na secção de ajustes do painel de controlo. [▶ p. 31]
- Durante a instalação, limpe o tubo de detergente a partir da secção de ajustes [▶ p. 31].
- Para verificar se a dosagem do abrillantador é eficaz, segure os copos contra a luz.
 - Se houver gotas de água no copo, a dosagem é insuficiente.
 - Se aparecerem estrias no vidro, a dose é demasiado elevada.

Instalação com descalcificador

Instalar um descalcificador Sammic quando o teor de calcário na água de alimentação da máquina exceder os 10 °fH (grau francês).

- As instruções de instalação acompanham o descalcificador.
- Evite as reduções de fluxo (estrangulamento) antes e depois da instalação, uma vez que elas causam perdas de pressão.

Instalação com elevador de pressão

Instale um elevador de pressão quando a pressão da água a ser fornecida à máquina for inferior à indicada para esse modelo.

- O elevador de pressão pode ser instalado em qualquer ponto próximo ao equipamento, estendendo a linha de água e a válvula de corte para o elevador.
- Certifique-se de que a válvula de corte ainda está acessível.
- Ligue uma extremidade do elevador à válvula de corte e a outra extremidade à mangueira fornecida com a máquina.

5 Eliminação

Embalagem

Para eliminar a embalagem, siga as normas de proteção ambiental em vigência no seu país.

Máquina

Esta máquina está sujeita às disposições da Diretiva Europeia 2012/19/UE sobre os resíduos de aparelhos elétricos e eletrônicos. A máquina está marcada com o símbolo WEEE (Waste of Electrical and Electronic Equipment):



- ⇒ Não elimine esta máquina juntamente com o lixo doméstico normal.
- ⇒ Deixe a máquina num centro de resíduos autorizado ou elimine-a através das organizações municipais de recolha de resíduos. Observe as normas vigentes.

Obterá informações sobre a eliminação e a situação do centro de reciclagem mais próximo, por exemplo, no serviço de recolha de lixo do seu município.

6 Dados técnicos

Máquinas de lavar louça e máquinas de lavar copos frontais

Características	UX 40 Máquina de lavar copos	UX 50 Lite Frontal	UX 50 Frontal
Dimensões do cesto [mm]	400 x 400	500 x 500	
Altura máxima da louça	300 mm	365 mm	
Dotação de cestos	2		
Ciclo [s]	90/120/ 150/180	90/110/120/180/240	
Produção de cestos/h	40/30/24/20	40/33/30/20/15	
Alimentação elétrica	230 V/50 Hz/~1		400 V/50 Hz/~3
Potência elétrica			
Bomba motorizada	250 W/0,33 HP	750 W/1 HP	
Potência de lavagem	1200 W	1800 W	
Potência do caldeirão	2800 W	3000 W	5000 W
Potência total	3050 W	3750 W	5750 W
Temperaturas			
Lavagem	40-70 °C (104-158 °F)		
Enxaguamento	65-87 °C (149-189 °F)		
Capacidade de água			
Tanque de lavagem	9,0 L	14,0 L	
Caldeirão de enxaguamento	4,5 L	8,0 L	

Características	UX 40 Máquina de lavar copos	UX 50 Lite Frontal	UX 50 Frontal
Consumo de água (2 bar)	1,9 L	2,5 L	
Peso líquido [kg]			
Dimensões externas			
Largura [mm]	470 (490 [*])	580 (600 [*])	
Profundidade [mm]	535	635	
Altura [mm]	710	830	

[*] [Modelos S com parede dupla]

Máquina de lavar louça com cúpula

Características	UX 100 Lite Cúpula	UX 120 Cúpula	UX 120 XL Cúpula
Dimensões do cesto [mm]	500 x 500		600 x 500
Altura máxima da louça	440 mm		
Dotação de cestos	3		
Ciclo [s]	60/90/100/150/210		
Produção de cestos/h	60/40/36/24/17		
Alimentação elétrica	400 V/50 Hz/~3		
Potência elétrica			
Bomba motorizada	750 W/1 HP	1,0 kW/1,3 HP	1,5 kW/2 HP

Características	UX 100 Lite Cúpula	UX 120 Cúpula	UX 120 XL Cúpula
Potência de lavagem	2500 W	2500 W	2500 W
Potência do caldeirão	7500 W	9000 W	9000 W
Potência total	8250 W	10 000 W	10 500 W
Temperaturas			
Lavagem	40-70 °C (104-158 °F)		
Enxaguamento	65-87 °C (149-189 °F)		
Capacidade de água			
Tanque de lavagem	25,0 L		
Caldeirão de enxagua- mento	8,0 L	12,0 L	12,0 L
Consumo de água (2 bar)	2,7 L	2,7 L	

Dimensões externas			
Largura [mm]	648 (732 [*])		748 (832 [*])
Profundidade [mm]	756 (860 [*])		756 (860 [*])
Altura [mm]	2000 (1508 [†])		2000 (1508 [‡])

[*] Largura com barra de elevação incluída.

[†] Altura com cúpula fechada.

[‡] Altura com cúpula fechada.



Informacje o tej instrukcji	39
1 Informacje o bezpieczeństwie	40
2 Instalacja	40
2.1 Elementy zestawu	
2.2 Warunki wstępne i przygotowanie do instalacji	
2.3 Rozpakowanie	
2.4 Montaż	
2.5 Przyłącze elektryczne	
2.6 Pierwsze uruchomienie	
2.7 Ogólne ustawienia urządzenia	
3 Obsługa	44
3.1 Przygotowanie do użytkowania	
3.2 Główne elementy obsługi	
3.3 Włączenie urządzenia.	
3.4 Operacja główna	
4 Konserwacja i rozwiązywanie problemów	46
4.1 Informacje o bezpieczeństwie	
4.2 Konserwacja urządzenia	
4.3 Rozwiązywanie problemów	
4.4 Części zamienne i akcesoria	
5 Utylizacja	50
6 Specyfikacje techniczne	50

Informacje o tej instrukcji

Cel tej instrukcji

Celem tej instrukcji obsługi jest opisanie bezpiecznego sposobu użytkowania urządzenia *Ultra UX* przez cały jego cykl życia.

Urządzenie *Ultra UX* jest dostępne w różnych wersjach i zostało wyposażone w opcjonalne akcesoria do zmywarek do szklanek UX-40/S/B/C/D oraz zmywarek UX-50/S/B/B/C/D/, UX-100/B i UX-120/S/B/C/D/V

Numer wersji modelu i kod akcesorium można znaleźć na tabliczce znamionowej urządzenia.

Neutralne warianty modelu (bez akcesoriów)		
Model	Specyfikacje	Moc boj- lera
UX 40	Zmywarka do szklanek	2,8 kW
UX 50 Lite	Zmywarka ładowana od przodu	3,0 kW
UX 50	Zmywarka ładowana od przodu	5,0 kW
UX 100 Lite	Kopułkowa zmywarka do naczyń	7,5 kW
UX 120	Kopułkowa zmywarka do naczyń,	9,0 kW

Akcesoria opcjonalne

Kod	Dotyczy wersji modelu:						Podwójna ścianka	Perystal-tyczny dozownik detergentów	Pompa odpływowa	Odkamie-niac ręczny	Odkamie-niac auto-matyczny	Stała tem-peratura płukania	Skraplacz pary	Perystal-tyczny dozownik nabylszcza- cza
	UX 40	UX 50 Lite	UX 50	UX 100 Lite	UX 120	UX 120 XL								
S	✓	-	✓	-	✓	✓	✓	-	-	-	-	-	-	-
DD	✓	✓	✓	✓	✓	✓	-	✓	-	-	-	-	-	-
B	✓	✓	✓	✓	✓	✓	-	-	✓	-	-	-	-	-
D	✓	-	✓	-	-	-	-	-	-	✓	-	-	-	-
BD	✓	-	✓	-	-	-	-	-	✓	✓	-	-	-	✓
BC	✓	-	✓	-	✓	✓	-	-	✓	-	-	✓	-	✓
BCD	-	-	✓	-	✓	✓	-	-	✓	-	✓	✓	-	✓
BV	-	-	-	-	✓	✓	-	-	✓	-	-	-	✓	✓
BCV	-	-	-	-	✓	✓	-	-	✓	-	-	✓	✓	✓
BCDV	-	-	-	-	✓	✓	-	-	✓	-	✓	✓	✓	✓

Tabliczka znamionowa urządzenia

- Nazwa i adres producenta.
- Model i numer seryjny urządzenia.
- Symbole homologacji.

Deklaracja zgodności

Deklaracja zgodności urządzenia została dołączona do dokumentacji gwarancyjnej dostarczanej wraz z urządzeniem.

Najpierw przeczytaj

Przeczytaj instrukcję obsługi przed rozpoczęciem korzystania z urządzenia.

Instrukcja powinna być zawsze pod ręką i w dobrym stanie

Instrukcję należy przechowywać w miejscu dostępnym dla użytkowników urządzenia oraz takim, które zapewni ochronę przed szybkim zniszczeniem.

Symbole stosowane w instrukcji

- Odnośniki do innych rozdziałów instrukcji: ►
- Opcjonalne funkcje lub elementy, które nie są dostarczane razem z urządzeniem: (*)
- Opcjonalne funkcje niektórych modeli: [Model ...]

Znaki towarowe i prawa autorskie

- *Sammic* to zarejestrowany znak towarowy firmy *Sammic, S.L.*

1 Informacje o bezpieczeństwie

Przeznaczenie urządzenia

Urządzenie jest przeznaczone do mycia naczyń i przyborów kuchennych w sektorze hotelarskim, gastronomicznym, komunalnym i rolno-spożywczym.

Możliwe nieprawidłowe wykorzystanie

Używanie tego urządzenia do odtłuszczenia i czyszczenia części mechanicznych nie jest dozwolone. Inne sposoby profesjonalnego wykorzystania urządzenia, takie jak w szpitalach i zakładach chemicznych, nie są dopuszczalne.

Ograniczenia stosowania

Urządzenia nie należy używać w środowisku wybuchowym.

Kwalifikacje użytkownika

Kwalifikacje do instalacji

Instalacja tego urządzenia wymaga podstawowych pojęć z zakresu hydrauliki oraz podstawowego wykształcenia zawodowego w zakresie elektryki, elektroniki lub konserwacji.

Kwalifikacje do eksploatacji i konserwacji okresowej

Obsługa tego urządzenia wymaga podstawowego przeszkolenia w zakresie obsługi zmywarki.

Urządzenie nie jest przeznaczone do użytku przez osoby (w tym dzieci) o ograniczonych zdolnościach fizycznych, sensorycznych lub umysłowych albo osoby bez niezbędnego doświadczenia lub wiedzy, chyba że są one pod nadzorem lub otrzymały instrukcje dotyczące użytkowania urządzenia od osoby odpowiedzialnej za ich bezpieczeństwo.

Kwalifikacje do wykrywania i usuwania usterek

Rozwiązywaniem problemów z tym urządzeniem mogą się zajmować autoryzowane firmy serwisowe i technicy firmy *Sammic*.

Ryzyko związane z korzystaniem z urządzenia

- **Niebezpieczeństwo przytrzaśnięcia drzwiami lub kopułą:**
 - ⇒ Podczas zamykania drzwiczek lub kopuły należy uważać, aby nie przytrzasnąć palców ramię lub podstawą.
 - ⇒ [Modele kopułkowe] Podczas zamykania lub otwierania kopuły należy uważać, aby ubrania nie dostały się w ruchome części mechanizmu podnoszenia.
- **Niebezpieczeństwo poślizgnięcia się i upadku w okolicy zmywarki do naczyń:** częste są rozpryski wody z urządzenia.
 - ⇒ Podczas chodzenia w pobliżu maszyny należy zwracać uwagę na stan podłoża.
- **Emisja hałasu:**
 - W przypadku standardowego urządzenia, hałas emitowany przez niego wynosi 69 dB (A) (w odległości 1 m).
 - [Modele S] Hałas emitowany przez urządzenie wynosi 65 dB(A) (w odległości 1 m).

Ostrzeżenia dotyczące bezpieczeństwa

Ostrzeżenie

Ostrzeżenia oznaczone napisem „Ostrzeżenie” opisują sytuacje, które mogą prowadzić do poważnych, nieodwracalnych uszkodzeń ciała lub śmierci.

Przeobrażenie

Ostrzeżenia oznaczone napisem „Uwaga” opisują sytuacje, które mogą prowadzić do poważnych, lecz odwracalnych uszkodzeń ciała.

Inne ostrzeżenia

Notyfikacja

Ostrzeżenia oznaczone napisem „Notyfikacja” opisują sytuacje, które mogą prowadzić do uszkodzenia urządzenia.

Informacje

Tabele oznaczone napisem „Informacje” zawierają porady, jak prawidłowo i skutecznie korzystać z urządzenia.

2 Instalacja

2.1 Elementy zestawu

- Dokumentacja:
 - Instrukcja obsługi.
 - Karta gwarancyjna i deklaracja zgodności.
 - Lista części zamiennych.
 - Schemat obwodu elektrycznego.
- Urządzenie
- Kabel zasilania
- Przewód odpływowy

2.2 Warunki wstępne i przygotowanie do instalacji

Narzędzia i materiały potrzebne do instalacji

- W zestawie:
 - Kabel zasilania
 - Przewód odpływowy
- Nie dołączone do montażu mechanicznego:
 - Wkrętak płaski
 - Klucz nr 10
 - Szczypce uniwersalne
 - Zacisk
 - Manometr
- Nie dołączone do montażu elektrycznego:
 - Listwa zasilająca i/lub wtyczka europejska typu „F” lub wtyczka trójfazowa (w zależności od instalacji)
 - Miernik elektryczny

Przebieg potrzebna do instalacji

Informacje

Rysunek z wymiarami urządzenia można znaleźć w załączniku na końcu instrukcji obsługi.

- Sprawdź, czy linia wodna znajduje się w odległości mniejszej niż 1,50 m od planowanego miejsca ustawienia urządzenia.

Przyłącza elektryczne

Przed instalacją sprawdź pobór mocy urządzenia. [[▶ 6 Datos técnicos](#) str. 11].

Rys. 1: Punkty przyłączeniowe urządzenia

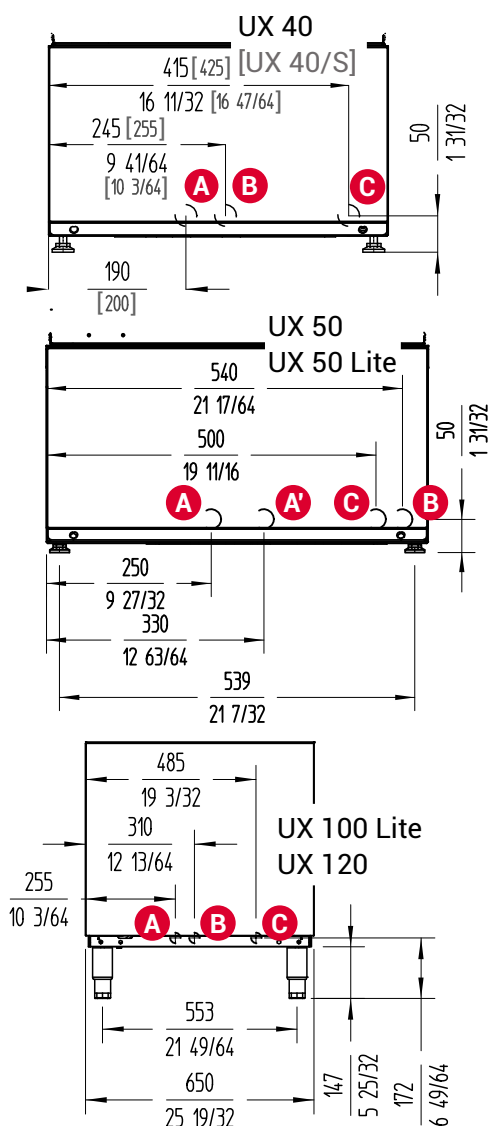

A	Rura odpływowa \varnothing 30 mm [UX50 i UX50 Lite: modele bez pompą odpływową]	B	Wlot wody $\frac{3}{4}$ " GAS
A'	Rura odpływowa \varnothing 30 mm [UX50 i UX50 Lite: modele z pompą odpływową]	C	Kabel połączeniowy

Przygotowanie do instalacji

- 1) Sprawdź, czy miejsce instalacji jest płaskie i stabilne.
- 2) Sprawdź, czy przewód wody ma zawór odcinający $\frac{3}{4}$ " GAS przy urządzeniu.
- 3) Sprawdź, czy ciśnienie dynamiczne wody zasilającej urządzenie mieści się w poniższym zakresie wartości:

Dynamiczne ciśnienie wody	Wartość minimalna	Wartość maksymalna
Modele C	0,7 bar (70 kPa)	4 bar (400 kPa)
Modele D i V	2,5 bar (250 kPa)	4 bar (400 kPa)
Inne modele	2 bar (200 kPa)	4 bar (400 kPa)

- ⇒ Jeśli ciśnienie wody jest wyższe niż maksymalne wskazane, zainstaluj regulator ciśnienia, aby ustawić ciśnienie w zakresie 2,5–4 bar (250–400 kPa).
- ⇒ Jeśli ciśnienie wody jest niższe od wartości minimalnej, należy zainstalować zawór zwrotny.

- 4) Sprawdź następujące wartości natężenia przepływu wody zasilającej:

Natężenie przepływu wody	Wartość minimalna
Modele C	7 l/min
Inne modele	15 l/min

- 5) [Modele bez pompą odpływową] Podłącz rurę odpływową o średnicy zewnętrznej 30 mm do przewodu spustowego [Rys. 1/A]. W wypadku maksymalnej wysokości odpływu należy przestrzegać następujących wartości:

Wysokość odpływu	Wartość maksymalna
Modele z pompą odpływową (B)	1000 mm
Modele kopułkowe bez pompą odpływową	500 mm
Inne modele	90 mm

2.3 Rozpakowanie

⚠ Ostrzeżenie

Ryzyko zakleszczenia rąk

Istnieje duże ryzyko zakleszczenia rąk przy podnoszeniu urządzenia za podstawę i odstawianiu go na podłogę.

- Aby przenieść urządzenie z jednego miejsca na drugie, należy trzymać je na boku.

- 1) Usuń opakowanie, które chroni urządzenie.
- 2) Opuść urządzenie z palety, na której jest zamontowane.

2.4 Montaż

⚠ Ostrzeżenie

Ryzyko poważnego wypadku w przypadku braku możliwości odłączenia albo wyłączenia urządzenia

- Podczas instalowania urządzenia operator musi mieć włącznik oraz wtyczkę w zasięgu ręki.

Notyfikacja

Ryzyko wycieku wody

- Przed przystąpieniem do instalacji należy zakręcić kran z wodą.

- 1) Przykręć nogi do podstawy urządzenia.
- 2) Wyreguluj wysokość nóg tak, aby urządzenie było stabilne i wypoziomowane do podłogi.
- 3) Ustaw urządzenie w miejscu instalacji.
- 4) Sprawdź, czy ciśnienie wody wodociągowej mieści się w zakresach parametrów podanych w poprzednim rozdziale (użycie manometru).

Notyfikacja

Niebezpieczeństwo zatkania przewodu i/lub zablokowania

- Nie stosuj redukcji na przewodzie podczas montażu.

- 5) Podłącz przewód odprowadzający wodę do punktu odpływowego.
- 6) Podłącz przewód doprowadzający wodę do punktu poboru wody z sieci.

⚠ Przewaga**Ryzyko podrażnienia w wyniku wymiany chemicznej i uwalniania się piany**

Jeśli włożysz przewody wlotowe detergentu i nablyszczacza do niewłaściwych butelek, urządzenie będzie wytwarzać nadmierną ilość piany.

- Przed włożeniem przewodów do odpowiednich butli zwróć uwagę na oznakowanie przewodów substancji chemicznych.

- 7) Włóż przewody wlotowe detergentu i nablyszczacza do odpowiednich butli.

2.5 Przyłącze elektryczne**⚠ Przewaga****Ryzyko porażenia prądem**

- Urządzenie należy podłączyć do uziemienia.
- Urządzenie jest wyposażone w śrubę zewnętrznego uziemienia z przedstawionym symbolem;

**i Informacje**

Dostęp do przyłączy może mieć tylko wykwalifikowany personel [► *Cualificación para la instalación* str. 1],

- 1) Przed podłączeniem urządzenia upewnij się, że wartość napięcia sieciowego odpowiada wartości napięcia podanej na tabliczce znamionowej urządzenia.
- 2) W zależności od modelu i konfiguracji urządzenia zainstaluj przyłącza elektryczne maszyny.
- 3) Odłączenie zasilania elektrycznego: odłącz wyłącznik na panelu elektrycznym odpowiadający gniazdku zasilania zewnętrznego urządzenia.
- 4) Wykonaj połączenie elektryczne zgodnie z typem modelu i konfiguracją elektryczną urządzenia, jak wyjaśniono w załączonym dokumencie „Schemat elektryczny” dla każdego przypadku.
- 5) Przygotuj wyłącznik różnicowoprądowy o czułości 30 mA oraz wyłącznik magneto-termiczny zgodnie z poniższą tabelą:

Model	Napięcie	Przekrój kabla	Moc całkowita	Ochrona
UX-40	230 V/50 Hz/1~ 220 V/60 Hz/1~	3 x 2,5 mm ²	3,0 kW	16 A 2P
UX-50 Lite	230 V/50 Hz/1~ 220 V/60 Hz/1~	3 x 2,5 mm ²	3,7 kW	16 A 2P
UX-50	230 V/50 Hz/1~ 220 V/60 Hz/1~	3 x 2,5 mm ²	2,7 kW	13 A 2P
		3 x 2,5 mm ²	3,7 kW	16 A 2P
	3 x 4,0 mm ²	4,7 kW	20 A 2P	
	3 x 6,0 mm ²	5,7 kW	25 A 2P	
	400 V/50 Hz/3 N~ 380 V/60 Hz/3 N~	5 x 2,5 mm ²	5,7 kW	16 A (3P+N)

Model	Napięcie	Przekrój kabla	Moc całkowita	Ochrona
UX-100 Lite	230 V/50 Hz/1~ 220 V/60 Hz/1~	3 x 6,0 mm ²	8,25 kW	40 A 2P
		5 x 2,5 mm ²	8,25 kW	20 A (3P+N)
	230 V/50 Hz/3~ 220 V/60 Hz/3~	5 x 6,0 mm ²	8,25 kW	32 A 3P
UX-120	230 V/50 Hz/1~ 220 V/60 Hz/1~	3 x 6,0 mm ²	8,5 kW	40 A 2P
		5 x 6,0 mm ²	10,0 kW	20 A (3P+N)
	230 V/50 Hz/3~ 220 V/60 Hz/3~	5 x 6,0 mm ²	10,0 kW	32 A 3P

2.6 Pierwsze uruchomienie

- 1) Odkręć kran z wodą.
- 2) Włącz wyłącznik na panelu elektrycznym odpowiadający gniazdku zasilania zewnętrznego urządzenia.
- 3) [Modele bez pompy odpływowej] Ustaw rurę przelewową w odpowiedniej pozycji
- 4) Sprawdź, czy prawidłowo podłączono filtry. [Rys. 4]
- 5) Włącz urządzenie.

2.7 Ogólne ustawienia urządzenia

Panel sterowania zmywarki Ultra pozwala na regulację szerokiego zakresu parametrów roboczych. Aby edytować wartości w menu opcji, należy postępować w następujący sposób.

Edycja wartości

- Aby zmienić wartość parametrów, naciśnij przyciski **PROG** i **OPCJE**
 - przycisk **PROG**, aby zwiększyć wartości.
 - przycisk **OPCJE**, aby zmniejszyć wartości.
- Naciśnij przycisk **START** aby potwierdzić i przejść do następnego parametru.
- Po zakończeniu wprowadzania ustawień naciśnij przycisk **ON/OFF** aby wyłączyć urządzenie i potwierdzić zmiany.

2.7.1 Ustawienia początkowe**Ustawienia temperatury**

Aby wybrać sekcję ustawień temperatury, po włączeniu urządzenia naciśnij i przytrzymaj przyciski **PROG** i **OPCJE** w ciągu pierwszych kilku sekund podczas ładowania programu:

- **T1 RINSE** (Płukanie): niezależne temperatury płukania dla każdego cyklu/typu artykułu. Zakres: 65 °C–87 °C (149 °F–188 °F).
- **T2 WASH** (Mycie): temperatura w zbiorniku. Zakres: 40 °C–70 °C (104 °F–158 °F).
- **THERMAL LOCK** (Blokada termiczna): ON-OFF (LCD: „on-00”)
- **INITIAL SETTINGS** (Wartości początkowe): przywraca początkowe, fabryczne ustawienia temperatury.

[Modele z dozownikami elektrycznymi] Ustawienia dozowania i twardości

Aby wybrać tę sekcję ustawień, po włączeniu urządzenia naciśnij i przytrzymaj przycisk **START** w ciągu pierwszych kilku sekund podczas ładowania programu.

Informacje

Pokazane wartości odpowiadają dwóm cyfrom z dokładnością do jednego miejsca po przecinku. Przykłady:

- 3,5 g/l: wyświetlana jest wartość „35”.
- 0,5 g/l: wyświetlana jest wartość „05”.

- **DET DOSE g/L** (Stężenie detergentu): dawka detergentu w g/l.
- **DET FILLING** (Napełnianie detergentu): wstępne napełnianie detergentu: *ON-OFF* (LCD: „on-00”).
 - Naciśnij przycisk **PROG** lub **OPCJE** , aby aktywować (włączyć) proces napełniania detergentem.
 - > Dozownik detergentu włączy się na kilka sekund, a następnie powróci do pozycji *OFF* (00).
 - Naciskaj ponownie przycisk **PROG** lub **START** aż do całkowitego napełnienia rury.
- **R AID DOSE g/L** (Stężenie nabłyszczacza): dawka nabłyszczacza w g/l.
- **RINSE AID FILL** (Napełnianie nabłyszczacza): wstępne napełnianie nabłyszczacza: *ON-OFF* (on-00).
 - Naciśnij przycisk **PROG** lub **OPCJE** , aby aktywować (włączyć) proces napełniania detergentem.
 - > Dozownik detergentu włączy się na kilka sekund, a następnie powróci do pozycji *OFF* (00).
 - Naciskaj ponownie przycisk **PROG** lub **START** aż do całkowitego napełnienia rury.
- [Modele D] **WATER HARDNESS** (Stopień twardości): wprowadź stopień twardości wody (jednostka: francuskie stopnie twardości °fH, na wyświetlaczu pojawia się „F”). Na podstawie tych danych urządzenie programuje częstotliwość regeneracji niezbędnej do informowania za pomocą ikony .

Twardość wody na wejściu	Liczba cykli regeneracyjnych			
	Cykle ręczne		Cykle automatyczne	
	UX-40 D	UX-50 D	UX-50 CD	UX-120 CD
0–20 °fH	93	112	10	20
21–30 °fH	57	72	7	15
31–40 °fH	33	49	5	10
41–50 °fH	25	29	4	6

Inne aktywacje

- [Modele B] **WATER LEVEL** (Poziomu wody) (tylko wykwalifikowani technicy): aktywacja wskaźnika poziomu wody w zbiorniku: *ON-OFF* (LCD: „on-00”).
 - Czasy cykli i komunikaty nie są wyświetlane.
- [Modele C] **B.PRES MANUAL**(Pompa ręcznie): ręczne uruchomienie pompy płuczącej: *ON-OFF* (on-00).

2.7.2 Inne ustawienia

Aby wybrać tę sekcję ustawień, po włączeniu urządzenia naciśnij i przytrzymaj przycisk **OPCJE** w ciągu pierwszych kilku sekund podczas ładowania programu.

- **JĘZYK**

- **RINSE TIME** (Czas płukania): modyfikacja czasu w zakresie od –2 do +2 sekund (s).
- **ENERGY SAVE (Oszczędność energii)**: *ON-OFF*(LCD: „on-00”).
- **SOFT START (Łagodny rozruch)**: *ON-OFF* (on-00). Stopniowe uruchamianie pompy silnika myjącego.
- **TEMP UNITS** (Jed. temp.): wybór jednostek temperatury °C/°F.
- **REGEN COUNTER** (Cykle reg.): wyświetla liczbę wykonanych cykli regeneracyjnych.
- **CYCLE COUNTER** (Liczba cykli): wyświetla liczbę wykonanych cykli mycia.
- **INITIAL SETTINGS** (Wartości początkowe): aby przywrócić parametry początkowe urządzenia.

2.7.3 Test ekranu

Aby sprawdzić, czy segmenty wyświetlacza LCD działają:

- Po włączeniu urządzenia naciśnij i przytrzymaj jednocześnie przyciski **START** i **OPCJE** w ciągu pierwszych kilku sekund podczas ładowania programu.
 - ⇒ Wszystkie ikony na ekranie zaświecą się.

2.7.4 Ustawienia modelu

Jeśli płytkę elektroniczną zostanie wymieniona lub jej konfiguracja ulegnie zmianie, urządzenie wymaga skorygowania modelu za pomocą poniższej sekcji regulacji:

- Podczas włączania urządzenia naciśnij i przytrzymaj przycisk **PROG** w ciągu pierwszych kilku sekund podczas ładowania programu.
- Aby wybrać numer modelu, naciśnij przyciski **PROG** i **OPCJE** .
- Potwierdź wybór, naciskając przycisk **START** .

Numer modelu	Model	Numer modelu	Model
0	UX-40C	13	UX-50 BC
1	UX-40BC	14	UX-50 BCD
2	UX-40	22	UX-100, UX-120
3	UX-40 B	23	UX-100 B, UX-120 B
4	UX-40 D	24	UX-120 V
5	UX-40 BD	25	UX-120 BV
7	UX-50	26	UX-120 C
8	UX-50 B	27	UX-120 BC
9	UX-50 D	28	UX-120 BCD
10	UX-50 BD	32	UX-120 BCV
12	UX-50 C	33	UX-120 BCDV

Notyfikacja

Usterka dotycząca sond poziomu bojlera i zbiornika

Jeżeli wybrany model wyposażony jest w sondy poziomu bojlera i zbiornika, a sondy nie są podłączone, wyświetlany jest komunikat o błędzie **E10**. I odwrotnie, jeśli wybrano model, który nie jest wyposażony w sondy, a urządzenie je ma, wyświetlany jest komunikat o błędzie: **E15**.

- W przypadku wystąpienia tego błędu należy ponownie skonfigurować model maszyny na płycie elektronicznej.

3 Obsługa

⚠ Ostrzeżenie

Niebezpieczeństwo ciężkich obrażeń ciała spowodowane pracą uszkodzonego urządzenia

Użytkowanie urządzenia, gdy jest ono niesprawne lub w złym stanie technicznym, może mieć wpływ na bezpieczeństwo osób i spowodować uszkodzenie urządzenia.

- W przypadku wykrycia jakiegokolwiek usterki lub nieprawidłowości w pracy urządzenia należy niezwłocznie skontaktować się z autoryzowanym serwisem.

3.1 Przygotowanie do użytkowania

- 1) Przed włączeniem urządzenia należy sprawdzić poziom detergentu i nabłyszczacza w butelkach.
- 2) Otwórz drzwiczki/kopułę i sprawdź, czy wszystkie elementy są w dobrym stanie i prawidłowo zainstalowane:
 - Filtry.
 - [Modele bez pompy odpływowej] Urządzenie przelewowe.
 - Ramiona myjące (górne i dolne).



3.2 Główne elementy obsługi

Rys. 2: Panel sterowania i przyciski z diodami LED



- | | |
|-------------------|------------------|
| 1 Przycisk ON/OFF | 3 Przycisk PROG |
| 2 Przycisk START | 4 Przycisk OPCJE |

Rys. 3: Wyświetlacz LCD

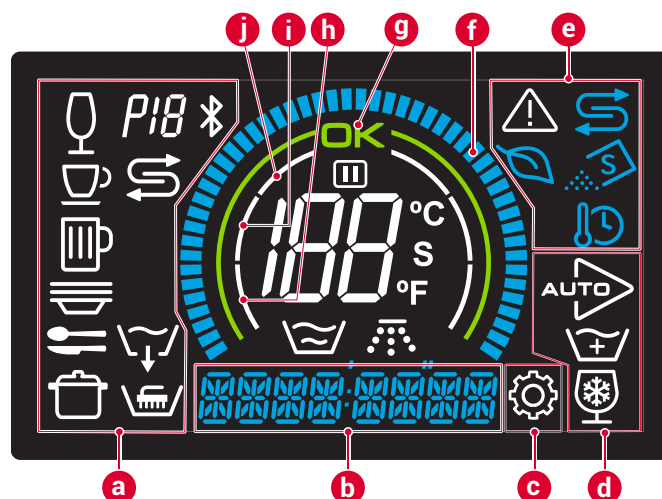

- | | |
|--------------------------------|---|
| a Symbole programu/cyklu | f Pasek postępu |
| b Sekcja tekstu/czasu | g Łuk „Urządzenie gotowe” |
| c Sekcja ustawień | h Element napełniający wodą urządzenia |
| d Włączone opcje symboli | i Element grzewczy bojlera podczas przygotowania |
| e Symbole wskaźników/ostrzeżeń | j Element grzewczy zbiornika podczas przygotowywania. |

Przyciski

Przycisk ON/OFF

- Główne funkcje: Włączanie i wyłączanie urządzenia. Gdy urządzenie jest włączone, włącza się wyświetlacz.
- Kolory LED:
 - Czerwony. Urządzenie podłączone i w stanie gotowości.
 - Biały: urządzenie włączone.



Przycisk START

- Główne funkcje:
 - Uruchomienie cyklu mycia.
 - Potwierdzenie ustawienia parametrów.
 - Przy otwartych drzwiach aktywować opcję „automatyczne uruchomienie”.
- Kolory LED:
 - Biały: trwają ustawienia.
 - Pomarańczowy: rozgrzewanie.
 - Zielony: urządzenie gotowe do pracy.
 - Niebieski: cykl w toku.



Przycisk PROG

- Główne funkcje: wybór programu mycia.
- Kolory LED: biały. Gdy przycisk LED jest włączony, na wyświetlaczu pojawia się czas oraz temperatury w zbiorniku i bojlerze odpowiadające wybranemu cyklowi. [▶ 3.4.2 Wybór programu str. 45]



Przycisk OPCJE

- Główne funkcje:
 - Przy zamkniętych drzwiach aktywowana jest funkcja „mycie plus”. Funkcja ta wydłuża wybrany cykl o 30 sekund.
 - [Modele UX-40] Aktywuje funkcję zimnego płukania w cyklach naczyń szklanych przy otwartych drzwiach. Funkcja ta umożliwia kilkusekundowe płukanie zimną wodą po zakończeniu płukania standardowego.
- Kolory LED:
 - Biały: dostęp do sekcji ustawień.



Wyświetlacz LCD – wskaźniki/ostrzeżenia

Ikona	Wskazanie/ostrzeżenie
	Temperatura zbiornika i proces mycia.
	Temperatura bojlera i proces płukania.
	Urządzenie jest gotowe. Zapala się, gdy zbiornik osiągnie ustawioną temperaturę.
	Sekcja ustawień: Wskazuje, że urządzenie znajduje się w trybie ustawień parametrów roboczych.
	Pauza: aktywowana w przypadku otwarcia drzwi w trakcie trwania cyklu lub gdy cykl jest przedłużony z powodu aktywacji funkcji THERMAL LOCK (Blokada termiczna) lub cyklu automatycznej regeneracji. [Modele C] Aktywacja również wtedy, gdy w momencie rozpoczęcia płukania bojler nie jest jeszcze całkowicie napełniony.
	Tryb oszczędności energii: Po 20 minutach bez wykonania cyklu temperatura zadana bojlera jest obniżana do momentu naciśnięcia przycisków PROG lub OPCJE .
	Blokada termiczna (THERMAL LOCK): aktywna, gdy bojler nie osiągnął jeszcze temperatury zadanej w rozpoczęcia płukania.
	Regeneracja: ⇒ [Modele D] Wskazuje, że wymagany jest cykl regeneracji żywicy odkamieniacza. ⇒ [Modele CD] Wskazuje, że przeprowadzana jest regeneracja.
	[Modele CD] Wskaźnik niskiego poziomu soli. Dodaj sól, aby zregenerować żywicę w odkamieniaczu.
	Błąd lub ostrzeżenie o usterce.

3.3 Włączenie urządzenia.

- 1) Zamknij drzwi lub kopułę i naciśnij przycisk **ON/OFF** .
 - ⇒ Włącza się pomarańczowa dioda LED w przycisku **START**. Urządzenie napełnia się wodą i podgrzewa ją.
 - ⇒ W pierwszych 3 sekundach możliwy jest dostęp do ustawień początkowych. Na wyświetlaczu pojawia się:
 - > Wyświetlacz środkowy: Numer modelu: [Rys. 3/centrum] [▶ 2.7.4 Ustawienia modelu str. 43]
 - > Wyświetlacz, sekcja [Rys. 3/b]: wersja oprogramowania.
 - > Jeśli pojawia się ikona , funkcja **ENERGY SAVE** (oszczędność energii) jest aktywna. [▶ 2.7.2 Inne ustawienia str. 43]

> Jeśli pojawia się ikona , włączono funkcję **THERMAL LOCK** (Blokada termiczna). [▶ 2.7.1 Ustawienia początkowe str. 42]

- ⇒ Po osiągnięciu poziomu roboczego urządzenie zamyka wlot wody przy użyciu wyłącznika ciśnieniowego lub sondy poziomu podłączonej szeregowo z zaworem elektromagnetycznym wlotowym.

2) Urządzenie nagrzewa kolejno bojler płuczący i zbiornik.

- ⇒ Urządzenie jest gotowe do pracy po osiągnięciu ustawionej temperatury w bojlerze (między 65 a 85°C w zależności od programu) oraz w zbiorniku (55 °C). Zielony łuk zapala się wraz z **OK** ikoną na wyświetlaczu i zieloną diodą LED na przycisku **START**.

⇒ Szacowany czas tej operacji wynosi około 30 minut.

3.4 Operacja główna

3.4.1 Zmywanie wstępne

- 1) Usuń wszelkie pozostałe zabrudzenia i opłucz przedmioty przed włożeniem ich do zmywarki.
- 2) Umieść przedmioty w koszu zmywarki.
- 3) Gdy kosz jest pełny, otwórz drzwi lub kopułę i włóż kosz wysrodkowany na szynach nośnych.

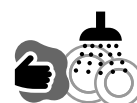

3.4.2 Wybór programu

- 1) Aby wybrać program mycia, który najlepiej pasuje do danego rodzaju naczyń do umycia, naciśnij przycisk **PROG** .
- 2) Wybierz rodzaj cyklu mycia, naciskając przycisk **PROG** .
 - Gdy dioda LED przycisku **PROG** jest włączona, na wyświetlaczu pojawia się czas oraz temperatury w zbiorniku i bojlerze odpowiadające wybranemu cyklowi.
 - Gdy dioda LED zgaśnie, na wyświetlaczu pojawią się aktualne temperatury.

Ikona	Opis	Ikona	Opis
	Cykl SZKLANKI		Cykl TALERZE
	Cykl KUBKI		Cykl SZTUĆCE
	Cykl DZBANKI		Cykl PATELNI
	Cykl OPRÓŻNIANIE Możliwość wyboru przy otwartych drzwiach/kopule.		
	Cykl SELF-CLEANING (Samoczyszczenie) Możliwość wyboru przy otwartych drzwiach/kopule.		
	[Modele z odkamieniaczem] Cykl REGENERACJA Możliwość wyboru przy otwartych drzwiach/kopule. W przypadku odkamieniacza ręcznego zbiornik musi być opróżniony.		



3.4.3 Mycie

- 1) Naciśnij przycisk **START** , aby rozpocząć cykl mycia w urządzeniu.
 - Aby przejść do następnej fazy cyklu mycia, naciskaj kolejno przycisk **START** .
 - Jeśli funkcja **Thermal lock** (Blokada termiczna) jest aktywna, urządzenie **NIE** reaguje na naciśnięcie przycisku.
 - Jeśli drzwi zostaną otwarte, urządzenie przerywa cykl, a ikona świeci się.
 - [Modele z pompą odpływową] Ikona miga podczas fazy opróżniania przed procesem płukania.

⚠ Przewaga**Ryzyko podrażnienia w wyniku rozprysków**

Jeśli otworzysz drzwi lub kopułę w środku cyklu, urządzenie może rozpylić wodę z mydłem o wysokiej temperaturze, a w przypadku kontaktu ze skórą lub błonami śluzowymi może to spowodować podrażnienie.

- Nie należy otwierać drzwi ani kopuły w środku cyklu.

- 2) Podczas fazy mycia wyświetlana jest ikona  i temperatura zbiornika na wodę.
- 3) Podczas fazy płukania wyświetlana jest ikona  oraz temperatura w bojlerze.



- 4) Po zakończeniu cyklu mycia urządzenie informuje użytkownika za pomocą następujących komunikatów:

- 3 ostrzeżenia dźwiękowe
- Niebieska korona postępu jest kompletna i miga.
- Lampka kontrolna przycisku START  miga na niebiesko.
- Odliczanie wyświetlane na ekranie dobiegło końca.

⚠ Przewaga**Ryzyko podrażnienia spowodowane parą wodną o wysokiej temperaturze**

Po zakończeniu cyklu mycia, gdy otworzysz drzwi lub kopułę zmywarki, wydostaje się duża ilość pary o wysokiej temperaturze, która może podrażnić skórę lub oczy. Przedmioty mogą mieć wysoką temperaturę i powodować niewielkie podrażnienia/oparzenia skóry.

- Podczas otwierania drzwi lub kopuły urządzenia należy unikać zbliżania twarzy do jego wnętrza.
- Jeśli para wodna dostanie się na twarz, należy przemyć twarz chłodną wodą.
- Przed wyjęciem przedmiotów ze zmywarki należy odczekać odpowiednią ilość czasu.

- 5) Otwórz drzwi lub kopułę i wyjmij kosz ze zmywarki.
 - 6) Jeśli chcesz umyć więcej koszy, powtórz proces od kroku 3.4.1 1).
- ⇒ Jeśli przycisk **PROG**  lub **START**  nie zostanie naciśnięty w ciągu 2,5 godziny, urządzenie wyłączy się automatycznie.

4 Konserwacja i rozwiązywanie problemów

Rys. 4: Filtry urządzenia

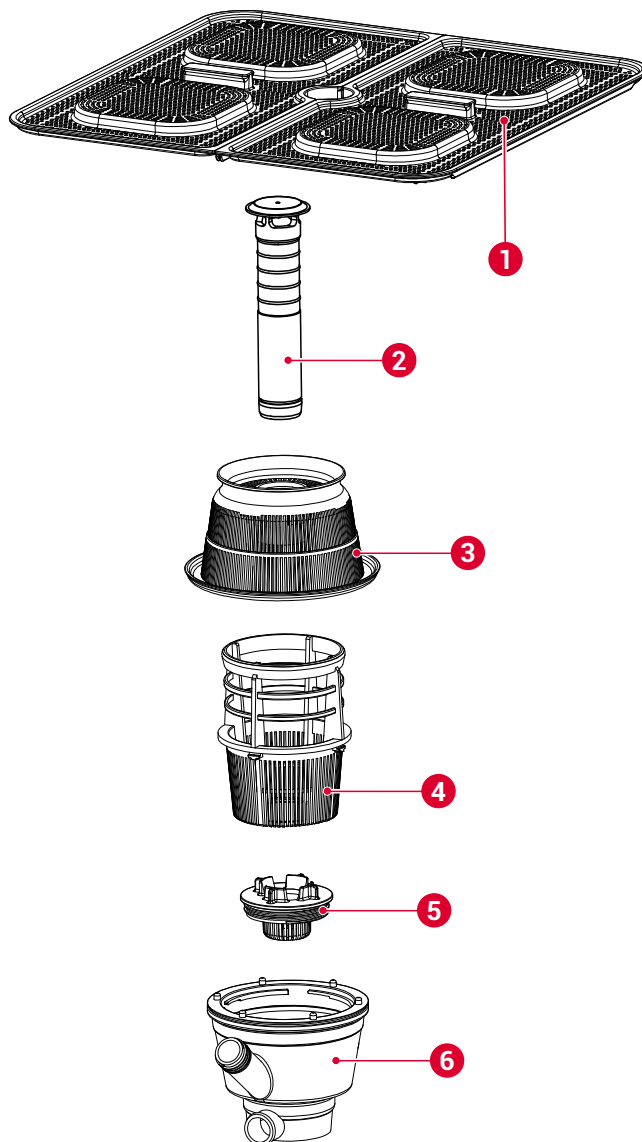

- | | |
|-------------------------|-----------------|
| 1 Filtry powierzchniowe | 4 Filtr ssawny |
| 2 Urządzenie przelewowe | 5 Filtr odpływu |
| 3 Filtr kolektora | 6 Kolektor |

4.1 Informacje o bezpieczeństwie

- **Niebezpieczeństwo poparzenia wodą w zbiorniku:** woda w zbiorniku ma temperaturę ok. 60°C.
 - ⇒ Nie wkładaj rąk do zbiornika na dłuższy czas.
 - ⇒ Podczas ręcznego opróżniania lub czyszczenia zbiornika należy nosić wodoodporne rękawice gumowe.
- **Ryzyko poparzenia elementem grzejnym:** powierzchnia elementu grzejnego jest narażona na ciepło resztkowe po użyciu.
 - ⇒ Nie zbliżaj rąk do elementu grzejnego po zakończeniu korzystania z urządzenia.

- **Niebezpieczeństwo podrażnienia skóry i poparzenia chemicznego w wyniku kontaktu z wodą do mycia:** woda zawiera rozpuszczony przemysłowy środek czyszczący.
 - ⇒ Noś wodoodporne gumowe rękawice, gdy musisz wkładać ręce do zbiornika (opróżnianie zbiornika) lub gdy musisz przenosić butelki z detergentem lub nabłyszczaczem.
 - ⇒ W przypadku kontaktu z wodą do mycia natychmiast umyć ręce.

4.2 Konserwacja urządzenia

4.2.1 Plan konserwacji

Minimalna częstotliwość	Zadanie	Działania
Codziennie	Opróżnianie	[▶ 4.2.2 <i>Vaciado diario de la máquina</i> str. 8]
Codziennie	Czyszczenie	[▶ 4.2.3 <i>Limpieza diaria de la máquina</i> str. 9]
W zależności od twardości wody (°)	Regeneracja odkamieniacza	[▶ 4.2.4 <i>Regeneración odkamieniacza</i> str. 47]







(*) Częstotliwość regeneracji odkamieniacza w zależności od twardości wody i wykonywanych cykli mycia: **2.7.1** "[Modele z dozownikami elektrycznymi] Ustawienia dozowania i twardości" [▶ str. 43].

4.2.2 Codziennie opróżnianie urządzenia

[Modele neutralne i modele D]

- 1) Otwórz drzwi i wyjmij filtr powierzchniowy [Rys. 4/1].
- 2) Odłącz urządzenie przelewowe [Rys. 4/2].
 - ⇒ Woda ze zbiornika jest odprowadzana grawitacyjnie.

[Modele z pompą odpływową]

- 1) Przy otwartych drzwiach naciśnij przycisk **PROG** .
- 2) Naciśnij przycisk **PROG** , aby wybrać jedną z następujących opcji:
 - Opróżnianie 
 - Automatyczne oczyszczanie i opróżnianie 
- 3) Zamknij drzwi i naciśnij przycisk **START** , aby rozpocząć cykl regeneracji.
 - Opróżnianie 
 - i) Urządzenie przestaje nagrzewać elementy.
 - ii) Pompa odpływowa odprowadza wodę ze zbiornika do momentu, gdy sonda wykryje, że został on całkowicie opróżniony.
 - iii) Urządzenie wyłącza się automatycznie po zakończeniu cyklu opróżniania.
 - Automatyczne oczyszczanie i opróżnianie: 
 - i) Urządzenie przestaje nagrzewać elementy.
 - ii) Komora myjąca jest myta wodą znajdującą się w zbiorniku.
 - iii) Pompa odpływowa odprowadza wodę ze zbiornika do momentu, gdy sonda wykryje, że został on całkowicie opróżniony.
 - iv) Urządzenie przeprowadza proces płukania.
 - v) Pompa odpływowa odprowadza wodę ze zbiornika do momentu, gdy sonda wykryje, że został on całkowicie opróżniony.
 - vi) Urządzenie wyłącza się automatycznie po zakończeniu cyklu opróżniania.

4.2.3 Codziennie czyszczenie urządzenia

Ostrzeżenie

Ryzyko śmierci lub poważnych obrażeń spowodowanych porażeniem prądem

- Przed rozpoczęciem czyszczenia urządzenia wyłącz je i odłącz od zasilania.

Notyfikacja

Ryzyko uszkodzenia urządzenia z powodu zalania wodą

- Nie dopuść, aby do urządzenia dostała się woda.
- Nie myj urządzenia pod bieżącą wodą.
- Nie zanurzaj urządzenia w wodzie.

Notyfikacja

Ryzyko korozji urządzenia

- Nie czyść urządzenia detergentami o właściwościach ściernych (kwas azotowy, wybielacze, rozpuszczalniki, detergenty z piaskiem itp.)
- Nie czyść urządzenia metalowymi skrobakami i podobnymi zmywakami.

- 1) Opróżnij zbiornik (4.2.2).
- 2) [Modele neutralne i D] aby wyłączyć urządzenie, naciśnij przycisk **ON/OFF** .
- 3) Odłącz ramiona myjące (górne i dolne).
- 4) Wyjmij kompletny zestaw filtrów:
 - Filtry powierzchniowe [Rys. 4/1]
 - Filtr kolektora [Rys. 4/3]
 - Filtr ssawny [Rys. 4/4]
 - [Modele z pompą odpływową] Filtr odpływu [Rys. 4/5]
- 5) Oczyszcz filtry i ramiona:
 - Usuń resztki żywności i inne pozostałości z demontowanych elementów.
 - Upewnij się w szczególności, że dysze ramion myjących są wolne od zanieczyszczeń i/lub kamienia.

Ostrzeżenie

Niebezpieczeństwo poparzenia elementem grzejnym

Powierzchnia elementu grzejnego zachowuje ciepło resztkowe po użyciu.

- Nie zbliżaj rąk do elementu grzejnego po zakończeniu korzystania z urządzenia.

- 6) Oczyszcz wewnętrzna i zewnętrzną część urządzenia wilgotną ściereczką i roztworem neutralnego mydła. Usuń wszelkie pozostałości, które mogą pozostać na powierzchni zbiornika.
- 7) Podłącz filtry i ramiona myjące w odwrotnej kolejności niż przy demontażu, jak opisano w kroku 2).

4.2.4 Regeneracja odkamieniacza

[Modele D i BD]

Potrzebne narzędzia: lejek i sól (nie wchodzi w zakres dostawy).



- 1) Po zakończeniu ustawionej liczby cykli w zależności od twardości wody, na wyświetlaczu pojawi się ostrzeżenie o wymaganej regeneracji z ikoną .
 - ⇒ Jak najszybciej przystąpić do opisanego poniżej procesu regeneracji.

Warunki wstępne: urządzenie włączone, zbiornik pusty.
[▶ 4.2.2 *Vaciado diario de la máquina* str. 8]

Notyfikacja



Ryzyko uszkodzenia urządzenia z powodu nadmiaru soli.

Sól jest silnie korozyjna i może spowodować uszkodzenia.

- Użyj lejka, aby skierować sól do zbiornika i uniknąć jej rozsypania w zbiorniku.
 - Natychmiast wytrzyj nadmiar soli wilgotną ściereczką.
- 2) Otwórz drzwi zmywarki i napełnij pojemnik na sól solą do zmywarek, aż woda przeleje się z pojemnika (pełny pojemnik wystarcza na 3 cykle).
 - 3) [Model D] Wyjmij urządzenie przelewowe aż do zakończenia cyklu regeneracji.
 - 4) Przy otwartych drzwiach naciśnij przycisk **PROG** , aż na wyświetlaczu pojawi się ikona „regeneracja” .

i Informacje





Po rozpoczęciu cyklu nie można go zatrzymać. Jeśli urządzenie zostanie wyłączone w trakcie cyklu przed jego zakończeniem, przy następnym włączeniu zasilania ikona  będzie nadal migać, wskazując, że wymagany jest nowy cykl regeneracji.

- 5) Zamknij drzwi i naciśnij przycisk **START** , aby rozpocząć cykl regeneracji.
 - a) Ikona  (biała) miga przez cały czas trwania cyklu.
 - b) Ikona  (niebieska) wyłącza się.
 - c) Zegar odliczający i pasek postępu wskazują postęp cyklu.
⇒ Przybliżony czas trwania cyklu regeneracji wynosi 23 minuty.
- 6) Cykl kończy się, gdy miga niebieska koronka na wyświetlaczu i odliczanie dobiega końca.
⇒ Następnie urządzenie wyłącza się automatycznie.

[Modele BCD i BCDV]

Potrzebne narzędzia: lejek i sól (nie wchodzi w zakres dostawy).

Urządzenie automatycznie regeneruje żywicę w odkamieniaczu. Częstotliwość zależy od twardości wody na wejściu i liczby wykonanych cykli.

- Rozpoczęcie cyklu automatycznej regeneracji po każdym włączeniu urządzenia:
Warunki wstępne: urządzenie włączone, zbiornik pusty.
[▶ 4.2.2 *Vaciado diario de la máquina* str. 8]
 - a) Jeśli bojler nie jest pełny, napełnij go przed cyklem regeneracji.
 - b) Urządzenie rozpoczyna automatyczny cykl regeneracji z włączoną ikoną . Szacowany czas tej operacji wynosi około 180 sekund. Po regeneracji rozpoczyna się sekwencja napełniania zbiornika.
- Działanie podczas normalnego cyklu pracy: cykl regeneracji jest wykonywany zgodnie z wartością wprowadzoną w trybie ustawiania twardości wody.
 - a) Cykl regeneracji rozpoczyna się po zakończeniu procesu napełniania kotła w poprzednim cyklu. Na wyświetlaczu pojawiają się ikony  i .
 - > Jeśli cykl mycia rozpocznie się po rozpoczęciu cyklu regeneracji, cykl mycia zostanie przedłużony do zakończenia regeneracji.
 - b) Jeśli zabraknie soli, na wyświetlaczu pojawi się migająca ikona . Ikona  również się świeci.
 - > Proces regeneracji i tak się odbywa.
 - > Obie ikony pozostają podświetlone do momentu uzupełnienia zbiornika soli.

Notyfikacja

Ryzyko uszkodzenia urządzenia z powodu nadmiaru soli.

Sól jest silnie korozyjna i może spowodować uszkodzenia.

- Użyj lejka, aby skierować sól do zbiornika i uniknąć jej rozsypania w zbiorniku.
- Natychmiast wytrzyj nadmiar soli wilgotną ściereczką.

- c) Otwórz drzwi zmywarki i napełnij pojemnik na sól solą do zmywarek, aż woda przeleje się z pojemnika (pełny pojemnik wystarcza na 3 cykle).

4.3 Rozwiązywanie problemów

Kwalifikacje do rozwiązywania problemów Rozwiązywaniem problemów z tym urządzeniem mogą się zajmować autoryzowane firmy serwisowe i technicy firmy *Sammic*.

Komunikaty o błędach na ekranie

Kod	Tekst na ekranie	Opis
E1	BOIL TEMP PROBE OFF	Czujnik temperatury kotła nie jest podłączony (otwarty obwód)
E2	BOIL TEMP PROBE OFF	Zwarcie sondy temperatury bojlera
E3	TANK TEMP PROBE OFF	Niepodłączona sonda temperatury zbiornika (obwód otwarty)
E4	TANK TEMP PROBE OFF	Zwarcie sondy temperatury zbiornika
E5	RINSE TEMP PROBE OFF	Niepodłączona sonda temperatury płukania (obwód otwarty)
E6	RINSE TEMP PROBE OFF	Zwarcie sondy temperatury płukania
E7	BOIL WARM UP ERROR	Przekroczenie czasu cyklu, awaria przegrzania bojlera (z funkcją THERMAL LOCK (Blokada termiczna))
E8	BOIL FILL TIMEOUT	Błąd napełnienia bojlera: brak wody przed płukaniem
E9	RINSE LEVEL ERROR	Błąd płukania: wykrycie wysokiego poziomu koniec płukania
E10	TANK LEVEL SENS OFF	Odłączona sonda poziomu zbiornika
E11	TANK LEVEL SENS OFF	Odłączona sonda poziomu bojlera
E12	TANK LEVEL TOO HIGH	Nadmierny poziom wody w zbiorniku
E13	DRAIN CYCLE TIMEOUT	Nadmierny czas opróżniania w cyklu
E14	DRAIN CYCLE TIMEOUT	Nadmierny czas cyklu opróżniania
E15	MODEL NUMBER ERROR	Błąd numeru modelu
E16	BOIL FILL TIMEOUT	Nadmierny czas napełnienia bojlera

Sygnalizacja LED na płycie elektronicznej

- 1) W celu uzyskania dostępu do płytki elektronicznej i okablowania: wyłącz zasilanie na głównym wyłączniku urządzenia oraz na automatycznym wyłączniku ochronnym na gniazdku zasilania zewnętrznego urządzenia.

Na płycie elektronicznej znajduje się kilka wskaźników świetlnych, które są bardzo użyteczne, gdy chodzi o obserwację pracy maszyny lub wykrywanie usterek.

i Informacje

Patrz również ostatnie rysunki w załączniku na końcu instrukcji z dwoma wariantami płytek elektronicznych:

- [Modele neutralne, B, D, BD] **Płytkę VAX**
- [Modele neutralne, CB, BCD, BV, BVC, BCDV] **Płytkę LVX**

Wskaźniki podzielono na dwie grupy – wskaźniki wejściowe i wskaźniki wyjściowe:

- **Żółte diody sygnalizacyjne wejścia:** wskazują informacje odbierane przez płytkę elektroniczną.

Nazwa żółtej diody LED	Opis
Drzwi	Drzwi zamknięte.
Presostat	Przełącznik wysokiego ciśnienia aktywowany, zbiornik pełny.
SAL	Wskazuje obecność soli do regeneracji zbiornika żywicy.

- **Czerwone diody sygnalizacyjne wyjścia:** wskazują element uaktywniony przez mikroprocesor.

Nazwa czerwonej diody LED	Opis
Przełącznik M1	Pompa mycia
Przełącznik C2 CUBA	Element w zbiorniku
Przełącznik ON/OFF	Podłączenie główne
Triac C1 CALD	Stycznik elementu bojlera
Triac B.VAC	Pompa odpływowa włączona.
Triac EV1	Zawór elektromagnetyczny gorącej wody aktywowany.
Triac EV REG/F	[Modele D, BD, BCD, BCDV] Zawór elektromagnetyczny regeneracji lub zimnej wody.
Triac D.DET	Dozownik detergentów.
Triac D.ABR	Dozownik nablyszczacza.
Triac EV CALD	[Modele BCD, BCDV] Zawór elektromagnetyczny kotła – odpływowy
Triac B.PRES	[Modele BC, BCD, BCV, BCDV] Pompa ciśnieniowa płukania
Triac VENT	[Modele BV, BCV i BCDV] Wentylator skraplacza pary wodnej
B.DESC	[Modele BCD i BCDV] Pompa ciśnieniowa odkamieniacza automatycznego

4.4 Części zamienne i akcesoria

4.4.1 Części zamienne

Części zamienne – patrz dokument „Części zamienne – widok zespołu rozebranego” dołączony do urządzenia.

4.4.2 Akcesoria

i Informacje

Numery referencyjne akcesoriów są dostępne w dokumencie „Części zamienne – widok zespołu rozebranego” dostarczonym wraz z urządzeniem.

Dozownik detergentów

⚠ Przestroga

Ryzyko porażenia prądem

Instalacja urządzenia wymaga dostępu do przewodów zasilających.

- Wyłącz urządzenie i odłącz je od sieci elektrycznej przed instalacją dozownika.

Urządzenie jest przygotowane do zainstalowania regulowanej pompy dozownika środka czyszczącego innej firmy. Maksymalna dopuszczalna moc: 10 W

Aby zainstalować dozowniki detergentu z możliwością regulacji, należy wykonać następujące czynności:

- 1) Dostęp do listwy zasilającej DD w dolnej przedniej części urządzenia w celu podłączenia elektrycznego dozownika mydła. Ta listwa jest sterowana przez zawór elektromagnetyczny EV1. Prawidłową kolejność podłączania można znaleźć na schemacie elektrycznym.
- 2) Zamontuj złączkę do elementu wtrysku mydła przez otwór z tyłu.

i Informacje

Firma *Sammic* nie ponosi żadnej odpowiedzialności za wady spowodowane błędnymi połączeniami podczas instalacji dozowników.

Dozownik nablyszczacza

Dozownik wody wodociągowej

- 1) Sprawdź, czy zbiornik nablyszczacza jest pełny.
- 2) Uruchom urządzenie i zatrzymaj cykl mycia/płukania 5 lub 6 razy, naciskając kolejno przycisk **PROG** , sprawdzając czy rura nablyszczacza napełnia się i nablyszczacz dostaje się do bojlera.
 - ⇒ Regulacja nablyszczacza odbywa się za pomocą śruby regulacyjnej znajdującej się w dolnej przedniej części we wskazanym kierunku.

Perystaltyczny dozownik

- Dawkę reguluje się w sekcji ustawień na panelu sterowania [▶ str. 43]
- Podczas instalacji należy wstępnie napełnić przewód detergentu z poziomu sekcji ustawień [▶ str. 43].
- Aby sprawdzić, czy dawka nablyszczacza jest skuteczna, należy obejrzeć szklanki pod światło.
 - Jeśli na szklance znajdują się krople wody, dawka jest niewystarczająca.
 - Jeśli na szkle pojawiają się smugi, oznacza to, że dawka jest zbyt duża.

Instalacja z odkamieniaczem

Zainstaluj odkamieniacz *Sammic*, gdy zawartość kamienia w wodzie zasilającej urządzenie przekracza 10°fH (francuska skala twardości wody).

- Instrukcja montażu jest dostarczana wraz z odkamieniaczem.
- Unikaj redukcji przepływu (dławienia) przed i po instalacji, ponieważ powodują one spadki ciśnienia.

Instalacja z zaworem zwrotnym

Zainstaluj zawór zwrotny, gdy ciśnienie wody dostarczanej do urządzenia jest niższe niż ciśnienie określone dla tego modelu.

- Zawór zwrotny można zainstalować w dowolnym miejscu w pobliżu urządzenia, przedłużając przewód wody i kurek odcinający do zaworu zwrotnego.
- Upewnij się, że kurek odcinający jest nadal dostępny.
- Podłącz jeden koniec zaworu zwrotnego do kurka odcinającego, a drugi do węża dostarczonego z urządzeniem.

5 Utylizacja

Opakowanie

Opakowanie zutylizuj zgodnie z obowiązującymi krajowymi standardami ochrony środowiska.

Urządzenie

Urządzenie objęte jest przepisami Dyrektywy 2012/19/EU w sprawie zużytego sprzętu elektrycznego i elektronicznego. Urządzenie oznaczone jest symbolem WEEE (Waste of Electrical and Electronic Equipment):



- ⇒ Nie należy wyrzucać go razem z odpadami komunalnymi.
- ⇒ Urządzenie należy zutylizować w autoryzowanym centrum zarządzania odpadami lub zakładzie unieszkodliwiania odpadów komunalnych. Przestrzegaj obowiązujących przepisów.

Informacje o utylizacji odpadów oraz o lokalizacji najbliższego centrum recyklingu uzyskasz w lokalnym zakładzie oczyszczania miasta.

6 Specyfikacje techniczne

Ładowane od przodu zmywarki do szklanek i zmywarki do naczyń

Specyfikacje	UX 40 Zmywarka do szklanek	UX 50 Lite Ładowana od przodu	UX 50 Ładowana od przodu
Wymiary kosza [mm]	400 x 400	500 x 500	
Maksymalna wysokość naczyń	300 mm	365 mm	
Dostarczanie koszy	2		
Cykl [s]	90/120/ 150/180	90/110/120/180/240	
Produkcja koszy/h	40/30/24/20	40/33/30/20/15	
Zasilanie elektryczne	230 V/50 Hz/~1		400 V/50 Hz/~3
Zasilanie elektryczne			
Silnik pompy	250 W/ 0,33 KM	750 W/ 1 KM	
Moc mycia	1 200 W	1 800 W	

Specyfikacje	UX 40 Zmywarka do szklanek	UX 50 Lite Ładowana od przodu	UX 50 Ładowana od przodu
Moc bojlera	2 800 W	3 000 W	5 000 W
Moc całkowita	3 050 W	3 750 W	5 750 W
Temperatury			
Mycie	40-70 °C (104-158 °F)		
Płukanie	65-87 °C (149-189 °F)		
Pojemność wody			
Zbiornik mycia	9,0 l	14,0 l	
Bojler płukania	4,5 l	8,0 l	
Zużycie wody (2 bar)	1,9 l	2,5 l	
Masa netto [kg]			
Wymiary zewnętrzne			
Szerokość [mm]	470 (490 [*])	580 (600 [*])	
Głębokość [mm]	535	635	
Wysokość [mm]	710	830	

[*] [Modele S z podwójną ścianką]

Kopułkowa zmywarka do naczyń

Specyfikacje	UX 100 Lite Kopułkowa	UX 120 Kopułkowa	UX 120 XL Kopułkowa
Wymiary kosza [mm]	500 x 500		600 x 500
Maksymalna wysokość naczyń	440 mm		
Dostarczanie koszy	3		
Cykl [s]	60/90/100/150/210		
Produkcja koszy/h	60/40/36/24/17		
Zasilanie elektryczne	400 V/50Hz/~3		
Zasilanie elektryczne			
Silnik pompy	750 W/ 1 KM	1,0 kW/1,3 KM	1,5 kW/2 KM
Moc mycia	2 500 W	2 500 W	2 500 W
Moc bojlera	7 500 W	9 000 W	9 000 W
Moc całkowita	8 250 W	10 000 W	10 500 W
Temperatury			
Mycie	40-70 °C (104-158 °F)		
Płukanie	65-87 °C (149-189 °F)		
Pojemność wody			
Zbiornik mycia	25,0 l		
Bojler płukania	8,0 l	12,0 l	12,0 l
Zużycie wody (2 bar)	2,7 l	2,7 l	
Wymiary zewnętrzne			
Szerokość [mm]	648 (732 [*])		748 (832 [*])
Głębokość [mm]	756 (860 [*])		756 (860 [*])
Wysokość [mm]	2000 (1508 [†])		2000 (1508 [‡])

[*] Szerokość z drążkiem do podnoszenia w komplecie.

[†] Wysokość z zamkniętą kopułą.

[‡] Wysokość z zamkniętą kopułą.

[ES] Dimensiones, [EN] Dimensions, [DE] Abmessungen, [FR] Dimensions, [IT] Dimensioni, [PT] Dimensões, [PL] Wymiary, [AR] الأبعاد

Fig. A: UX-40

Fig. B: UX-40/S

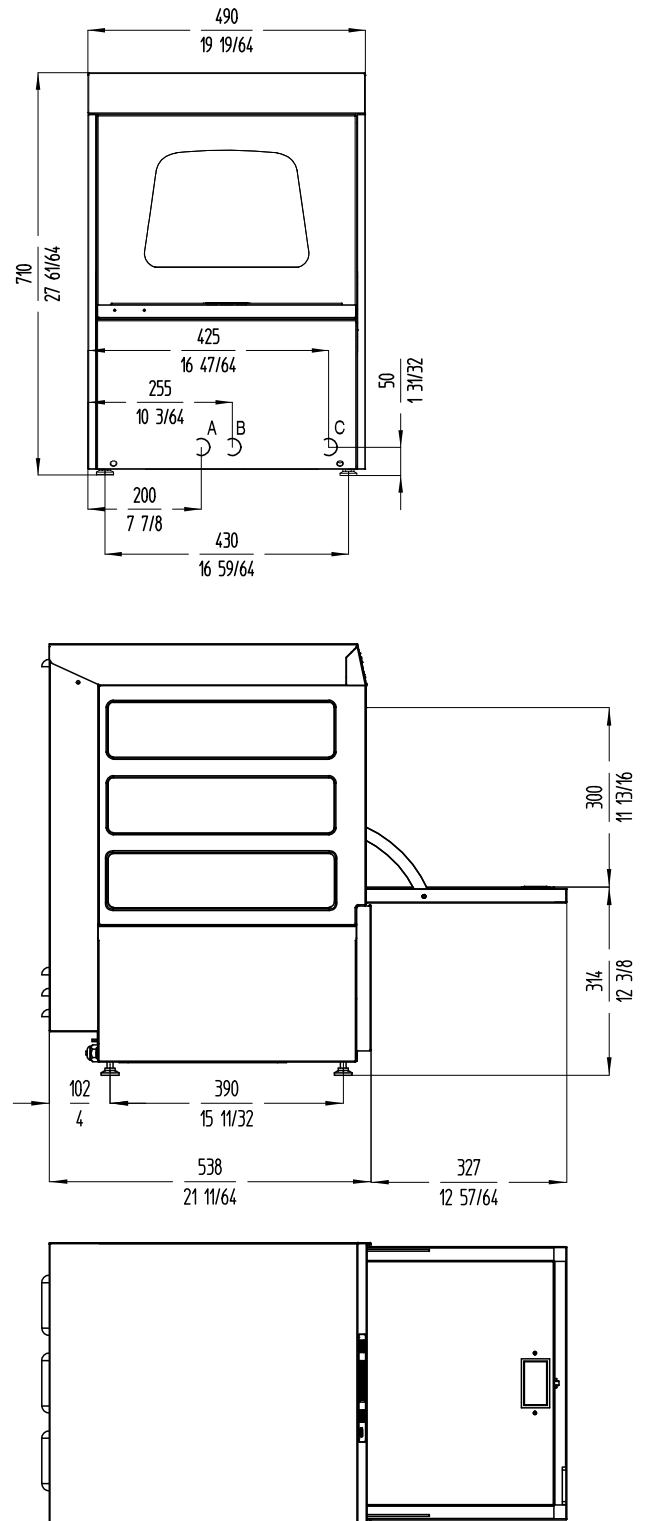
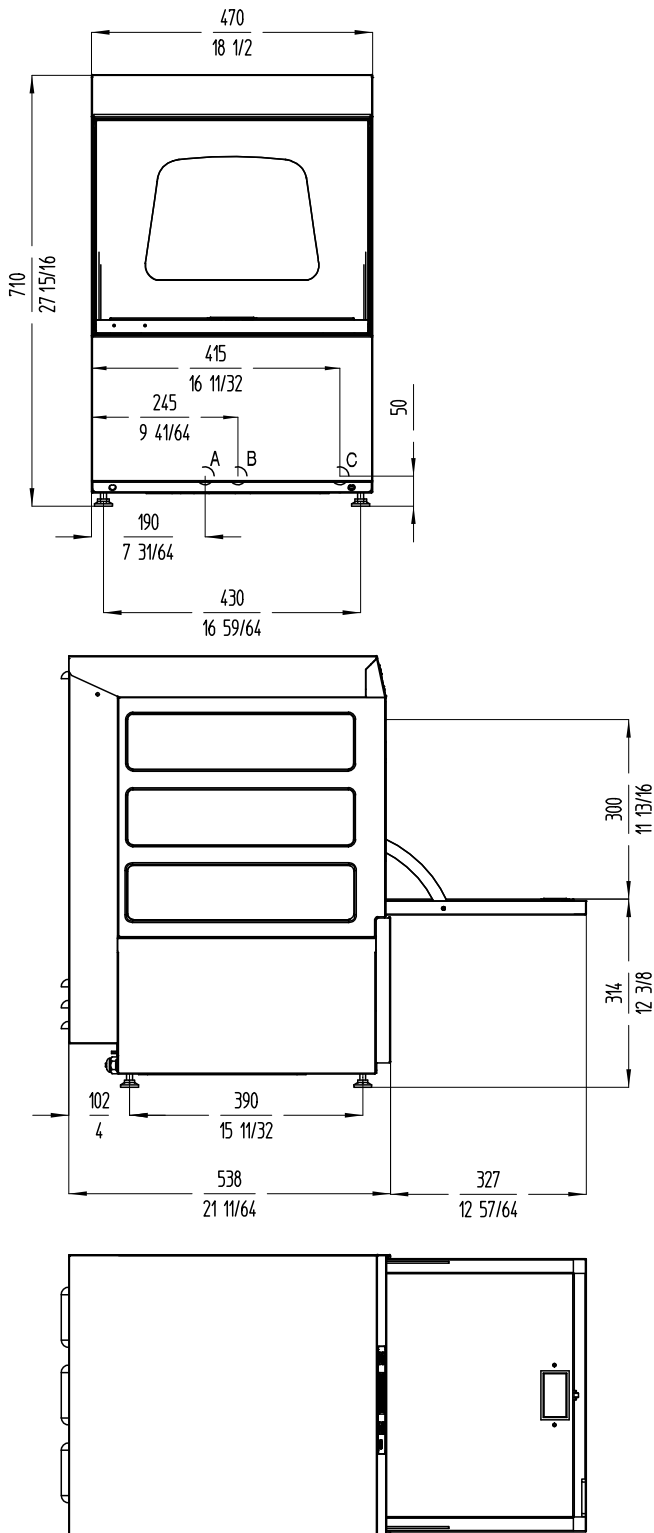

Fig. C: UX-50

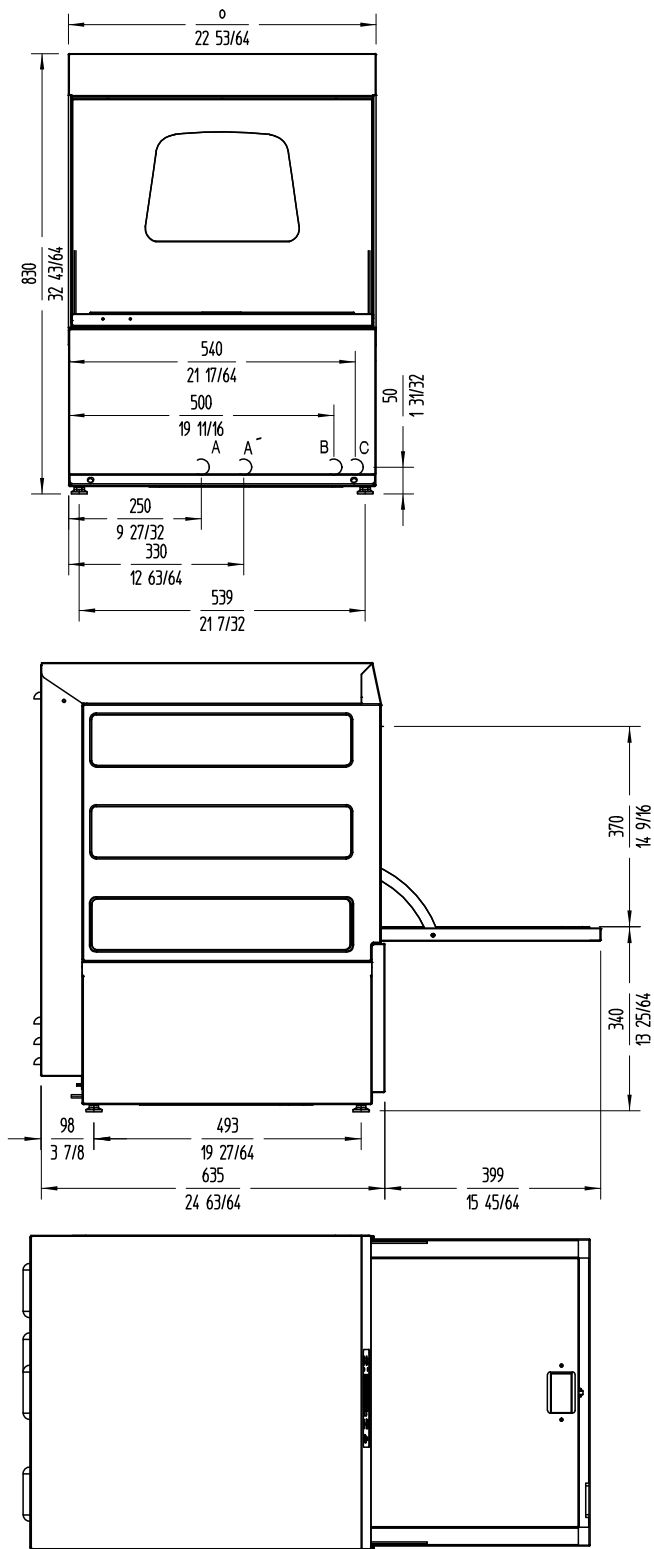

Fig. D: UX-100, UX-120 (1)

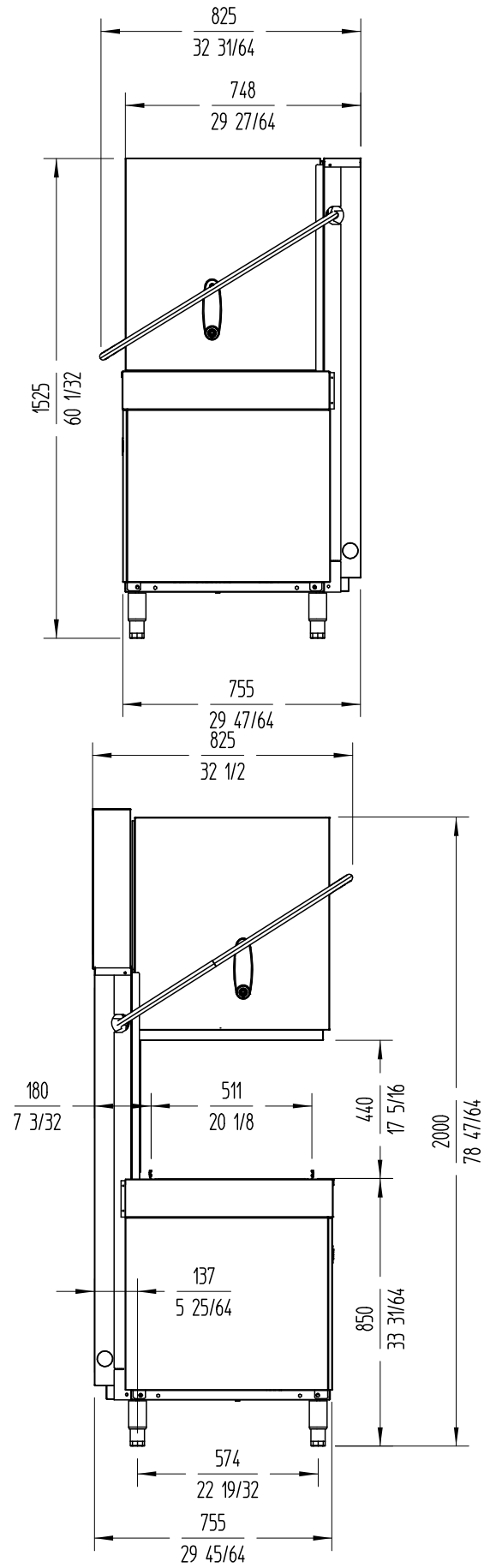
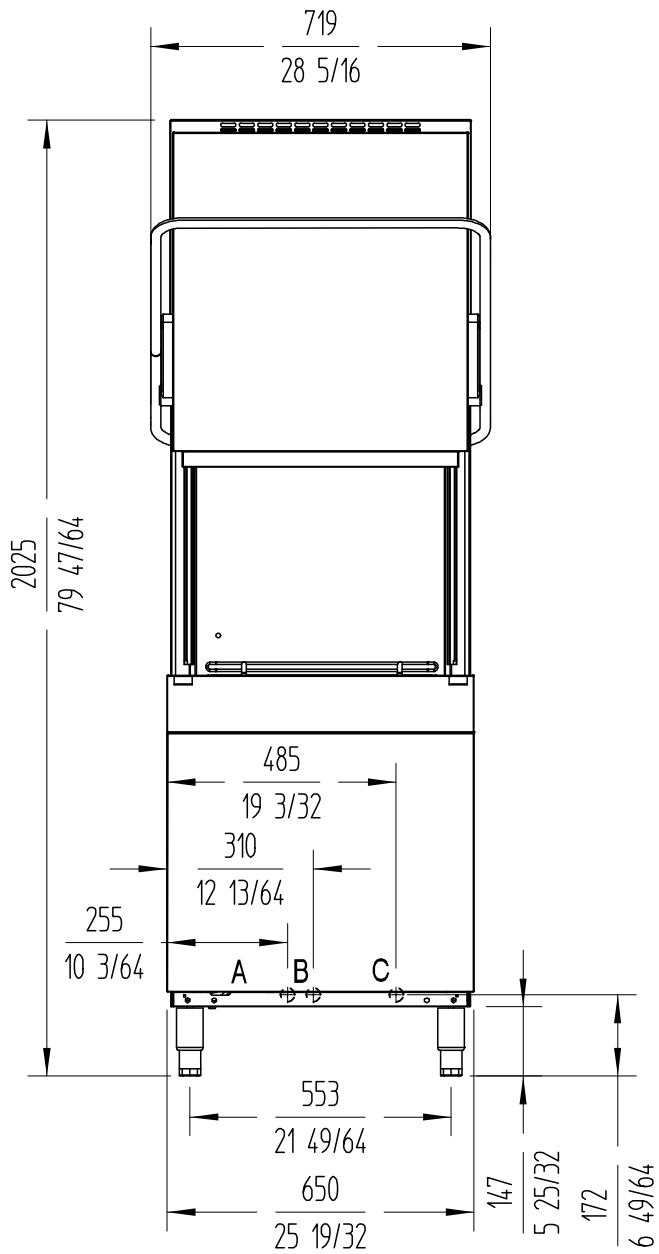

Fig. E: UX-100, UX-120 (2)



[ES] Placa electrónica, [EN] Electronic board, [DE] Platine, [FR] Plaque électronique, [IT] Piastra elettronica, [PT] Placa electrónica, [PL] Tablica elektroniczna

Fig. F: VAX

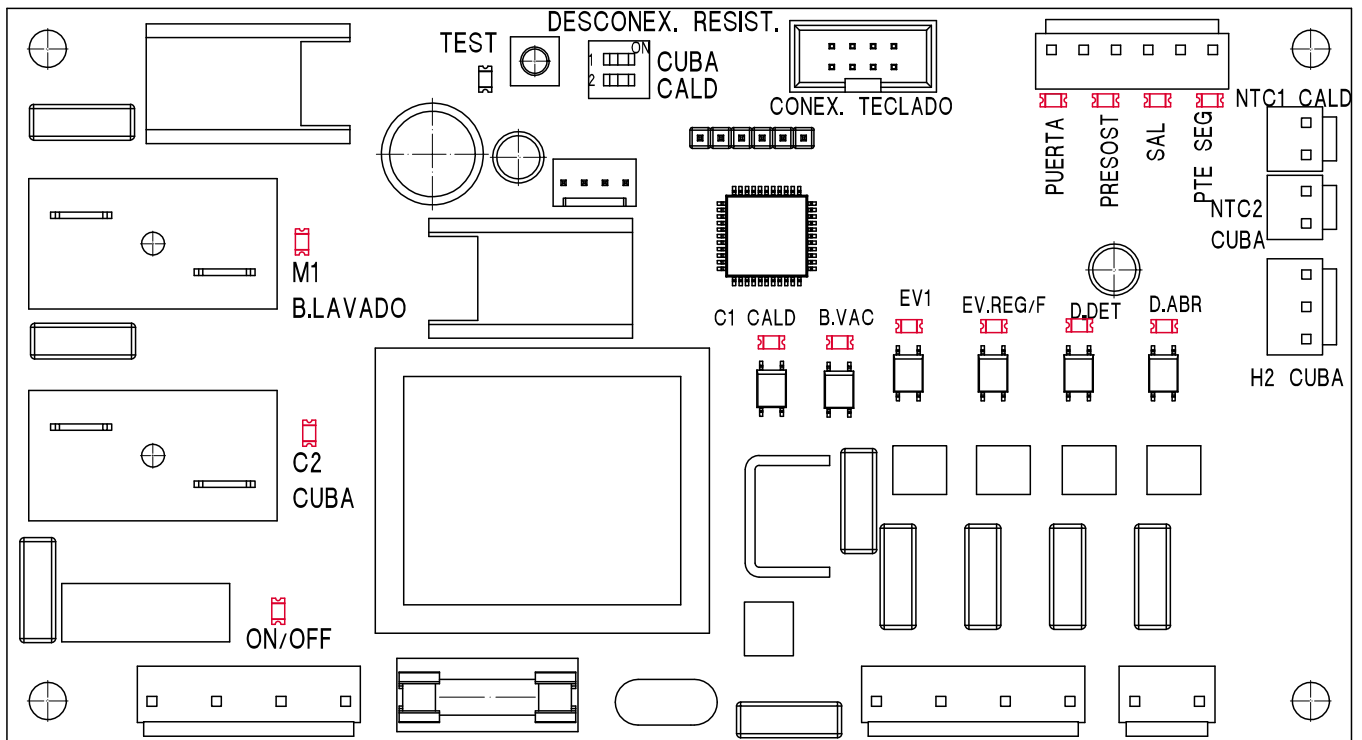
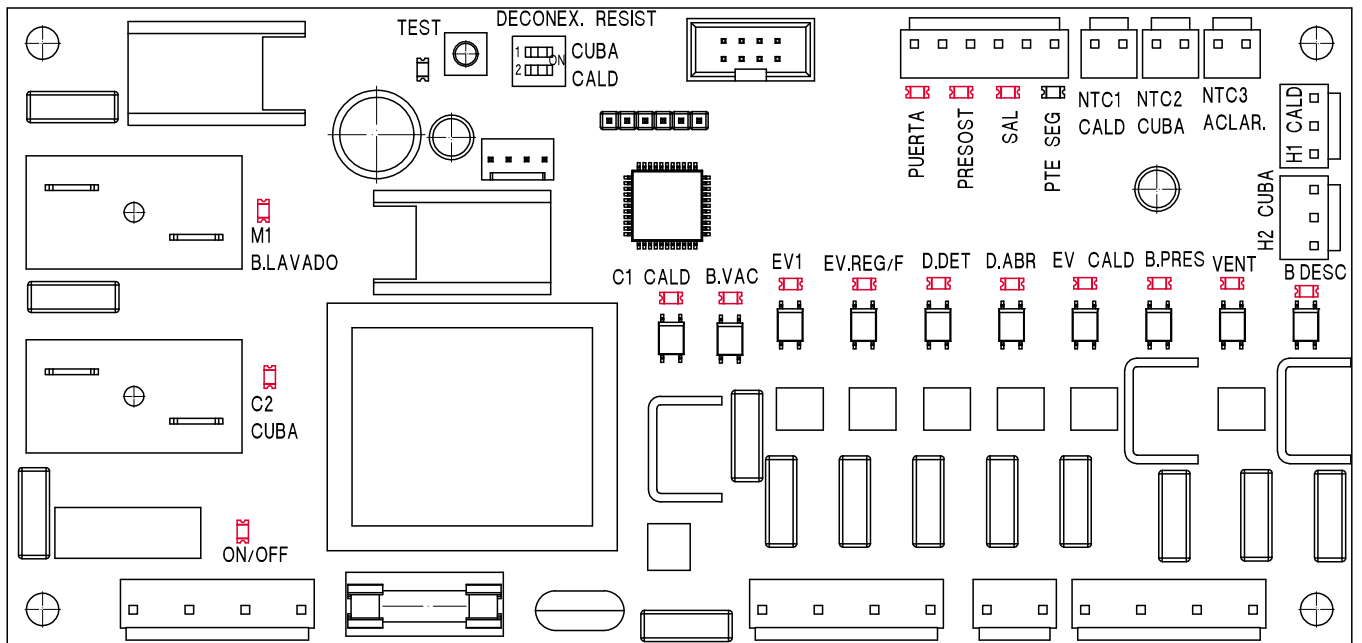

Fig. G: LVX





Basarte 1
20720 - Azkoitia, Gipuzkoa, España
Tel: +34 943 157 095
ventas@sammic.com
www.sammic.es



ER 0437/1/9

